

ДЕПАРТАМЕНТ ОБРАЗОВАНИЯ ГОРОДА МОСКВЫ
Государственное бюджетное образовательное учреждение
высшего профессионального образования города Москвы
МОСКОВСКИЙ ГОРОДСКОЙ
ПСИХОЛОГО-ПЕДАГОГИЧЕСКИЙ УНИВЕРСИТЕТ

ПУБЛИЧНЫЙ ДОКЛАД
МОСКОВСКОГО ГОРОДСКОГО
ПСИХОЛОГО-ПЕДАГОГИЧЕСКОГО УНИВЕРСИТЕТА

г. МОСКВА

2012 год

Структура Публичного доклада ГБОУ ВПО МГППУ

I. Общая характеристика учреждения

1. Тип, вид, статус учреждения.
2. Лицензия на образовательную деятельность, свидетельство о государственной аккредитации.
3. Структура Университета.
4. Направления подготовки, формы обучения.
5. Контингент (численность) обучающихся (по формам обучения).
6. Наличие направлений повышения квалификации и переподготовки кадров.
7. Наличие аспирантуры, докторантуры, диссертационных советов.
8. Наличие подготовительных курсов.
9. Миссия учреждения, программа (план) развития образовательного учреждения (приоритеты развития, задачи, решавшиеся в отчетный период).
10. Наличие системы менеджмента качества.
11. Достижения, победы учреждения в конкурсах, проектах.
12. Органы государственно-общественного управления и самоуправления.
13. Наличие сайта учреждения.
14. Контактная информация.

II. Условия осуществления образовательного процесса

1. Количество бюджетных мест и мест на контрактной основе по каждой программе.
2. Средний и минимальный проходной балл на бюджетные места (по ЕГЭ) по каждой образовательной программе.
3. Стоимость обучения.
4. Характеристика и стоимость дополнительных платных образовательных услуг.
5. Численность студентов в расчете на одного педагогического работника.
6. Наличие читального зала, открытого доступа к книгам библиотеки, наличие электронного библиотечного ресурса (доступа к полнотекстовым базам данных, в том числе международным).
7. Использование информационных технологий.
8. Учебные помещения: наличие, объем, оборудование, загруженность.
9. Кадровый потенциал (состав и квалификация педагогов, активность педагогов в различных акциях, конкурсах, научно – практических конференциях, выставках, семинарах, повышение квалификации педагогических работников, стажировки; награды, звания, заслуги).
10. Организация студенческого досуга и создание условий для развития творческого и спортивного потенциала обучающихся (наличие и направлен-

ность творческих коллективов, студий, клубов, спортивных секций, баз отдыха и др.).

11. Психолого-педагогическое сопровождение обучающихся.
12. Наличие и число мест в общежитии.
13. Организация питания и медицинского обслуживания.
14. Условия для занятий физкультурой и спортом.
15. Условия для обучения студентов с ограниченными возможностями здоровья.
16. Стипендиальное обеспечение, система стимулирования достижений студентов в учебной, научной, внеучебной деятельности (стипендии, гранты и т.п.) и формы материальной социальной поддержки (компенсации, пособия и др.).

III. Особенности образовательного процесса

1. Характеристика образовательных программ и их учебно-методического обеспечения.
2. Характеристика учебных планов.
3. Используемые современные образовательные технологии.
4. Участие работодателей в образовательном процессе.
5. Места проведения производственной практики, стажировок.
6. Наличие и деятельность центра карьеры (занятости), трудоустройство выпускников.
7. Используемые технологии и процедуры оценки качества образования (достижений) студентов.
8. Участие работодателей в итоговой аттестации выпускников образовательного учреждения.
9. Основные направления деятельности по воспитанию и социальной защите в ВУЗе.
10. Органы самоуправления, общественные объединения студентов, действующие в учреждении.

IV. Результаты образовательной деятельности

1. Место учреждения в российских и международных рейтингах. Достижения студентов в олимпиадах, конкурсах.
2. Сведения о трудоустройстве выпускников (места работы, уровень заработной платы).
3. Оценки и отзывы работодателей о качестве подготовки выпускников.
4. Оценки и отзывы потребителей образовательных услуг.

V. Научная и инновационная деятельность МГППУ

1. Направления научных исследований и инновационной деятельности.
2. Ведущие научно-педагогические коллективы (научные школы).
3. Статус и тематика научных мероприятий (конференций, семинаров, симпозиумов и т.д.), проводимых учреждением.
4. Деятельность аспирантуры, докторантуры, диссертационных советов.

5. Участие студентов в научной и инновационной деятельности.
6. Участие учреждения и преподавателей в научно-исследовательских проектах, программах, грантах (российских, международных).

VI. Социальное, государственно-частное партнерство

1. Содержание и результаты реализации проектов социального и государственно-частного партнерства учреждения.
2. Доноры и спонсоры учреждения, благотворительные фонды и фонды целевого капитала, с которыми работает учреждение.
3. Членство учреждения в ассоциациях, сетевых объединениях.
4. Международное сотрудничество.

VII. Финансово-экономическая деятельность

1. Годовой бюджет.
2. Распределение средств бюджета учреждения по источникам их получения.
3. Направление использования бюджетных средств.
4. Использование средств от предпринимательской и иной приносящей доход деятельности, а также средств спонсоров, благотворительных фондов и фондов целевого капитала.

VIII. Заключение. Перспективы развития учреждения

1. Подведение итогов реализации Программы (плана) развития учреждения за отчетный период.
2. Задачи реализации Программы (плана) развития образовательного учреждения на следующий год и в среднесрочной перспективе.
3. Направления (специальности), по которым учреждение планирует начать подготовку в предстоящем учебном году.
4. Планируемые структурные преобразования в учреждении (создание новых кафедр, центров, лабораторий и др.).
5. Программы, проекты, конкурсы, гранты, в которых планирует принять участие учреждение в предстоящем году.

I. Общая характеристика учреждения

1. Тип, вид, статус учреждения

Государственный статус учреждения:

Тип – образовательное учреждение высшего профессионального образования.

Вид – университет (свидетельство о государственной регистрации от 25 марта 2010 года № 0282).

2. Лицензия на образовательную деятельность, свидетельство о государственной аккредитации





ФЕДЕРАЛЬНАЯ СЛУЖБА ПО НАДЗОРУ В СФЕРЕ ОБРАЗОВАНИЯ И НАУКИ

наименование лицензирующего органа

Перечень профессиональных образовательных программ, по которым
государственное образовательное учреждение высшего профессионального образования

полное наименование лицензиата с указанием

«Московский городской психолого-педагогический университет»

организационно-правовой формы

имеет право ведения образовательной деятельности

№ п.п.	Образовательные программы, направления и специальности				Квалификация (степень), присваиваемая по завершении образования
	Код	Наименование	Уровень	Нормативный срок освоения	
1	2	3	4	5	6
		<i>Программы среднего профессионального образования:</i>			
1.	030902	Издательское дело	среднее профессиональное (базовый уровень)	2 года 10 месяцев*	51 Специалист издательского дела
2.	030902	Издательское дело	среднее профессиональное (базовый уровень)	1 год 10 месяцев	51 Специалист издательского дела
3.	050711	Социальная педагогика	среднее профессиональное (повышенный уровень)	3 года 10 месяцев*	52 Социальный педагог с дополнительной квалификацией или дополнительной подготовки в области (далее в соответствии с наименованием конкретной программы дополнительной подготовки)
4.	050711	Социальная педагогика	среднее профессиональное (повышенный уровень)	2 года 10 месяцев	52 Социальный педагог с дополнительной квалификацией или дополнительной подготовки в области (далее в соответствии с наименованием конкретной программы дополнительной подготовки)

Приложение № 1
к лицензии АА № 003472

1	2	3	4	5	6
5.	050718	Специальная педагогика в специальных (коррекционных) образовательных учреждениях	среднее профессиональное (повышенный уровень)	3 года 10 месяцев*	52 Воспитатель детей школьного возраста с отклонениями в развитии и с сохранным развитием
6.	050718	Специальная педагогика в специальных (коррекционных) образовательных учреждениях	среднее профессиональное (повышенный уровень)	2 года 10 месяцев	52 Воспитатель детей школьного возраста с отклонениями в развитии и с сохранным развитием
7.	230105	Программное обеспечение вычислительной техники и автоматизированных систем	среднее профессиональное (базовый уровень)	3 года 10 месяцев*	51 Техник
8.	230105	Программное обеспечение вычислительной техники и автоматизированных систем	среднее профессиональное (базовый уровень)	2 года 10 месяцев	51 Техник
		<i>Программы высшего профессионального образования:</i>			
9.	010500	Прикладная математика и информатика	высшее профессиональное	4 года	62 Бакалавр прикладной математики и информатики
10.	010503	Математическое обеспечение и администрирование информационных систем	высшее профессиональное	5 лет	65 Математик-программист
11.	030300	Психология	высшее профессиональное	6 лет	68 Магистр психологии
12.	030300	Психология	высшее профессиональное	4 года	62 Бакалавр психологии
13.	030301	Психология	высшее профессиональное	5 лет	65 Психолог, преподаватель психологии
14.	030302	Клиническая психология	высшее профессиональное	5 лет	65 Психолог, клинический психолог, преподаватель
15.	031100	Лингвистика	высшее профессиональное	4 года	62 Бакалавр лингвистики
16.	031201	Теория и методика преподавания иностранных языков и культур	высшее профессиональное	5 лет	65 Лингвист, преподаватель
17.	031203	Теория и практика межкультурной коммуникации	высшее профессиональное	5 лет	65 Лингвист, специалист по межкультурному общению
18.	040104	Организация работы с молодежью	высшее профессиональное	5 лет	65 Специалист по работе с молодежью
19.	050700	Педагогика	высшее профессиональное	4 года	62 Бакалавр педагогики
20.	050703	Дошкольная педагогика и психология	высшее профессиональное	5 лет	65 Преподаватель дошкольной педагогики и психологии
21.	050711	Социальная педагогика	высшее профессиональное	5 лет	65 Социальный педагог

1	2	3	4	5	6
22.	071102	Режиссура мультимедиа программ	высшее профессиональное	5 лет	65 Режиссер мультимедиа программ
23.	080500	Менеджмент	высшее профессиональное	4 года	62 Бакалавр менеджмента
24.	080504	Государственное и муниципальное управление	высшее профессиональное	5 лет	65 Менеджер
25.	080800	Прикладная информатика	высшее профессиональное	4 года	62 Бакалавр прикладной информатики
26.	080801	Прикладная информатика (по областям)	высшее профессиональное	5 лет	65 Информатик-психолог
27.	230202	Информационные технологии в образовании	высшее профессиональное	5 лет	65 Инженер
<i>Аспирантура:</i>					
28.	05.13.01	Системный анализ, управление и обработка информации (по отраслям)	послевузовское	3 года	Кандидат наук
29.	13.00.02	Теория и методика обучения и воспитания (по областям и уровням образования)	послевузовское	3 года	Кандидат наук
30.	19.00.01	Общая психология, психология личности, история психологии	послевузовское	3 года	Кандидат наук
31.	19.00.05	Социальная психология	послевузовское	3 года	Кандидат наук
32.	19.00.06	Юридическая психология	послевузовское	3 года	Кандидат наук
33.	19.00.07	Педагогическая психология	послевузовское	3 года	Кандидат наук
34.	19.00.10	Коррекционная психология	послевузовское	3 года	Кандидат наук
35.	19.00.13	Психология развития, акмеология	послевузовское	3 года	Кандидат наук
<i>Программы дополнительного образования:</i>					
36.	-	Образование детей социально-педагогической, художественное направлений	дополнительное	до 2 лет	-
37.	-	Преподаватель высшей школы	дополнительное	свыше 1000 часов	Преподаватель высшей школы
38.	-	Переводчик в сфере профессиональной коммуникации	дополнительное	свыше 1000 часов	Переводчик в сфере профессиональной коммуникации
39.	-	Подготовка к поступлению в вуз	дополнительное	до 2 лет	-
40.	-	Профессиональная переподготовка по профилю основных профессиональных образовательных программ вуза	дополнительное	свыше 500 часов	-
41.	-	Повышение квалификации по профилю основных профессиональных образовательных программ вуза	дополнительное	от 72 до 500 часов	-

Контрольные нормативы						Предельная численность контингента обучающихся, воспитанников	Результаты решения лицензирующего органа о выдаче лицензии
Соответствие строительным нормам	Соответствие санитарным и гигиеническим нормам; обеспечение охраны здоровья обучающихся, воспитанников и работников	Оборудование учебных помещений	Оснащенность учебного процесса библиотечно-информационными ресурсами	Образовательный ценз педагогических работников	Укомплектованность штатов педагогических работников		
Соответствие установленным требованиям	Соответствие; наличие условий, гарантирующих охрану здоровья	Обеспечение возможности реализации образовательных программ	Обеспечение возможности реализации образовательных программ	Лиц с учеными степенями, званиями по программам ВПО: - 60%; ДПО: - 70%; с высшим образованием по программам СПО: - 100%	Общая: 95%, штатных 50%	4455 человек (приведено к очной форме обучения)	Приказ от 05.05.2010 № 1099

* на базе основного общего образования.

Руководитель
лицензирующего органа



Л.Н. Глбова
подпись

Глбова Л.Н.
Ф.И.О.



Приложение № 2
к ЛИЦЕНЗИИ на право ведения
образовательной деятельности
от «06» июня 2010 г.
Регистрационный № 3468

ФЕДЕРАЛЬНАЯ СЛУЖБА ПО НАДЗОРУ В СФЕРЕ ОБРАЗОВАНИЯ И НАУКИ

наименование лицензирующего органа

государственное образовательное учреждение

полное и сокращенное (при наличии) наименования лицензиата или наименование филиала лицензиата

высшего профессионального образования

"Московский городской психолого-педагогический университет"

127051, г. Москва, ул. Сретенка, д. 29

местонахождение лицензиата или его филиала

имеет право ведения образовательной деятельности по следующим образовательным программам, программам профессиональной подготовки:

№ п.п.	Основные и дополнительные профессиональные образовательные программы						
	Код	наименование образовательной программы (направления подготовки, специальности, профессии)	уровень (ступень) образования	профессия, квалификация (степень, разряд), присваиваемая по завершении образования		вид образовательной программы (основная, дополнительная)	нормативный срок освоения
				код	наименование		
1	2	3	4	5	6	7	8
среднее профессиональное образование							
1.	040401	Социальная работа	среднее профессиональное	52	Специалист по социальной работе	основная	3 года 10 месяцев*
2.	050715	Коррекционная педагогика в начальном образовании	среднее профессиональное	52	Учитель начальных классов и начальных классов компенсирующего и коррекционно-развивающего образования	основная	3 года 10 месяцев*
высшее профессиональное образование							
3.	040400	Социальная работа	высшее профессиональное	62	бакалавр	основная	4 года
4.	081100	Государственное и муниципальное управление	высшее профессиональное	68	магистр	основная	2 года

2	3	4	5	6	7	8
послевузовское образование (аспирантура)						
08.00.05	Экономика и управление народным хозяйством (по отраслям и сферам деятельности в т.ч.: управление инновациями; экономика труда; менеджмент)	послевузовское профессиональное	-	Кандидат наук	основная	3 года
6.	10.02.01	Русский язык	послевузовское профессиональное	-	Кандидат наук	основная 3 года

Контрольные нормативы

Соответствие образовательного ценза педагогических работников установленным в соответствии с законодательством Российской Федерации требованиям

Соответствие материально-технического обеспечения образовательной деятельности установленным в соответствии с законодательством Российской Федерации требованиям

Соответствие учебной, учебно-методической литературы и иных библиотечно-информационных ресурсов и средств обеспечения образовательного процесса установленным в соответствии с законодательством Российской Федерации требованиям

Предельная численность обучающихся, воспитанников, приведенная к очной форме получения образования, человек

-

* на базе основного общего образования

Распорядительный документ лицензирующего органа о выдаче лицензии: Приказ № 1405 от «06» июня 2011 г.	Распорядительный документ лицензирующего органа о переоформлении лицензии:
---	--

Руководитель
руководитель лицензирующего органа

подпись

Глебова Л.Н.
фамилия, имя, отчество



ФЕДЕРАЛЬНАЯ СЛУЖБА ПО НАДЗОРУ В СФЕРЕ ОБРАЗОВАНИЯ И НАУКИ
наименование лицензирующего органа

Государственное образовательное учреждение

высшего профессионального образования

«Московский городской психолого-педагогический университет» (МГППУ)

полное и (в случае, если имеется) сокращенное наименования лицензиата или наименование филиала лицензиата

127051, г. Москва, ул. Срегенка, д. 29

место нахождения лицензиата или его филиала

имеет право ведения образовательной деятельности по следующим
образовательным программам, программам профессиональной подготовки:

№ п/п	Основные и дополнительные профессиональные образовательные программы						
	код	наименование образовательной программы (направления подготовки, специальности, профессии)	уровень (ступень) образования	профессия, квалификация (степень, разряды), присваиваемая по завершении образования		вид образовательной программы (основная, дополнительная)	нормативный срок освоения
				код	наименование		
1	2	3	4	5	6	7	8
среднее профессиональное образование							
1.	035002	Издательское дело	среднее профессиональное (базовая подготовка)	-	Специалист издательского дела	Основная	2 года 10 месяцев*
2.	035002	Издательское дело	среднее профессиональное (базовая подготовка)	-	Специалист издательского дела	Основная	1 год 10 месяцев
3.	230115	Программирование в компьютерных системах	среднее профессиональное (базовая подготовка)	-	Техник-программист	Основная	3 года 10 месяцев*
4.	230115	Программирование в компьютерных системах	среднее профессиональное (базовая подготовка)	-	Техник-программист	Основная	2 года 10 месяцев
высшее профессиональное образование							
5.	010400	Прикладная математика и информатика	высшее профессиональное	62	Бакалавр	Основная	4 года
6.	010500	Математическое обеспечение и администрирование информационных систем	высшее профессиональное	62	Бакалавр	Основная	4 года
7.	030300	Психология	высшее профессиональное	62	Бакалавр	Основная	4 года
8.	030300	Психология	высшее профессиональное	68	Магистр	Основная	2 года

	030301	Психология служебной деятельности	высшее профессиональное	65	Специалист	Основная	5 лет
10.	030401	Клиническая психология	высшее профессиональное	65	Специалист	Основная	5,5 лет
11.	035700	Лингвистика	высшее профессиональное	62	Бакалавр	Основная	4 года
12.	040700	Организация работы с молодежью	высшее профессиональное	62	Бакалавр	Основная	4 года
13.	050100	Педагогическое образование	высшее профессиональное	62	Бакалавр	Основная	4 года
14.	050100	Педагогическое образование	высшее профессиональное	62	Бакалавр	Основная	5 лет
15.	050400	Психолого-педагогическое образование	высшее профессиональное	62	Бакалавр	Основная	4 года
16.	050400	Психолого-педагогическое образование	высшее профессиональное	68	Магистр	Основная	2 года
17.	050407	Педагогика и психология девиантного поведения	высшее профессиональное	65	Специалист	Основная	5 лет
18.	050700	Специальное (дефектологическое) образование	высшее профессиональное	62	Бакалавр	Основная	4 года
19.	070601	Режиссура кино и телевидения	высшее профессиональное	65	Специалист	Основная	5 лет
20.	080200	Менеджмент	высшее профессиональное	62	Бакалавр	Основная	4 года
21.	081100	Государственное и муниципальное управление	высшее профессиональное	62	Бакалавр	Основная	4 года
22.	230400	Информационные системы и технологии	высшее профессиональное	62	Бакалавр	Основная	4 года
23.	230700	Прикладная информатика	высшее профессиональное	62	Бакалавр	Основная	4 года

Контрольные нормативы

Соответствие образовательного ценза педагогических работников установленным в соответствии с законодательством Российской Федерации требованиям
Соответствие материально-технического обеспечения образовательной деятельности установленным в соответствии с законодательством Российской Федерации требованиям
Соответствие учебной, учебно-методической литературы и иных библиотечно-информационных ресурсов и средств обеспечения образовательного процесса установленным в соответствии с законодательством Российской Федерации требованиям

Предельная численность обучающихся, воспитанников, приведенная к очной форме получения образования, человек	-
--	---

* на базе основного общего образования

Распорядительный документ лицензирующего органа о выдаче лицензии:	Распорядительный документ лицензирующего органа о переоформлении лицензии:
	Распоряжение № 2605-06 от «10» августа 2011 г.

Руководитель
руководитель лицензирующего органа

Глебова Л.Н.
подпись

Глебова Л.Н.
фамилия, имя, отчество



ФЕДЕРАЛЬНАЯ СЛУЖБА ПО НАДЗОРУ В СФЕРЕ ОБРАЗОВАНИЯ И НАУКИ

наименование аккредитационного органа

СВИДЕТЕЛЬСТВО
о государственной аккредитации

Регистрационный № 0282

« 25 » МАРТА 2010 г.

**ГОСУДАРСТВЕННОЕ ОБРАЗОВАТЕЛЬНОЕ УЧРЕЖДЕНИЕ
ВЫСШЕГО ПРОФЕССИОНАЛЬНОГО ОБРАЗОВАНИЯ
«МОСКОВСКИЙ ГОРОДСКОЙ ПСИХОЛОГО-ПЕДАГОГИЧЕСКИЙ УНИВЕРСИТЕТ»**

полное наименование образовательного учреждения (организации) в соответствии с уставом

127051, г. Москва, ул. СРЕТЕНКА, д. 29

место нахождения в соответствии с уставом

ИНН 7702181537

Государственный статус обладателя настоящего свидетельства:

ОБРАЗОВАТЕЛЬНОЕ УЧРЕЖДЕНИЕ ВЫСШЕГО ПРОФЕССИОНАЛЬНОГО ОБРАЗОВАНИЯ

тип образовательного учреждения (организации)

УНИВЕРСИТЕТ

вид образовательного учреждения (организации)

Свидетельство действительно по « 25 » МАРТА 2015 г.

Свидетельство без приложения (приложений) не действительно.

Руководитель

руководитель
аккредитационного органа



Л.Н. ГЛЕБОВА

фамилия, имя, отчество

Серия ВВ

№ 000285 *

**Приложение № 1
к СВИДЕТЕЛЬСТВУ
о государственной аккредитации
от « 25 » марта 2010 г.**

Регистрационный № 0282
Серия ВВ № 000285

Федеральная служба по надзору в сфере образования и науки
наименование аккредитационного органа

**Перечень профессиональных образовательных программ,
прошедших государственную аккредитацию**

государственного образовательного учреждения высшего профессионального образования
«Московский городской психолого-педагогический университет»

полное наименование образовательного учреждения (организации), научной организации или филиала
с указанием места нахождения

№	Образовательная программа, направление подготовки (специальность), профессия					
	код	наименование	уровень (ступень) образования	профессия, квалификация (степень, разряд)		вид программы (основная, дополнительная)
1	2	3	4	5	6	7
1.	010503	Математическое обеспечение и администрирование информационных систем	высшее профессиональное	65	Математик-программист	основная
2.	030300	Психология	высшее профессиональное	62	Бакалавр психологии	основная
3.	030301	Психология	высшее профессиональное	65	Психолог Преподаватель психологии	основная
4.	030302	Клиническая психология	высшее профессиональное	65	Клинический психолог	основная
5.	031201	Теория и методика преподавания иностранных языков и культур	высшее профессиональное	65	Лингвист, преподаватель	основная
6.	031203	Теория и практика межкультурной коммуникации	высшее профессиональное	65	Лингвист, специалист по межкультурному общению	основная
7.	050703	Дошкольная педагогика и психология	высшее профессиональное	65	Преподаватель дошкольной педагогики и психологии	основная
8.	050711	Социальная педагогика	высшее профессиональное	65	Социальный педагог	основная
9.	071102	Режиссура мультимедиа-программ	высшее профессиональное	65	Режиссер мультимедиа программ	основная
10.	080504	Государственное и муниципальное управление	высшее профессиональное	65	Менеджер	основная

001232 *

1	2	3	4	5	6	7
11.	080801	Прикладная информатика (по областям)	высшее профессиональное	65	Информатик (в психологии)	основная
12.	030902	Издательское дело	среднее профессиональное	51	Специалист издательского дела	основная
13.	050711	Социальная педагогика	среднее профессиональное	52	Социальный педагог с дополнительной квалификацией или дополнительной подготовки в области психологии	основная
14.	050718	Специальная педагогика в специальных (коррекционных) образовательных учреждениях	среднее профессиональное	52	Воспитатель детей школьного возраста с отклонениями в развитии и с сохранным развитием	основная
15.	230105	Программное обеспечение вычислительной техники и автоматизированных систем	среднее профессиональное	51	Техник	основная
16.		Переводчик в сфере профессиональной коммуникации	дополнительное к высшему профессиональному образованию		Переводчик в сфере профессиональной коммуникации	дополнительная
17.		Повышение квалификации и профессиональная переподготовка по профилю основных образовательных программ вуза	дополнительное к высшему и среднему профессиональному образованию		Повышение квалификации, профессиональная переподготовка	дополнительная

Распорядительный документ аккредитационного органа о государственной аккредитации:

Приказ
вид документа (приказ, распоряжение)
от « 25 » марта 2010 г. № 696

Распорядительный документ аккредитационного органа о переоформлении свидетельства о государственной аккредитации и (или) приложения к нему:

Приказ
вид документа (приказ, распоряжение)
от « 25 » марта 2010 г. № 696

Руководитель

руководитель
аккредитационного органа



И.Н. Глебова

фамилия, имя, отчество

001233 *

**Приложение № 2
к СВИДЕТЕЛЬСТВУ
о государственной аккредитации
от « 25 » марта 2010 г.**

Регистрационный № 0282
Серия ВВ № 000285

Федеральная служба по надзору в сфере образования и науки
наименование аккредитационного органа

**Перечень укрупненных групп направлений подготовки и специальностей,
прошедших государственную аккредитацию**

государственного образовательного учреждения высшего профессионального образования
«Московский городской психолого-педагогический университет»

полное наименование образовательного учреждения (организации), научной организации или филиала с указанием
места нахождения

№	Укрупненная группа направлений подготовки и специальностей					
	код	наименование	уровень (степень) образования	профессия, квалификация (степень, разряд)		вид программы (основная, дополнительная)
				код	Наименование	
1.	030000	Гуманитарные науки	высшее профессиональное	68	Магистр	

Распорядительный документ аккредитационного органа о государственной аккредитации: Приказ вид документа (приказ, распоряжение) от « 28 » июля 2011 г. № 1785	Распорядительный документ аккредитационного органа о переоформлении свидетельства о государственной аккредитации и (или) приложения к нему: Приказ вид документа (приказ, распоряжение) от « 28 » июля 2011 г. № 1785
---	--

Руководитель
руководитель аккредитационного органа



Л.Н. Глебова
фамилия, имя, отчество

**Приложение № 3
к СВИДЕТЕЛЬСТВУ
о государственной аккредитации
от « 25 » марта 2010 г.**

Регистрационный № 0282
Серия ВВ № 000285

Федеральная служба по надзору в сфере образования и науки
наименование аккредитационного органа

**Перечень укрупненных групп направлений подготовки и специальностей,
прошедших государственную аккредитацию**

государственного образовательного учреждения высшего профессионального образования
«Московский городской психолого-педагогический университет»

полное наименование образовательного учреждения (организации), научной организации или филиала с указанием
места нахождения

№	Укрупненная группа направлений подготовки и специальностей					
	код	наименование	уровень (ступень) образования	профессия, квалификация (степень, разряд)		вид программы (основная, дополнительная)
				код	Наименование	
1	010000	Физико-математические науки	высшее профессиональное	62	Бакалавр	

№	Укрупненная группа направлений подготовки и специальностей					
	код	наименование	уровень (ступень) образования	профессия, квалификация (степень, разряд)		вид программы (основная, дополнительная)
				код	Наименование	
2	010000	Физико-математические науки	высшее профессиональное	65	Специалист	

№	Укрупненная группа направлений подготовки и специальностей					
	код	наименование	уровень (ступень) образования	профессия, квалификация (степень, разряд)		вид программы (основная, дополнительная)
				код	Наименование	
3	030000	Гуманитарные науки	высшее профессиональное	62	Бакалавр	

№	Укрупненная группа направлений подготовки и специальностей					
	код	наименование	уровень (ступень) образования	профессия, квалификация (степень, разряд)		вид программы (основная, дополнительная)
				код	Наименование	
4	030000	Гуманитарные науки	высшее профессиональное	65	Специалист	

3. Структура Университета

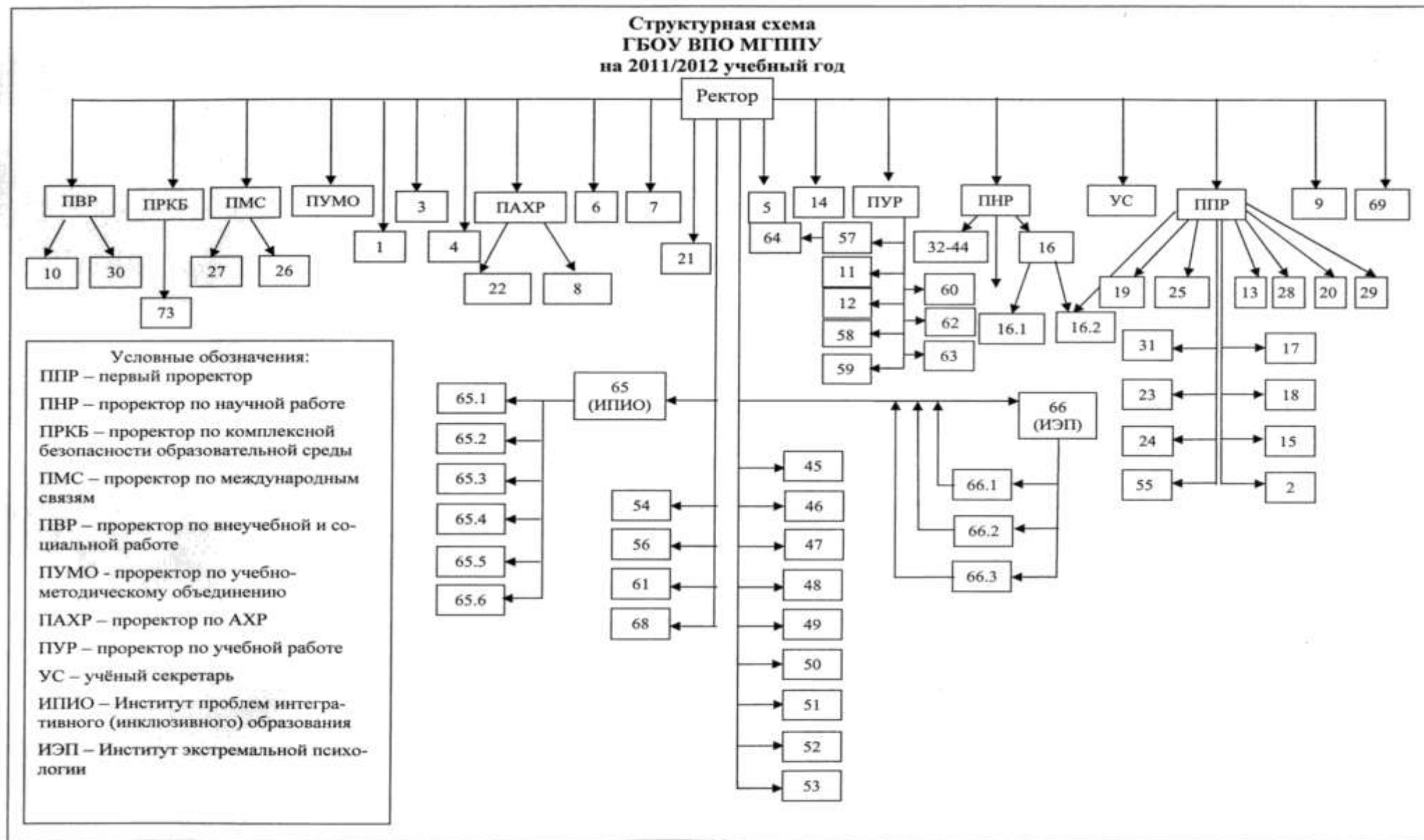

Проректоры:

1. Первый проректор
2. Проректор по учебной работе
3. Проректор по научной работе
4. Проректор по международным связям
5. Проректор по УМО
6. Проректор по комплексной безопасности образовательной среды
7. Проректор по внеучебной и социальной работе
8. Проректор по АХР

Директор Института проблем интегративного (инклюзивного) образования

Директор Института экстремальной психологии

Учёный секретарь

Условные обозначения структурных подразделений на структурной схеме МГППУ

(в скобках – подчинение)

1. Управление кадров (ректор)
2. Информационно-аналитическое управление (первый проректор)
3. Управление бухгалтерского учета и финансового контроля (ректор)
4. Организационно-административное управление (ректор)
5. Управление безопасности и охраны труда (ректор)
6. Лаборатория теоретических и экспериментальных проблем культурно-исторической психологии (ректор)
7. Транспортный отдел (ректор)
8. Управление по эксплуатации зданий и сооружений (проректор по АХР)
9. Правовое управление (ректор)
10. Управление по внеучебной и социальной работе (проректор по внеучебной работе)
11. Учебное управление (проректор по учебной работе)
12. Отдел организации лицензирования и аккредитации (проректор по учебной работе)
13. Управление информационных технологий (первый проректор)
14. Управление «Пресс-служба» (ректор)
15. Управление по дошкольному образованию (первый проректор)
16. Управление координации, планирования НИР и подготовки научных кадров (проректор по научной работе)
 - 16.1. Отдел координации и планирования НИР (начальник управления координации, планирования НИР и подготовки научных кадров)

- 16.2. Отдел подготовки научных кадров (первый проректор)
17. Управление методического обеспечения службы практической психологии образования (первый проректор)
18. Управление социально-психологической адаптации и развития подростков (первый проректор)
19. Центр психолого-педагогической экспертизы игр и игрушек (первый проректор)
20. Управление учебно-методического сопровождения молодых специалистов педагогов-психологов (первый проректор)
21. Отдел по организации приема (ректор)
22. Управление снабжения и материально-имущественного учета (проректор по АХР)
23. Городская фундаментальная библиотека (первый проректор)
24. Центр менеджмента качества (первый проректор)
25. Отдел по работе с Университетским образовательным округом (первый проректор)
26. Отдел общественных связей и регионального сотрудничества (проректор по международным связям)
27. Отдел по международным связям (проректор по международным связям)
28. Отдел оперативной полиграфии и множительной техники (первый проректор)
29. Центр содействия трудоустройству выпускников (первый проректор)
30. Отдел психологического сопровождения (проректор по внеучебной и социальной работе)
31. Редакционно-издательский отдел (первый проректор)
32. Научно-образовательный центр «Экспериментальная психология» (проректор по научной работе)
33. Научно-образовательный центр социальных компетенций и интеллекта (проректор по научной работе)
34. Научно-образовательный центр нейро-когнитивных исследований (МЭГ-центр) (проректор по научной работе)
35. Научно-образовательный центр «Нейробиологическая диагностика наследственных психических заболеваний детей и подростков» (проректор по научной работе)
36. Лаборатория психологических проблем подготовки педагогов (проректор по научной работе)
37. Лаборатория психологических и нейробиологических проблем адаптации в образовании (проректор по научной работе)
38. Лаборатория ювенальных технологий (проректор по научной работе)
39. Лаборатория медико-психологической реабилитации (проректор по научной работе)

40. Лаборатория психологической готовности к школе (проректор по научной работе)
41. Лаборатория мониторинговых исследований (проректор по научной работе)
42. Лаборатория психолого-социальных проблем безнадзорности и сиротства (проректор по научной работе)
43. Городской ресурсный центр одаренности (проректор по научной работе)
44. Лаборатория деятельностных исследований (проректор по научной работе)
45. Факультет социальной психологии (ректор)
 - a. кафедра теоретических основ социальной психологии (декан факультета)
 - b. кафедра социальной психологии развития (декан факультета)
 - c. кафедра психологии управления (декан факультета)
 - d. кафедра этнопсихологии и психологических проблем поликультурного образования (декан факультета)
 - e. учебно-производственная лаборатория (декан факультета)
46. Факультет психологии образования (ректор)
 - a. кафедра педагогической психологии (декан факультета)
 - b. кафедра дошкольной педагогики и психологии (декан факультета)
 - c. кафедра возрастной психологии (декан факультета)
 - d. кафедра клинической психологии детей и подростков (декан факультета)
 - e. учебно-производственная лаборатория возрастнопсихологического консультирования (декан факультета)
 - f. учебно-производственная лаборатория организационно-методического обеспечения учебного процесса (декан факультета)
47. Факультет психологического консультирования (ректор)
 - a. кафедра индивидуальной и групповой психотерапии (декан факультета)
 - b. кафедра детской и семейной психотерапии (декан факультета)
 - c. кафедра клинической психологии и психотерапии (декан факультета)
 - d. кафедра мировой психотерапии (декан факультета)
 - e. учебно-производственная лаборатория (декан факультета)
48. Факультет клинической и специальной психологии (ректор)
 - a. кафедра дифференциальной психологии (декан факультета)
 - b. кафедра специальной психологии (декан факультета)
 - c. кафедра возрастной психофизиологии (декан факультета)
 - d. кафедра нейро- и патопсихологии (декан факультета)

- e. кафедра клинической психологии раннего детства (декан факультета)
 - f. кафедра психологической реабилитации (декан факультета)
 - g. учебно-производственная лаборатория (декан факультета)
49. Факультет иностранных языков (ректор)
- a. кафедра лингводидактики и межкультурных коммуникаций – выпускающая (декан факультета)
 - b. учебно-производственная лаборатория (декан факультета)
50. Факультет социальной педагогики (ректор)
- a. кафедра социальной педагогики (декан факультета)
 - b. кафедра социально-педагогических технологий (декан факультета)
 - c. учебно-производственная лаборатория (декан факультета)
51. Факультет юридической психологии (ректор)
- a. кафедра юридической психологии (декан факультета)
 - b. кафедра криминальной психологии (декан факультета)
 - c. кафедра клинической и судебной психологии (декан факультета)
 - d. кафедра пенитенциарной психологии (декан факультета)
 - e. кафедра медиации в социальной сфере
 - f. учебно-производственная лаборатория (декан факультета)
52. Факультет информационных технологий (ректор)
- a. кафедра прикладной математики (декан факультета)
 - b. кафедра прикладной информатики и мультимедийных технологий (декан факультета)
 - c. учебно-производственная лаборатория технических и программных средств обучения студентов с ограниченными двигательными функциями (декан факультета)
 - d. учебно-производственная лаборатория технических и программных средств обучения слепых и слабовидящих студентов (декан факультета)
 - e. центр информационных технологий для психологических исследований (декан факультета)
53. Факультет дистанционного обучения (ректор)
- a. учебно-производственная лаборатория учебно-методического обеспечения дистанционного обучения (декан факультета)
 - b. учебно-производственная лаборатория разработки мультимедийных материалов (декан факультета)
 - c. учебно-производственная лаборатория телекоммуникационного обеспечения дистанционного обучения (декан факультета)
 - d. кафедра психологии и педагогики дистанционного обучения
54. Факультет социальной коммуникации (ректор)
- a. кафедра социальной коммуникации и организации работы с молодежью (декан факультета)

55. Факультет повышения квалификации (первый проректор)
56. Социально-педагогический колледж (ректор)
- а. учебно-производственная лаборатория социально-психолого-педагогического сопровождения студентов с ограниченными возможностями здоровья (директор колледжа)
57. Кафедра общей психологии (проректор по учебной работе)
58. Кафедра математики и естественнонаучных дисциплин (проректор по учебной работе)
59. Кафедра философии и гуманитарных наук (проректор по учебной работе)
60. Кафедра физической культуры и ОБЖ (проректор по учебной работе)
61. Кафедра культурно-исторической психологии (ректор)
62. Кафедра зарубежной и русской филологии» (проректор по учебной работе)
63. Учебно-производственная лаборатория математических моделей в психологии и педагогике (проректор по учебной работе)
64. Учебно-производственная лаборатория компьютерной электрофизиологии (заведующий кафедрой общей психологии)
65. Институт проблем интегративного (инклюзивного) образования (ректор)
- 65.1. Городской ресурсный центр по развитию интегративного (инклюзивного) образования (директор института)
- 65.2. Лаборатория психолого-педагогических проблем непрерывного образования детей и молодежи с особенностями развития и инвалидностью (директор института)
- 65.3. Лаборатория психологии аномального развития (директор института)
- 65.4. Лаборатория исследования трудностей в обучении (директор института)
- 65.5. Лаборатория социокультурной реабилитации лиц с ограниченными возможностями здоровья (директор института)
- 65.6. Лаборатория проблем развития личности с ограниченными возможностями здоровья (директор института)
66. Институт экстремальной психологии (ректор)
- 66.1. Факультет государственного и муниципального управления (ректор)
- а. кафедра теории и практики управления (декан факультета)
- б. кафедра организационной и экономической психологии (декан факультета)
- с. учебно-производственная лаборатория «Информационные технологии менеджмента» (декан факультета)
- 66.2. Факультет экстремальной психологии (ректор)
- а. кафедра научных основ экстремальной психологии (декан факультета)

в. учебно-производственная лаборатория

66.3. Центр экстренной психологической помощи (ректор)

67. Межведомственный ресурсный центр мониторинга и экспертизы безопасности образовательной среды (проректор по комплексной безопасности образовательной среды)

68. Центр психолого-медико-социального сопровождения детей и подростков (ректор)

69. Внебюджетное подразделение: учебный центр «Довузовское и дополнительное образование» (ректор)

4. Направления подготовки, формы обучения

Образовательная деятельность Университета в 2011–12 учебном году осуществлялась:

- по 7 укрупненным группам (УГ) уровня бакалавриата, специалитета, 2 УГ уровня магистратуры;
- очной, очно-заочной и заочной форм обучения;
- образовательным программам с сокращением сроков обучения (сокращенным программам бакалавриата (на базе СПО и ВПО) и ускоренным программам специалиста на базе ВПО).

В рамках УГ реализовывались:

– **бакалавров – 28 программ** с учетом профилей или общего профиля, стандартов второго и третьего поколений, что составляет **40 учебных планов** с учетом форм обучения (очная, очно-заочная, заочная) и сокращения сроков обучения;

– **специалистов – 42 программы** с учетом специализаций и общего профиля, стандартов второго и третьего поколений, что составляет **56 учебных планов** с учетом форм обучения (очная, очно-заочная, заочная) и сокращения сроков обучения;

– **магистров – 20 программ** с учетом стандартов второго и третьего поколений, что составляет **20 учебных планов**.

Структура подготовки по основным профессиональным образовательным программам высшего профессионального образования представлена в таблице 1.

Таблица 1

УГ	Направление (специальность)	Кол-во ООП ВПО с учетом профилей, специализаций или общего профиля	Реализуемые стандарты	Кол-во ООП по формам обучения			Кол-во ООП с со- кращенны- ми сроками			ИТОГО учебных планов с учетом всех форм обучения
				очная	очно- заочная	заочная	Сокращен-	Сокращен-	Ускоренная	
Программы бакалавра										
01	010500.62 Математическое обеспечение и администрирование информационных систем	1	ФГОС	1	-	-	-	-	-	1
		-	ГОС	-	-	-	-	-	-	
03	030300.62 Психология	8	ФГОС	6	4	2	2	-	-	16
		3	ГОС	1	1	2	-	-	-	
	035700.62 Лингвистика	1	ФГОС	1	-	-	-	-	-	1
		-	ГОС	-	-	-	-	-	-	
04	040400.62 Социальная работа	1	ФГОС	-	-	1	-	-	-	1
		-	ГОС	-	-	-	-	-	-	
	040700.62 Организация работы с молодежью	1	ФГОС	1	-	-	-	-	-	1
		-	ГОС	-	-	-	-	-	-	
05	050400.62 Психолого-педагогическое образование	5	ФГОС	3	2	3	-	-	-	8
		-	ГОС	-	-	-	-	-	-	
	050600.62 Педагогика	-	ФГОС	-	-	-	-	-	-	1
		1	ГОС	-	-	1	-	-	-	
	050703.65 Дошкольная педагогика и психология	-	ФГОС	-	-	-	-	-	-	2
		2	ГОС	-	-	2	-	-	-	
08	080200.62 Менеджмент	2	ФГОС	2	2	2	-	-	-	6
		1	ГОС	1	1	-	-	-	-	
	081100.62 Государственное и муниципальное управление	1	ФГОС	1	-	1	-	-	-	2
		-	ГОС	-	-	-	-	-	-	
23	230700.62 Прикладная информатика	1	ФГОС	1	-	-	-	-	-	1
		-	ГОС	-	-	-	-	-	-	
ИТОГО ОПОП ВПО бакалавра		28								40

УГ	Направление (специальность)	Кол-во ООП ВПО с учетом профилей, специализаций или общего профиля	Реализуемые стандарты	Кол-во ООП по формам обучения			Кол-во ООП с со- кращенны- ми сроками			ИТОГО учебных планов с учетом всех форм обучения
				очная	очно- заочная	заочная	Сокращен-	Сокращен-	Ускоренная	
Программы специалитета										
01	010503.65 Математическое обеспечение и администрирование информационных систем	-	ФГОС	-	-	-	-	-	-	1
		1	ГОС	1	-	-	-	-	-	
03	030301.65 Психология	-	ФГОС	-	-	-	-	-	-	24
		18	ГОС	11	11	2	3	-	-	
	030401.65 Клиническая психология	3	ФГОС	3	2	-	-	-	2	11
		6	ГОС	5	1	-	1	-	-	
	050407.65 Педагогика и психология девиантного поведения	1	ФГОС	1	-	-	-	-	-	1
			ГОС	-	-	-	-	-	-	
	031201.65 Теория и методика преподавания иностранных языков и культур	-	ФГОС	1	-	-	-	-	-	1
		1	ГОС	-	-	-	-	-	-	
031203.65 Теория и практика межкультурной коммуникации	-	ФГОС	1	-	-	-	-	-	1	
	1	ГОС	-	-	-	-	-	-		
04	040104.65 Организация работы с молодежью		ФГОС	-	-	-	-	-	-	1
		1	ГОС	1	-	-	-	-	-	
05	050703.65 Дошкольная педагогика и психология	-	ФГОС	-	-	-	-	-	-	2
		2	ГОС	-	-	2	-	-	-	
	050711.65 Социальная педагогика	-	ФГОС	-	-	-	-	-	-	6
3	ГОС	3	3	-	-	-	-			
07	070601.65 Режиссура кино и телевидения	1	ФГОС	1	-	-	-	-	-	1
			ГОС	1	-	-	-	-	-	
08	080504.65 Государственное и муниципальное управление	-	ФГОС	-	-	-	-	-	-	5
		3	ГОС	2	1	2	-	-	1	

УГ	Направление (специальность)	Кол-во ООП ВПО с учетом профилей, специализаций или общего профиля	Реализуемые стандарты	Кол-во ООП по формам обучения			Кол-во ООП с со- кращенны- ми сроками			ИТОГО учебных планов с учетом всех форм обучения
				очная	очно- заочная	заочная	Сокращен-	Сокращен-	Ускоренная	
	пальное управление									
	080801.65 Приклад- ная информатика (в психологии)	-	ФГОС	-	-	-	-	-	-	1
		1	ГОС	1	-	-	-	-	-	
ИТОГО ОПОП ВПО спе- циалиста		42								56
Программы магистратуры										
03	030300.68 Психоло- гия	8	ФГОС	8	-	-	-	-	-	11
		3	ГОС	3	-	-	-	-	-	
05	050400.68 Психоло- го-педагогическое образование	9	ФГОС	8	-	1	-	-	-	9
		-	ГОС		-	-	-	-	-	
ИТОГО ОПОП ВПО маги- стра		20								20

В 2011–12 учебном году были введены в образовательный процесс новые образовательные программы:

– бакалавра – 1 программа (направление 040400.62 Социальная работа);

– магистра – 7 программ по направлению 030300.68 Психология («Психология профессий особого риска», «Практическая психология»), по направлению 050400.68 Психолого-педагогическое образование («Психолого-педагогическая коррекция нарушений развития у детей», «Обучение и развитие младших школьников», «Психология и педагогика образования одаренных детей», «Психология и педагогика инклюзивного образования», «Психология безопасности в образовании»).

МГППУ реализует 6 основных профессиональных образовательных программ среднего профессионального образования, с учетом стандартов второго и третьего поколений – 7 программ.

Структура подготовки по основным профессиональным образовательным программам среднего профессионального образования в Московском социально-педагогическом колледже МГППУ (МСПК МГППУ) представлена в таблице 2.

Таблица 2

УГ	Направление (специальность)	Кол-во ОПОП СПО с учетом реализуемых стандартов	
03	030902.51 – Издательское дело	ГОС	1
05	050711.52 – Социальная педагогика	ФГОС	1
		ГОС	1
	050718.52 – Специальная педагогика в специальных (коррекционных) образовательных учреждениях	ГОС	1
	050715.52 – Коррекционная педагогика в начальном образовании	ФГОС	1
23	230105.51 – Программное обеспечение вычислительной техники и автоматизированных систем	ГОС	1
	230115.51 – Программирование в компьютерных системах	ФГОС	1
ИТОГО ОПОП СПО			7

Анализ структуры подготовки студентов по направлениям в динамике 2010–2011, 2011–2012 учебных годов показывает положительную динамику МГППУ в плане развития спектра образовательных программ бакалавриата и магистратуры.

5. Контингент (численность) обучающихся (по формам обучения)

В 2011–2012 учебном году контингент студентов обучающихся по основным профессиональным образовательным программам высшего профессионального образования бакалавра, специалиста и магистра всех форм обучения составил 5193 человек (4801 человек – 2010/11 гг.), из них:

- бакалавров, специалистов – 4813 человека (93 %);
- магистров – 380 человек (8 %).

По сравнению с 2010–2011 учебным годом контингент увеличился на 392 человека, что составляет 8 %, из них рост бакалавров и специалистов составил 4 %, магистров – 4 %.

Распределение численности студентов по укрупненным группам (УГ) подготовки представлено на рис. 1.



Рис. 1. Распределение численности студентов по укрупненным группам (УГ) подготовки в 2010–2011 году:

УГ01 – физико-математические науки; УГ03 – гуманитарные науки; УГ04 – социальные науки; УГ05 – образование и педагогика; УГ07 – культура и искусство; УГ08 – экономика и управление; УГ23 – информатика и вычислительная техника.

Анализ контингента показывает, что по количеству укрупненных групп МГППУ соответствует статусу университета, а численный состав УГ подтверждает психолого-педагогическую профильность вуза (численность студентов психолого-педагогического направления – УГ03 и УГ05 составляет 3914 человека, или 82 %).

Структура контингента подготовки по формам обучения (очная, очно-заочная и заочная) и финансирования представлена на рис. 2 и 3.



Рис. 2. Структура контингента подготовки по формам обучения в 2011–2012 году



Рис. 3. Контингент студентов по формам финансирования по укрупненным группам в 2011–2012 году

Анализ структуры контингента подготовки по формам обучения показывает, что численный состав студентов очной формы обучения составляет 3061 человек (59 %), очно-заочной – 848 человек (16 %), заочной – 1284 человек (25 %).

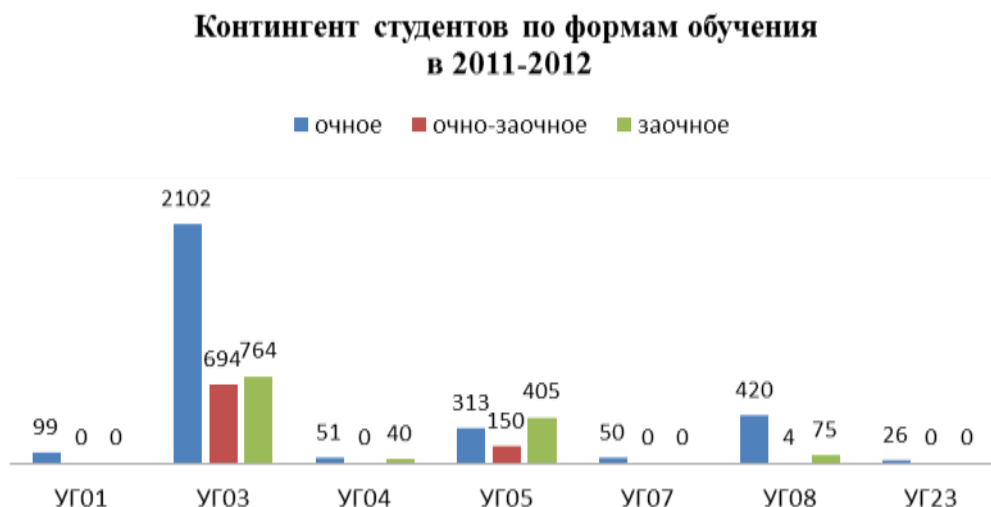
Структура контингента по формам обучения в отчётном учебном году (2011–2012) по сравнению с предыдущим учебным годом (2010–2011) сохранена по направлениям и в процентном соотношении.

Контингент студентов, получающих образование за счет бюджета в 2011–2012 учебном году, составляет 2980 человек (57 %), что на 276 человек (1 %) больше, чем за предыдущий учебный год (2010–2011).

6. Наличие направлений повышения квалификации и переподготовки кадров

В МГППУ реализуются программы повышения квалификации и профессиональной переподготовки кадров.

Ежегодно по программам дополнительного профессионального образования обучается около 2000 человек.

В 2011–12 учебном году по программам дополнительного профессионального образования прошли обучение 2071 человек: по 34 программам повышения квалификации – 1732 человека и по программам переподготовки кадров – 339 человек.

6.1. Программы повышения квалификации адресованы психологам, работающим в образовательных учреждениях, учителям, социальным педагогам, воспитателям, дефектологам, логопедам.

К основным направлениям курсов повышения квалификации относятся:

Повышение психологической компетентности педагогов, воспитателей ДОУ:

Темы для специалистов ДОУ:

- «Воспитательный диалог» – образовательная программа для детей старшего дошкольного и младшего школьного возраста,
- Воспитание и обучение дошкольников по системе Марии Монтессори,
- Организация и содержание деятельности центров игровой поддержки развития ребенка.

Темы для специалистов школы

- Снятие учебного и рабочего стресса (телесно-ориентированные методы),
- Психологическая готовность к школе: диагностика и группы развития, обеспечивающие подготовку к школьному обучению,
- Общение педагогов со школьниками (тренинг-семинар),
- Психолого-педагогические стратегии развития способностей у детей школьного возраста,
- Личностно-ориентированная школа,
- Разрешение педагогических конфликтов,
- Восстановительный подход к разрешению конфликтов в школе.

Специфика работы психолога в образовательных учреждениях разного типа и психологических центрах.

Темы для педагогов-психологов ДОУ

- Диагностика развития детей 5–9 лет,
- Организация деятельности сотрудников лекотек,
- Организация и содержание консультативных пунктов,
- Психолого-педагогическое сопровождение инклюзивного образования в ДОУ.

Темы для педагогов-психологов школы

- Организация работы педагога-психолога в образовательном учреждении,
- Социально-психологическая компетентность педагога-психолога, культура взаимодействия,
- Организация и направления работы школьной психологической службы в условиях модернизации образования,
- Организация образовательного процесса в инклюзивном классе начальной школы,
- Психологическое сопровождение участников образовательного процесса в условиях введения ФГОС нового поколения,
- Психологическая адаптация в школьной образовательной среде,
- Использование игровых методов и приемов в практической деятельности педагога-психолога.

Консультирование, психотерапия

Темы для педагогов-психологов

- Теория и практика психологического консультирования,
- Психологическое консультирование детей и подростков,
- Диагностика и консультирование по проблемам аффективных расстройств детей и подростков,
- Сказкотерапия для дошкольников и школьников,
- Техники психодрамы в работе с детьми и подростками.

Коррекционно-развивающая работа с детьми

Темы для педагогов-психологов, логопедов, дефектологов

- Основы ранней помощи семьям, воспитывающим детей с выраженными нарушениями развития,
- Клиника интеллектуальных нарушений, арттерапия и артпедагогика в работе с детьми,
- Нейропсихологический подход к проблеме учебной дезадаптации.

Работа с детьми и подростками группы риска.

Темы для педагогов-психологов, социальных педагогов, учителей

- Социально-психологическая профилактика дезадаптации подростка,
- Разработка модели учебной деятельности для подростков с девиантным поведением и трудностями в обучении,
- Современные подходы к проблеме зависимости, стратегии и методы профилактики аддиктивного поведения,
- Профилактика ксенофобии и экстремизма в подростковой и молодежной среде,
- Психологическая помощь семьям в кризисной ситуации.

6.2. Программы переподготовки кадров – это программы объемом более 500 часов. В 2011–12 учебном году по программам переподготовки прошли обучение 339 слушателей, из них на бюджетной основе по 9 программам – 203 человека, на внебюджетной основе по 2 программам – 136 человек.

Программы, реализуемые на бюджетной основе

- Дошкольная практическая психология (для работников образовательных учреждений, имеющих среднее специальное (педагогическое, медицинское) или высшее образование, психологов ДООУ);
- Психологическая подготовка будущих родителей к воспитанию ребенка в перинатальном периоде, младенчестве и раннем возрасте (для работников образовательных учреждений, имеющих среднее специальное (педагогическое, медицинское) или высшее образование);

- Психолого-педагогические основы работы воспитателя кадетского корпуса (для школьных психологов, учителей, воспитателей кадетских корпусов);
- Психолого-педагогические основы работы в специальной школе (для заместителей директоров школ по воспитательной работе, социальных педагогов, школьных психологов, учителей);
- Психология межкультурной коммуникации в сфере образования (для руководящего состава и преподавателей общеобразовательных учреждений этнокультурной и поликультурной направленности);
- Клинико-психолого-педагогические основы работы в службах ранней помощи и лекотеках (для педагогов-психологов, дефектологов, логопедов, руководителей структурных подразделений, социальных педагогов);
- Постдипломное образование молодых специалистов по практической психологии (для педагогов-психологов, имеющих опыт работы до 3 лет)

Программы, реализуемые на внебюджетной основе

- Экстремальная психология (для психологов, педагогов, работников силовых структур);
- Клиническая психология (для психологов, врачей).

7. Наличие аспирантуры, докторантуры, диссертационных советов

Аспирантура МГППУ ведет подготовку научных кадров в системе послевузовского образования по **10 научным специальностям (5 отраслей наук)**:

- 19.00.01** – Общая психология, психология личности, история психологии
- 19.00.05** – Социальная психология
- 19.00.06** – Юридическая психология
- 19.00.07** – Педагогическая психология
- 19.00.10** – Коррекционная психология
- 19.00.13** – Психология развития, акмеология
- 13.00.02** – Теория и методика обучения и воспитания
- 05.13.01** – Системный анализ, управление и обработка информации
- 10.02.01** – Русский язык
- 08.00.05** – Экономика и управление народным хозяйством (управление инновациями, экономика труда, менеджмент).

В МГППУ открыта докторантура по следующим научным специальностям.

- 19.00.05** – Социальная психология
- 19.00.13** – Психология развития, акмеология.

В Университете 2 диссертационных совета

- диссертационный совет **Д-850.013.01** по специальностям

19.00.05 – социальная психология,
 19.00.10 – коррекционная психология,
 19.00.13 – психология развития, акмеология;

- диссертационный совет Д-850.013.02 по специальности
 13.00.02 – теория и методика обучения и воспитания (социальное воспитание, уровень профессионального образования).

8. Наличие подготовительных курсов

В Учебном центре довузовского и дополнительного образования в 2011–2012 учебном году обучались слушатели в количестве 270 человек.

Из них обучались по программам:

«Подготовка к ЕГЭ.11 класс» – 159 человек

«Подготовка к ЕГЭ.10класс» – 17 человек

«Подготовка к ГИА.9 класс» – 14 человек

дополнительного образования – 80 человек.

Количество оказанных образовательных услуг (один пользователь мог обучаться на нескольких предметных курсах и обучаться по программам дополнительного образования) – более 400.

Результаты сдачи ЕГЭ выпускниками Учебного центра:

средний балл по трем предметам – 185: биология – 63, математика – 51, русский язык – 71.

Средний балл ГИА: русский язык – 36 (из 42), математика – 28 (из 36).

В рамках профориентационной работы на базе Московского городского психолого-педагогического университета в течение 2011–2012 учебного года для старшеклассников были организованы следующие бесплатные программы (таблица 3):

Таблица 3

№ п/п	Программы	Факультет	Число учащихся, чел.
1	Университет начинающего психолога	Психология образования	311
2	Школа юридического психолога	Юридическая психология	60
3	Школа экстремальной психологии	Экстремальная психология	76
4	Подготовительная программа для поступающих	Дистанционное обучение	175
5	Школа прикладного программиста	Информационные Технологии	16
6	Организационная и психологическая поддержка профессионального самоопределения абитуриентов	Государственное и муниципальное управление	75

Всего в данных программах приняли участие 713 абитуриентов.

Удовлетворенность образовательными услугами оценивалась по результатам анкетирования слушателей Учебного центра: 78 % из них ответили положительно на вопрос об удовлетворенности обучением.

9. Участие вуза в рейтинговых исследованиях, в том числе международных

Таблица 4

Название рейтинга	Источник	Электронная ссылка	Число ранжированных вузов	Год	Позиция МГППУ
Качество приема в вузы: средние и минимальные баллы ЕГЭ по вузам, сгруппированным по профилю - Педагогические вузы	НИУ ВШЭ	http://www.hse.ru/ege/second_section/pedagog2011	47	2011	12
Качество приема в вузы 2011: средние и минимальные баллы ЕГЭ (в расчете на 1 предмет) по направлению подготовки – Психология	НИУ ВШЭ	http://www.hse.ru/ege/second_section/napravlenia#01	32	2011	21
Качество приема в вузы 2011: средние и минимальные баллы ЕГЭ (в расчете на 1 предмет) по направлению подготовки - Социальная работа	НИУ ВШЭ	http://www.hse.ru/ege/second_section/napravlenia#01	59	2011	41

Название рейтинга	Источник	Электронная ссылка	Число ранжированных вузов	Год	Позиция МГППУ
Качество приема в вузы 2011: средние и минимальные баллы ЕГЭ (в расчете на 1 предмет) по направлению подготовки – Психолого-педагогическое и специальное (дефектологическое) образование	НИУ ВШЭ	http://www.hse.ru/ege/second_section/napravlenia#01	88	2011	41
Качество приема в вузы 2011: средние и минимальные баллы ЕГЭ (в расчете на 1 предмет) по направлению подготовки – Лингвистика и иностранные языки	НИУ ВШЭ	http://www.hse.ru/ege/second_section/napravlenia#01	31	2011	18
Качество приема в вузы 2011: средние и минимальные баллы ЕГЭ (в расчете на 1 предмет) по направлению подготовки – Информатика и вычислительная техника	НИУ ВШЭ	http://www.hse.ru/ege/second_section/napravlenia#01	190	2011	113
Мониторинг прозрачности сайтов российских вузов для абитуриентов 2011, I этап, 20 июня 2011/бакалавриат/гос. вузы	НИУ ВШЭ	http://www.hse.ru/ege/transparency/details/2011/31264110/gos	508	2011	6

Название рейтинга	Источник	Электронная ссылка	Число ранжированных вузов	Год	Позиция МГППУ
Мониторинг прозрачности сайтов российских вузов для абитуриентов 2011, I этап, 20 июня 2011/магистратура/гос. вузы	НИУ ВШЭ	http://www.hse.ru/ege/transparency/details/2011/32451901/gos/	508	2011	1
Мониторинг прозрачности сайтов российских вузов для абитуриентов 2011, II этап, 30 июля 2011/Информация для абитуриентов: зачисление/гос. вузы	НИУ ВШЭ	http://www.hse.ru/ege/transparency/details/2011/32631393/gos	508	2011	3
Мониторинг прозрачности сайтов российских вузов для абитуриентов 2011, II этап, 30 июля 2011/Сведения о преподавателях, учебных программах и выпускниках/гос. вузы	НИУ ВШЭ	http://www.hse.ru/ege/transparency/details/2011/31547803/gos	508	2011	9

10. Миссия учреждения, программа (план) развития образовательного учреждения (приоритеты развития, задачи, решавшиеся в отчетный период)

МГППУ в качестве базового вуза в области психолого-педагогического образования в Российской Федерации (приказ Министерства образования и науки РФ от 03.11.2010 г. № 1114) определяет стратегию развития данного направления в стране, является ресурсным психологическим образовательно-научным центром московского и федерального уровня.

Содержательный и смысловой центр Университета – психологические факультеты, осуществляющие подготовку по широкому

спектру психологических специальностей. Университет связан с психологией и исторически и сущностно. Исторические корни, психологическая отечественная традиция, замысел, реальная интеграция с Психологическим институтом РАО преподавательского состава определяются психологией, задают вектор развития Университета как психологического. Именно в развитии психологической науки, психологического просвещения и психологической практики Университет видит свою миссию.

Остальные факультеты, уже существующие или планируемые к открытию, осуществляют подготовку либо в смежных с психологией областях (то есть таких, где психологическое знание является необходимой частью основного содержания), либо насыщают психологией традиционно непсихологическую профессиональную деятельность, создавая по сути новую, уникальную специальность и новую профессиональную среду.

В настоящее время, когда психолог-практик становится все более значимой фигурой в современном обществе, когда его деятельность включается почти во все социальные процессы, понимание своей профессиональной ответственности, своей культурной сверхзадачи особенно важно.

В центре профессиональной деятельности психолога, его главным ориентиром, мерой всех вещей должна стать человеческая личность.

Именно так осмысленная профессиональная деятельность определяет миссию Университета – на основе развития нового типа психологического образования и практики, вращивания психологической практики в современную культуру помогать человеку обрести свое реальное предназначение, обрести внутреннюю свободу личности – свободу сознания, совести, чувства. Выполнение этой миссии возможно лишь на основе нового типа образования. Доминанты образования в Университете – практика, культура и личность.

Миссия Университета определяет его **основные цели**:

- сохранение и преумножение традиций отечественной психологической науки и практики, создание новой методологии высшего психолого-педагогического образования на базе деятельностного подхода в целях дальнейшего развития, совершенствования и оптимизации системы подготовки психолого-педагогических кадров в Российской Федерации;
- формирование принципиально новой модели учебно-методического объединения вузов России, основанной на сетевом принципе организации их деятельности; включение в состав членов УМО сети организаций – стажировочных площадок; широкой апробации и обсуждении результатов системы; научном и научно-методическом обеспечении подготовки, ориентированной на деятельностную психологию и педагогику;
- формирование современных моделей профессиональной деятельности психолога в различных видах социальной практики, создание системы психологического обеспечения образования и социальной сферы региона; ресурсное обеспечение психологической службы образования;

- создание системы независимой оценки качества и сертификации профессиональной деятельности психологических служб и их подразделений, аттестации педагогов-психологов, а также мониторинга метапредметных и личностных результатов обучения учащихся в образовательных учреждениях города;
- распространение эффективного опыта подготовки специалистов в области психолого-педагогического образования на основе тесного взаимодействия с профессиональными сообществами (работодателями), а также инновационных педагогических технологий, ориентированных не только на сегодняшние, но и будущие запросы человека и общества;
- развитие инклюзивного образования, координация деятельности городских и федеральных вузов по этому направлению, расширение доступности обучения по программам высшего профессионального образования для студентов с ограниченными возможностями здоровья путем создания федеральных инновационных площадок;
- развитие городской и федеральной системы выявления, обучения и психологической поддержки одаренных детей;
- создание на основе интеграции образования, науки и практики современной системы непрерывной подготовки кадров, способных к активной творческой деятельности в условиях быстро меняющейся внешней среды.

Основные задачи, которые решались в Университете в отчетном периоде:

1. Переход на новые ФГОС ВПО, двухуровневое образование, открытие новых магистерских программ.
2. Повышение качества образования по всем программам высшего профессионального образования.
3. Развитие интеграции в области психолого-педагогического образования в рамках УМО.
4. Развитие системы научных исследований (в том числе фундаментальных), повышение конкурентности научной программы МГППУ.
5. Участие Университета в реализации Программы развития образования города Москвы.
6. Научно-методическое обеспечение проекта модернизации психологической службы образования города Москвы.
7. Участие в реализации федеральных проектов развития образования и прежде всего Национальной стратегии действий в интересах детей на 2012–2017 годы.

11. Наличие системы менеджмента качества

В МГППУ внедрена и поддерживается в рабочем состоянии система менеджмента качества (СМК) на соответствие международному стандарту ИСО 9001:2008 (ГОСТ Р ИСО 9001–2008).

В 2011 году [Ассоциация по сертификации «Русский Регистр»](#) в ходе инспекционного аудита подтвердила, что система менеджмента качества Московского городского психолого-педагогического университета соответствует требованиям международного стандарта ISO 9001:2008 (ГОСТ Р ИСО 9001–2008). Сертификат соответствия системы менеджмента качества МГППУ международному стандарту, а также сертификат единого международного образца IQNet продолжают действовать.

Процессная модель СМК представлена на рис. 4.

В рамках СМК разработана и внедрена система постоянной связи с потребителями – проводится опрос студентов, получили развитие новые формы взаимодействия факультетов, кафедр и научных центров с научными организациями, работодателями и профессиональными сообществами; создана система взаимодействия с кадровыми агентствами, службами занятости населения.

В рассматриваемый период претензии по качеству образовательной, научной и инновационной деятельности со стороны потребителей в адрес руководства МГППУ не поступали.

Анализ системы менеджмента качества со стороны руководства показал преимущества, полученные от внедрения СМК в МГППУ для групп потребителей:

для абитуриентов и студентов

- повышается качество учебного процесса путем систематизации, сбора, распространения, анализа и хранения всей необходимой информации (учебные планы, успеваемость и удовлетворенность студентов и т. д.);
- благодаря четкой системе управления снижается и сводится к нулю количество отмененных занятий;
- повышается уровень подготовки специалистов-выпускников вуза, возрастает спрос на них на рынке труда;
- благодаря отлаженным механизмам взаимодействия со студентами все вопросы, предложения и жалобы не остаются без внимания;

для работодателей

- гарантия того, что специалисты были подготовлены с учётом постоянно изменяющихся к ним требований;
- уверенность в том, что качество подготовки специалистов поддерживается на постоянно высоком уровне;

для руководства и сотрудников

- улучшается контроль над всеми сферами деятельности Университета благодаря полной прозрачности деятельности;
- снижаются затраты за счет оптимизации основных и вспомогательных процессов;
- уменьшается объем бумажной работы;
- повышается прозрачность процессов принимаемых решений;
- совершенствуются внутренние потоки информации;
- повышается инвестиционная привлекательность МГППУ;

- каждый сотрудник четко осознаёт свою роль и вклад в деятельность Университета;

для государства

- появляется гарантия, что оказываемые образовательные услуги отвечают всем установленным требованиям;

- внедрение системы менеджмента качества способствует интеграции высшего образования в мировую систему образования;

- государство может быть уверено в целевом и наиболее эффективном использовании выделенных вузу бюджетных средств;

- облегчаются процедуры лицензирования, аттестации и аккредитации.



Рис. 4. Общая структура и взаимодействие процессов СМК и видов деятельности, осуществляемых в МГППУ

Общая структура и взаимодействие процессов СМК и видов деятельности, осуществляемых в МГППУ

12. Достижения, победы Университета в конкурсах, проектах

Достижения Университета в 2011–2012 учебном году можно отнести к двум направлениям:

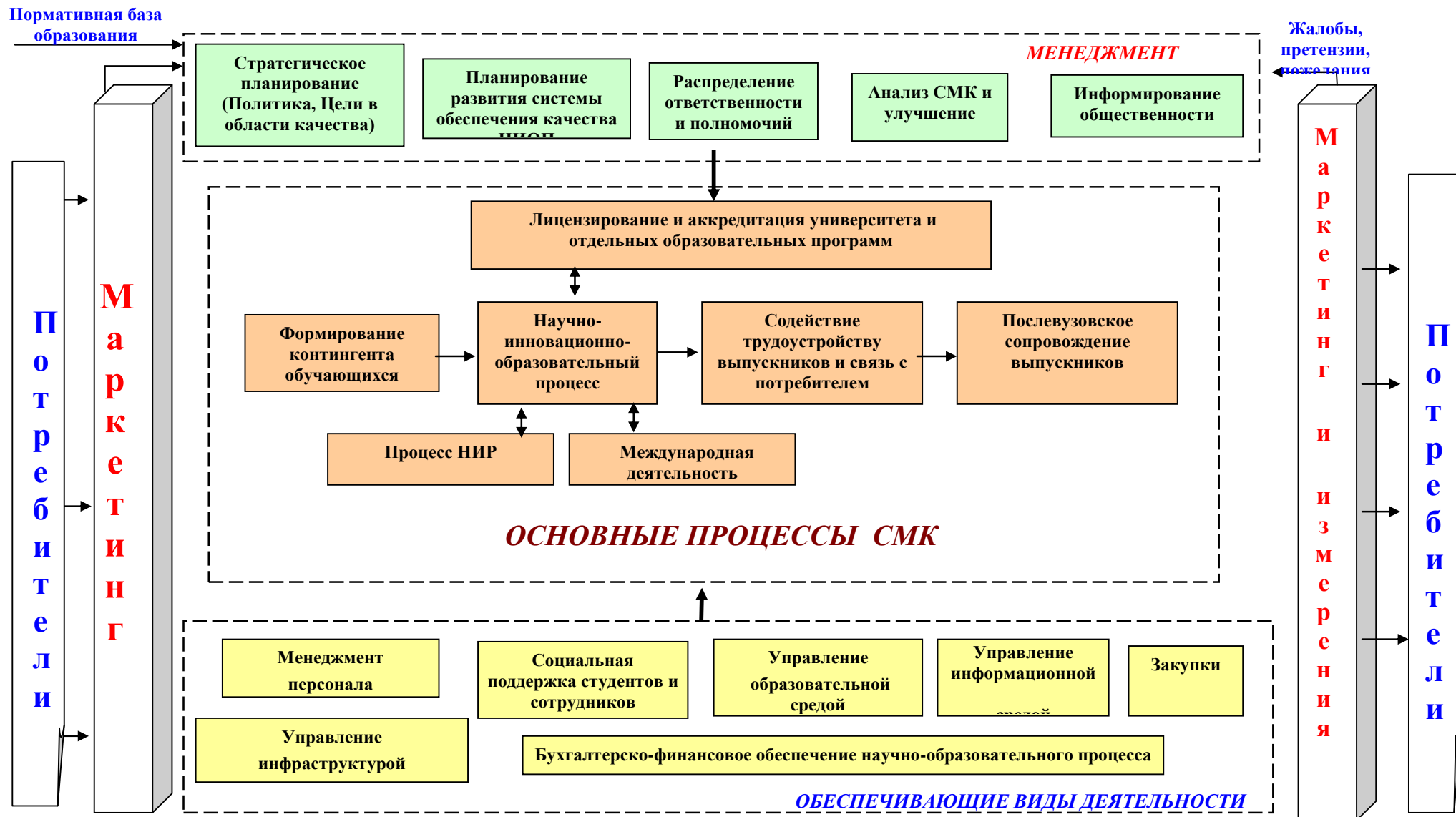
- успехи в научной и педагогической сферах (награды, полученные научными коллективами, победы в различных конкурсах, участие в выставках и т. д.);

- успехи в социальной и общественной деятельности.

К достижениям в области науки следует, прежде всего, отнести полученные научными коллективами государственных наград.

В 2011 году два научных коллектива Университета были удостоены Премии Правительства РФ в области образования.

За цикл трудов «Система воспитания и развития детей от рождения до семи лет» награждены:

– *Е. О. Смирнова*, доктор психологических наук, профессор, руководитель Центра психолого-педагогической экспертизы игр и игрушек МГППУ;

– *Л.Н. Галигузова*, кандидат психологических наук;

– *С. Ю. Мецрякова-Замогильная*, кандидат психологических наук, доцент кафедры дошкольной педагогики и психологии факультета психологии образования МГППУ.

Их труды включают в себя научные разработки, позволившие глубже понять, объяснить, диагностировать взаимоотношения между родителями и детьми в раннем возрасте.

Премия Правительства РФ 2011 года в области образования присуждена также за цикл трудов «Инновационные подходы и методы экспериментальной психологии»:

– *В. А. Барабанищикову*, доктору психологических наук, профессору, члену-корреспонденту Российской академии образования, руководителю Центра экспериментальной психологии МГППУ;

– *В. Н. Носуленко*, доктору психологических наук, главному научному сотруднику Центра экспериментальной психологии МГППУ;

– *Л. С. Куравскому*, доктору технических наук, профессору, декану факультета информационных технологий МГППУ.

Их теоретические и методологические разработки сблизили психологию с точными и естественными науками. Практическое воплощение работа коллектива обрела в создании уникального Центра экспериментальной психологии МГППУ, а также международного журнала «Экспериментальная психология».

В 2012 году конкурсной комиссией на право получения грантов Президента РФ для государственной поддержки молодых российских ученых (МК-2012) были поддержаны следующие сотрудники Университета:

– *А. А. Демидов*, старший научный сотрудник центра экспериментальной психологии МГППУ, кандидат психологических наук (поддержан грант на

тему: «Межличностное восприятие: роль различных источников информации о человеке»);

– *С.А. Тюшкевич*, старший научный сотрудник Центра нейробиологической диагностики наследственных психических заболеваний детей и подростков, кандидат психологических наук (поддержан грант на тему: «Разработка модели сопровождения детей с синдромом умственной отсталости, сцепленной с ломкой хромосомой X»).

К научно-инновационной деятельности, направленной на решение социальных задач, следует отнести активное участие сотрудников Университета в разработке Концепции и подготовке проекта Национальной стратегии действий в интересах детей (Указ № 761 «О Национальной стратегии действий в интересах детей на 2012–2017 годы» подписан Президентом РФ 1 июня 2012 года). Главной целью Национальной стратегии является определение основных направлений и задач государственной политики в интересах детей и ключевых механизмов ее реализации, базирующихся на общепризнанных принципах и нормах международного права.

Сотрудники Университета вошли в состав Консультативной экспертной группы, а также в состав рабочих групп по основным стратегическим направлениям: семейная политика детствосбережения; доступность качественного обучения и воспитания, культурное развитие и информационная безопасность детей; здравоохранение, дружественное детям, и здоровый образ жизни; равные возможности для детей, нуждающихся в особой заботе государства; создание системы защиты и обеспечения прав и интересов детей и дружественного к ребенку правосудия; дети – участники реализации Национальной стратегии. Эта работа была отмечена Комитетом Совета Федерации по науке, образованию, культуре и информационной политике.

С 26 по 29 июня 2012 года в Москве проходила XII Всероссийская выставка научно-технического творчества молодежи «НТТМ-2012». Это молодежное конкурсное мероприятие было организовано Министерством образования и науки РФ и Всероссийским выставочным центром при поддержке Департамента образования г. Москвы, Департамента семейной и молодежной политики г. Москвы, Совета ректоров вузов Москвы и Московской области, Торгово-промышленной палаты Российской Федерации для молодых учёных, инженеров и изобретателей. На выставке были представлены работы 1100 молодых людей из 57 регионов Российской Федерации, а также из Германии, Азербайджана, Украины и Казахстана. Авторы лучших проектов награждались премиями для поддержки талантливой молодёжи «Победитель» и «Призёр», учреждёнными Указом Президента РФ № 325 от 6 апреля 2006 года, медалями «За успехи в научно-техническом творчестве» и дипломами выставки. Московский городской психолого-педагогический университет в этом году выставил 7 проектов, подготовленных аспирантами и студентами факультета информационных технологий. По итогам проведённого конкурса трём работам молодых учёных МГППУ были присуждены премии Президента РФ для поддержки талантливой молодёжи «Победитель», двум – премии

Президента РФ для поддержки талантливой молодёжи «Призёр», и двум – медали «За успехи в научно-техническом творчестве». Проектам-победителям, имеющим более одного автора, были также вручены коллективные дипломы. Таким образом, по итогам конкурса (5 премий Президента РФ и 2 медали), МГППУ, как и в прошлом году, стал лидером «НТТМ-2012».

Также, в 2011/2012 учебном году в сфере научно-общественной деятельности МГППУ одержал следующие победы, став:

- дипломантом (первой и второй степени) XX Международной студенческой конференции-школы-семинара «Новые информационные технологии», которая проходила в г. Судаке (факультет «Информационные технологии»);

- финалистом открытого окружного чемпионата по русскому языку на кубок молодежного общественного совета при префекте ЦАО (факультет социальной коммуникации);

- лауреатом Всероссийского фестиваля студентов «Организация работы с молодежью» в г. Екатеринбурге (факультет социальной коммуникации);

- победителем на Глобальном молодежном форуме «Будущее мира» в Санкт-Петербурге (факультет социальной коммуникации);

- призером Межрегионального молодежного форума социальных коммуникаций «Территория PR» в г. Волгограде (факультет социальной коммуникации).

В области педагогической деятельности на Московском городском профессиональном конкурсе педагогического мастерства и общественного признания 2012 года доцент кафедры социальной коммуникации и организации работы с молодежью С.Г. Лесникова и доцент кафедры лингводидактики и межкультурной коммуникации Я.С. Бороненкова стали лауреатами номинации «Молодой преподаватель вуза». Я.С. Бороненкова также абсолютный победитель общественного голосования в номинации «Молодой преподаватель вуза» этого конкурса.

Я.С. Бороненкова вошла в число лауреатов Всероссийского конкурса на лучшую научную книгу 2011 года, проводимого среди преподавателей высших учебных заведений и научных сотрудников научно-исследовательских учреждений, организованного Фондом развития отечественного образования.

С 11 по 13 марта 2012 года проходил городской этап Московского городского профессионального конкурса педагогического мастерства и общественного признания в номинации «Педагогический дебют». Среди лауреатов – студентка факультета психология образования МГППУ А.Ю. Шикунова.

В 2011–2012 учебном году студенты МГППУ ярко проявили себя в социальных проектах. Особенно следует отметить добровольный студенческий спасательный отряд факультета государственного и муниципального управления (ДСО-СПАС ГМУ МГППУ).

Так, студенты-спасатели отряда ДСО-СПАС стали лауреатами IX Международного фестиваля «Статус» в Ярославле.

В ноябре 2011 года на X городском слете в конкурсе молодежно-студенческих отрядов Москвы отряд ДСО-СПАС был признан лучшим спасательным студенческим отрядом города.

Отряд также признан «Лучшим поисково-спасательным отрядом» на VIII открытом чемпионате МГО ВОМО «ВСКС» в 2011 году.

В рамках проведения IX культурно-спортивного слета Московских спасателей отряд ДСО-СПАС занял I место в соревнованиях по «Дневному ориентированию»; I место – «Скалодром. Женщины»; II место – «Ночное ориентирование»; II место в Спартакиаде среди отрядов Московского городского отделения ВОМО «Всероссийский студенческий корпус спасателей».

На базе добровольного студенческого спасательного отряда ДСО-СПАС действует Штаб сводных отрядов Московского отделения Всероссийской общественной молодежной организации «Всероссийский студенческий корпус спасателей».

В ноябре 2011 года членам отряда ДСО-СПАС вручены Памятные знаки «Участнику Торжественного марша на Красной площади в честь 70-летия Битвы под Москвой».

Мощно развивается в МГППУ волонтерское движение. Психолого-педагогические отряды «Турград», «Благовест», волонтерское движение студентов МГППУ «Единый мир» на X городском слете в конкурсе молодежно-студенческих отрядов города Москвы стали победителями в номинации «Благое дело» (ноябрь 2011 года).

Волонтерское движение МГППУ на этом слете также награждено Почётным знаком Молодёжного общероссийского общественного движения «Российские студенческие отряды» «За активную работу в студенческих отрядах».

Кроме того, волонтерское движение МГППУ вошло в число лауреатов конкурса «Общественное признание ЦАО-2011» в номинации «Территория добра» за вклад в развитие добровольческого движения Центрального административного округа города Москвы.

Добровольческий студенческий отряд факультета социальной педагогики МГППУ стал лауреатом конкурса «Доброволец ЦАО – 2011– Социальное служение», организованного префектурой и молодежным общественным советом ЦАО г. Москвы, в номинации «Студенческое добровольчество».

Значительны творческие и спортивные успехи студентов МГППУ в 2011–2012 году.

Академический хор МГППУ «Озарение» (руководитель – заслуженная артистка России, профессор Е.Г. Бакланова) на конкурсе военно-патриотических программ «Победа ради будущего» стал лауреатом, а на XI международном конкурсе «Москва – город мира» был удостоен диплома.

Вокальный ансамбль МГППУ «Гармония» вошел в число лауреатов Открытого конкурса инструментальных и хоровых ансамблей на кубок ректора МГУКИ.

Этот ансамбль занял также второе место на Международном фестивале духовной музыки «Хрустальная часовня».

Студенческий театр МГППУ «Креатив» удостоен диплома 1-й степени на фестивале студенческого творчества «Паруса надежды», а на фестивале студенческого творчества «Фестос» театр был награжден дипломами в трех номинациях.

Сборная команда юношей МГППУ заняла I место на соревнованиях VI Универсиады ГОУ ВПО по баскетболу среди команд юношей и команд девушек.

МГППУ – лауреат окружного смотра-конкурса «ГОРОД ДЛЯ ВСЕХ», проходившего в ЦАО Москвы.

13. Органы государственно-общественного управления и самоуправления

- Ученый совет;
- Учебно-методический совет;
- Научно-экспертный совет;
- Студенческий совет;
- Профсоюз студентов;
- Совет Университетского образовательного округа;
- Редакционно-издательский совет.

14. Наличие сайта

В МГППУ существуют:

- Официальный сайт МГППУ (сетевой адрес <http://www.mgppu.ru>); разрабатывается новый сайт (сетевой адрес <http://МГППУ.РФ>) – 2;
- Сайты факультетов МГППУ – 13;
- Институты МГППУ – 2;
- Кафедры МГППУ – 3;
- Сайты центров МГППУ – 4;
- Сайты для абитуриентов МГППУ – 3;
- Сайты для выпускников МГППУ – 2;
- Сайт библиотеки МГППУ – 1;
- Сайт университетского образовательного округа МГППУ – 1;
- Сайт инновационной образовательной программы МГППУ – 1;
- Сайт Учебно-методического объединения вузов РФ (по направлению 050400) на базе МГППУ – 1;
- Тематические сайты МГППУ – 6 (www.childpsy.ru, www.psyparents.ru, www.psyjournals.ru и др.).

Общее количество сайтов – 39.

Число посетителей сайтов составляет более 25 тыс. человек в день.

15. Контактная информация

Юридический адрес: 127051, г. Москва, ул. Сретенка, дом 29.

Ректор: **Рубцов Виталий Владимирович**

Телефон приемной: (495) 632-94-33;

Адрес электронной почты: rubtsovvv@mgppu.ru; rectorat@list.ru.

Начальник Общего отдела Организационно-административного управления

Гоняева Алла Николаевна

Контактный телефон: (495) 607-02-70.

II. Условия осуществления образовательного процесса

1. Количество бюджетных мест и мест на контрактной основе по направлениям (специальностям) подготовки приема 2011 года (Таблица 5)

Таблица 5

Факультет	Направление/специальность Профиль	Форма обуче- ния	Кол-во бюджетных мест	Кол-во мест на контракт- ной основе
Клиническая и специальная пси- хологии	030300.62 Психология	Очная	25	1
	030401.65 Клиническая и специальная психология	Очная	17	9
	050400.65 Психолого-педагогическое образование: (профиль: Специальная психология и педагогика)	Заочная	-	16
Психология обра- зования	030300.62 Психология	Очная	25	-
	050400.65 Психолого-педагогическое образование: (профиль: Психология и педагогика начального образования)	Очно-заочная	25	13
	050400.65 Психолого-педагогическое образование: (профиль: Психология образования)	Очная	25	-
	050400.65 Психолого-педагогическое образование: (профиль: Психология образования)	Заочная***	25	113
	050400.65 Психолого-педагогическое образование: (профиль: Психология и педа-	Заочная***	50	4

	гогика дошкольного образования)			
Психологическое консультирование	030300.62 Психология	Очная	25	
	030401.65 Клиническая и специальная психология	Очная	16	16
Социальная психология	030300.62 Психология	Очная	25	20
		Очно-заочная	25	16
Юридическая психология	030300.62 Психология	Очная	25	
	030401.65 Клиническая и специальная психология	Очная	17	12
	050407.65 Педагогика и психология девиантного поведения	Очная	25	5
Экстремальная психология	030300.62 Психология	Очная	25	12
		Очно-заочная	-	12
Государственное и муниципальное управление	080200.62 Менеджмент	Очная	25 (Целевой)	14
		Очно-заочная	-	3
		Заочная***	-	10
Дистанционного обучения	030300.62 Психология	Очно-заочная (с ОВЗ)	25	
		Заочная	-	17
Социальная педагогика	050400.65 Психолого-педагогическое образование: (профиль: Психология и социальная педагогика)	Очная	25	-

	050400.65 Психолого-педагогическое образование: (профиль: Психология и социальная педагогика)	Очно-заочная (на базе СПО)	25	4
Иностранных языков	035700.62 Лингвистика	Очная	25	17
Социальная коммуникация	040700.62 Организация работы с молодежью	Очная	25	1
	040400.62 Социальная работа	Заочная	25	12
Информационные технологии	230700.62 Прикладная информатика	Очная	25	2
	010500.62 Математическое обеспечение и администрирование информационных систем	Очная	20	-
	071102.65 Режиссура кино и телевидения	Очная (с ОБЗ)	5	1

Магистратура

Наименование направления/ факультет	Наименование программы	Форма обучения	Кол-во бюджетных мест	Кол-во мест на контрактной основе
030300.68 Психология				
Клиническая и специальная	Клиническая психология развития	Очная	12	-

Психология образования	Психология развития	Очная	12	-
	Практическая психология	Заочная	-	38
Психологическое консультирование	Консультативная психология	Очная	12	8
Социальная психология	Социальная психология	Очная	12	-
Экстремальная психология	Помощь детям и подросткам, пострадавшим в экстремальных ситуациях	Очная	12	-
	Психология профессий особого риска	Очно-заочная	12	-
Юридическая психология	Ювенальная юридическая психология	Очная	12	-
	Юридическая психология: судебно-экспертная практика	Очная	12	-
050400.68 Психолого-педагогическое образование				
Клиническая и специальная психология	Психолого-педагогическая коррекция нарушения развития у детей	Очная	12	-
Психологии образования	Школьная психология	Очная	12	-
	Педагогика и психо-	Очная	12	3

	логия воспитания учащихся			
	Психология и педагогика развития дошкольников	Очная	12	-
	Обучение и развитие младших школьников	Очная	12	-
	Психология и педагогика образования одаренных детей	Очная	12	-
	Психология и педагогика инклюзивного образования	Очно-заочная	12	2
Экстремальная психология	Психология безопасности в образовании	Очная	12	-

2. Средний балл на бюджетные места по направлению подготовки (специальности), магистратуры приема 2011 года (Таблица 6)

Таблица 6

Факультет	Направление/специальность Профиль	Форма обучения	Кол-во бюджетных мест	Средний балл
Клиническая и специальная психологии	030300.62 Психология	Очная	25	64
	030401.65 Клиническая и специальная психология	Очная	17	69
	050400.65 Психолого-педагогическое образование: (профиль: Специальная психология и педагогика)	Заочная	-	-
Психология образования	030300.62 Психология	Очная	25	59
	050400.65 Психолого-педагогическое образование: (профиль: Психология и педагогика начального образования)	Очно-заочная	25	57
	050400.65 Психолого-педагогическое образование: (профиль: Психология образования)	Очная	25	58
	050400.65 Психолого-педагогическое образование: (профиль: Психология образования)	Заочная***	25	81
	050400.65 Психолого-педагогическое образование: (профиль: Психология и педагогика дошкольного образования)	Заочная***	50	71

Психологическое консультирование	030300.62 Психология	Очная	25	56
	030401.65 Клиническая и специальная психология	Очная	16	72
Социальная психология	030300.62 Психология	Очная	25	62
		Очно-заочная	25	62
Юридическая психология	030300.62 Психология	очная	25	61
	030401.65 Клиническая и специальная психология	Очная	17	70
	050407.65 Педагогика и психология девиантного поведения	Очная	25	64
Экстремальная психология	030300.62 Психология	Очная	25	65
		Очно-заочная	-	-
Государственное и муниципальное управление	080200.62 Менеджмент	Очная	25 (Целевой)	50
		Очно-заочная	-	-
		Заочная***	-	-
Дистанционного обучения	030300.62 Психология	Очно-заочная (с ОВЗ)	25	57
		Заочная	-	-
Социальная педагогика	050400.65 Психолого-педагогическое образование: (профиль: Психология и социальная педагогика)	Очная	25	39

	050400.65 Психолого-педагогическое образование: (профиль: Психология и социальная педагогика)	Очно-заочная (на базе СПО)	25	74
Иностранных языков	035700.62 Лингвистика	Очная	25	75
Социальная коммуникация	040700.62 Организация работы с молодежью	Очная	25	63
	040400.62 Социальная работа	Заочная	25	59
Информационные технологии	230700.62 Прикладная информатика	Очная	25	61
	010500.62 Математическое обеспечение и администрирование информационных систем	Очная	20	58
	071102.65 Режиссура кино и телевидения	Очная (с ОВЗ)	5	60

Магистратура

Наименование направления/ факультет	Наименование программы	Форма обучения	Кол-во бюджетных мест	Средний балл
030300.68 Психология				
Клиническая и специальная	Клиническая психология развития	Очная	12	98

Психология образования	Психология развития	Очная	12	90
	Практическая психология	Заочная	-	-
Психологическое консультирование	Консультативная психология	Очная	12	92
Социальная психология	Социальная психология	Очная	12	90
Экстремальная психология	Помощь детям и подросткам, пострадавшим в экстремальных ситуациях	Очная	12	98
	Психология профессий особого риска	Очно-заочная	12	90
Юридическая психология	Ювенальная юридическая психология	Очная	12	94
	Юридическая психология: судебно-экспертная практика	Очная	12	82
050400.68 Психолого-педагогическое образование				
Клиническая и специальная психология	Психолого-педагогическая коррекция нарушения развития у детей	Очная	12	98
Психологии образования	Школьная психология	Очная	12	95
	Педагогика и психология воспитания учащихся	Очная	12	85

	Психология и педагогика развития дошкольников	Очная	12	75
	Обучение и развитие младших школьников	Очная	12	93
	Психология и педагогика образования одаренных детей	Очная	12	75
	Психология и педагогика инклюзивного образования	Очно-заочная	12	97
Экстремальная психология	Психология безопасности в образовании	Очная	12	92

3.Стоимость обучения (Таблица 7 и 8)

Таблица 7

Высшее профессиональное образование (факультет)	Стоимость/период
Психология образования	
очная (специалист)	42 000 руб/семестр
очная (бакалавр)	42 000 руб/семестр
очно-заочная (бакалавр)	31 000 руб/семестр
заочная (спец., бакалавр)	31 000 руб/семестр
очная (магистр)	56 000 руб/семестр
Социальная психология	
очная (бакалавр)	46 000 руб/семестр
очно-заочная	34 000 руб/семестр
очная (магистр)	59 000 руб/семестр
Клиническая и специальная психология	
очная	
1–3 курсы	51 500 руб/семестр
4–5 курсы	56 600 руб/семестр
Направление «Психология»	
1–2 курсы	50 600 руб/семестр
3–4 курсы	55 500 руб/семестр
Магистратура	
1 курс	61 600 руб/семестр
2 курс	71 200 руб/семестр
Очно-заочная (Зеленоград)	
1 курс	25 000 руб/семестр
2 курс	28 500 руб/семестр
3 курс	32 500 руб/семестр
4 курс	38 500 руб/семестр
Психологическое консультирование	
Направление «Психология»	
1–2 курсы	51 000 руб/семестр
3–4 курсы	55 000 руб/семестр
Специальность «Клиническая психология»	
1–2 курсы	54 000 руб/семестр
3–6 курсы	58 000 руб/семестр
очная (магистр)	90 000 руб/семестр
Иностранных языков	
очная	36 000 руб/семестр

Информационных технологий	
очная (режиссура)	48 000 руб/семестр
очная (математическое обеспечение)	42 000 руб/семестр
Социальная педагогика	
очная	29 600 руб/семестр
очная-заочная	31 000 руб/семестр
Социальные коммуникации	
очная	32 000 руб/семестр
заочная	25 000 руб/семестр
Государственное и муниципальное управление	
очная	48 000 руб/семестр
заочная	30 000 руб/семестр
бакалавриат (очно-заочный)	42 000 руб/семестр
Магистратура	55 000 руб/семестр
Юридическая психология	
Специальность «Клиническая психология»	49 000 руб/семестр
Специальность «Педагогика и психология девиантного поведения»	47 000 руб/семестр
Магистратура	
1 курс	60 000 руб/семестр
2 курс	56 000 руб/семестр
Экстремальная психология	
очная	39 000 руб/семестр
очно-заочная	39 000 руб/семестр
Магистратура (очная)	56 000 руб/семестр
Магистратура (очная)	60 000 руб/семестр
Магистратура (очно-заочная)	60 000 руб/семестр
Дистанционное обучение	
1–2 курсы	26 000 руб/семестр
3–5 курсы	29 000 руб/семестр
Среднее специальное образование (колледж)	
очная	7500 руб/семестр

Таблица 8

Наименование дополнительных платных образовательных услуг		Стоимость/период
	Психологическая подготовка будущих родителей к воспитанию ребенка (в перинатальном периоде, младенчестве и раннем возрасте)	26 000 руб/семестр
	Дошкольная психология	26 000 руб/семестр
Повышение квалификации	модуль «Терапия выразительными искусствами» (1-я ступень), очно-заочная форма обучения, 230 часов	52 000 руб/весь период обучения
	модуль «Теория и психотерапия К. Роджерса»	77 760 руб/весь период обучения
	модуль «Экзистенциальный анализ и логотерапия»	51 200 руб/весь период обучения
	Христианская антропология и психология	15 000 руб/ весь период обучения
	Экстремальная психология	43 000 руб / 9 мес.
	Постдипломное образование молодых специалистов в области практической психологии	30 000 руб/8мес.
	Клиническая психология	79 000 руб / 11 мес.
Довузовская подготовка	Основной курс обучения. Подготовка к ЕГЭ. 11 класс. Годичные курсы. Очная форма обучения.	23 400–87 000 руб / весь курс обучения
	Дополнительные занятия по всем дисциплинам	200–600 руб/ один академический час
	Подготовка к ЕГЭ. 10 класс. Очная форма обучения. 1-й год обучения.	14 400 -61 500 руб / весь период обучения
	Подготовка к ЕГЭ. 10 класс. Очная форма обучения. 2-й год обучения.	20 890–73 560 руб / весь период обучения
	Подготовка к ГИА. Очная форма обучения (8 месяцев)	15 600–53 410 руб / весь период обучения
Второе высшее образование	Факультет ПО (заочная форма обучения)	35 000 руб/семестр
	Факультет СО (очно-заочная форма обучения)	48 000 руб/семестр

	Факультет КСП (очно-заочная форма обучения)	
	1–3 курсы	57 000 руб/семестр
	4–6 курсы	65 000 руб/час
	Факультет ПК направление «Психология» (очно-заочная форма обучения)	65 000 руб/семестр
	Факультет ПК направление «Клиническая психология» (очно-заочная форма обучения) 1–4 курсы	65 000руб/семестр
	Факультет ПК направление «Клиническая психология» (очно-заочная форма обучения) 5–6 курсы	75 000 руб/семестр
	Факультет ДО (заочная форма обучения)	29 000 руб/семестр
Послевузовское образование	Обучение в аспирантуре, очная форма обучения, срок обучения – 3 года	87 700 руб/год
	Обучение в аспирантуре, заочная форма обучения, срок обучения – 4 года	87 700 руб/год
	Обучение в докторантуре, очная форма обучения, срок обучения – 3 года	65 000 руб/год
	Докторантура, соискательство, до 4-х лет	42 000 руб/год
	Соискательство в аспирантуре, до 5 лет	45 000 руб/год
	Стажировка (1 месяц)	8700 руб
	Сдача кандидатских экзаменов	5000 руб/1 экзамен
Дошкольное образование	Дополнительное дошкольное образование, подготовительная группа	14 800 руб/мес
	Дополнительное дошкольное образование, старшая группа	8 600 руб/мес
	Диагностика у специалистов	1000 руб/занятие
	Индивидуальные коррекционно-развивающие занятия	800 руб/занятие
	Групповые занятия	400–500 руб/занятие

5. Численность студентов в расчете на одного педагогического работника

Соотношение численности студентов и преподавателей в зависимости от формы обучения:

- очная форма обучения – 1:8;
- очно-заочная форма обучения – 1:15;
- заочная форма обучения – 1:35.

6. Наличие читального зала, открытого доступа к книгам библиотеки, наличие электронного библиотечного ресурса (доступа к полнотекстовым базам данных, в том числе международным)

Общие сведения о библиотеке

В фундаментальной библиотеке МГППУ существуют 4 филиала, расположенных во всех учебных корпусах университета. Общая площадь, занимаемая библиотекой, составляет 977,2 кв. м, количество читальных залов – 5, количество посадочных мест в читальных залах – 241, число автоматизированных рабочих мест для читателей – 70, число АРМ для сотрудников – 46, число серверов библиотеки – 6.

Все читальные залы оборудованы автоматизированными рабочими местами (АРМ) читателя. В двух, наиболее крупных – ул. Сретенка и на Шелепихинской набережной, осуществляется электронная выдача литературы. Готовится к вводу в эксплуатацию электронная выдача литературы в филиалах библиотеки на Открытом шоссе и в Рублево.

Создана техническая база по оцифровке изданий, включающая в себя оборудование по сканированию книг и документов.

Фонд библиотеки составляет 311 945 экземпляров, 50 570 названий.

В состав фонда входит не только актуальная учебная литература, но и научные издания, отражающие современное состояние науки, а также ретроспективные, уникальные издания по направлениям университета.

О фонде библиотеки читатели получают информацию через разветвленную систему каталогов, в том числе и электронных. Электронные каталоги представлены в открытом доступе в сети Интернет.

Все компьютеры библиотеки подключены к локальной сети университета, имеют выход в Интернет и предназначены для обеспечения доступа к образовательным и научным ресурсам библиотеки.

Электронные ресурсы библиотеки

В библиотеке большое внимание уделяется электронным ресурсам. Начиная с 2006 года, осуществляется подписка на ведущие отечественные и зарубежные базы данных по психологии и смежным отраслям знания.

Подписные научно-информационные ресурсы:

в локальной сети университета открыт доступ к 30 базам и коллекциям на 13 платформах, где представлено более 9500 наименований изданий по направлениям университета:

- ЭБС «Университетская библиотека on-line» – <http://www.biblioclub.ru>,

- Библиотека диссертаций РГБ – <http://diss.rsl.ru>,
 - ЭБС «ЛитРес» – <http://mgppu.lib.litres.ru/>,
 - PsycArticles – <http://search.epnet.com>,
 - SocIndex with FullText – <http://search.epnet.com>,
 - MedLine with FullText – <http://search.epnet.com>,
 - Базовый пакет на платформе EbscoHost, включая Academic Search Premier, ERIC, Health Source, Business Source Complete, Regional Business News, MasterFILE Premier и другие – <http://search.epnet.com>,
 - Коллекция Psychology на платформе ScienceDirect – <http://www.sciencedirect.com>,
 - ProQuest Dissertations & Theses – <http://search.proquest.com/pqdtft/dissertations/fromDatabasesLayer?accountid=35419>,
 - ProQuest Psychology Journals – <http://search.proquest.com/psychology/socialsciences/fromDatabasesLayer?accountid=35419>,
 - ProQuest Education Complete – <http://search.proquest.com/education/socialsciences/fromDatabasesLayer?accountid=35419>,
 - Emerald management Extra 111 – <http://www.emeraldinsight.com/>,
 - Emerald Social Sciences eBook Series Collection – <http://www.emeraldinsight.com/products/ebookseries/collections.htm?id=2>,
 - Journal Citation Reports – <http://apps.webofknowledge.com>
- и другие.

Виртуальный читальный зал и удаленный доступ к ресурсам библиотеки

На основе программных разработок библиотеки Канадского университета Саймона Фрейзера (Simon Fraser) создан сводный каталог подписных электронных ресурсов библиотеки МГППУ <http://atozlib.mgppu.ru/CRDB/MGPPU>, что позволяет упростить поиск периодических изданий в различных базах. Также организован удаленный доступ к подписным ресурсам через перенаправляющий прокси-сервер. Благодаря использованию указанных технологий читатели библиотеки МГППУ могут работать с электронными изданиями в виртуальном читальном зале со своих устройств выхода в Интернет в любое время, независимо от графика работы библиотеки.

Собственные электронные ресурсы библиотеки

В МГППУ создана и активно развивается уникальная электронная библиотека с многоуровневой системой доступа – <http://psychlib.ru>. Она содержит около 1500 документов, включая учебники, монографии, статьи и диссертации, а также около 2000 программ, методических пособий и 3000 авторефератов диссертаций. Данная библиотека зарегистрирована в Роскомнадзоре как средство массовой информации.

На базе Фундаментальной библиотеки создан электронный журнал «Современная зарубежная психология», размещенный по адресу: <http://psyjournals.ru/jmfp/about/>, в котором публикуются аналитические обзоры зарубежной научной литературы по различным отраслям психологии и смежных наук, подготовленные сотрудниками университета. Данный журнал зарегистрирован в Роскомнадзоре как средство массовой информации.

Читателям МГППУ предоставлена бесплатная подписка на журналы, выпускаемые университетом через Портал психологических изданий Psyjournals.ru – <http://psyjournals.ru/>. На Интернет-портале «Детская психология» – <http://childpsy.ru> размещена коллекция из 2500 авторефератов диссертационных исследований по психологии, подготовленная сотрудниками библиотеки.

В результате многолетней деятельности по организации доступа к электронным научным ресурсам на базе фундаментальной библиотеки МГППУ создан уникальный ресурсный центр по психологии и смежным отраслям знания, который является одним из основных элементов информационно-образовательной среды МГППУ для подготовки психологов различных профилей.

Согласно статистике использования подписных электронных ресурсов за период с августа 2011 по июль 2012 учащимися и сотрудниками МГППУ было произведено более 43 000 поисковых запросов и открыто более 20 000 полнотекстовых документов.

По данным некоммерческого партнерства «Национальный электронно-информационный консорциум» (НИ НЭИКОН), МГППУ входит в 30 вузов, активно пользующихся научными базами, при общем числе образовательных организаций, имеющих доступ к подписным электронным ресурсам, порядка 400. По использованию платформы EbscoHost в 2012 год университет занимает 7-ю позицию среди 165 подписчиков.

Сотрудничество с издательствами и другими библиотеками

Фундаментальная библиотека МГППУ активно сотрудничает с ведущими издательствами и библиотеками. Наиболее тесное взаимодействие осуществляется с Научной педагогической библиотекой им. К.Д. Ушинского РАО и Научной библиотекой ПИ РАО, а также библиотеками профильных вузов.

Ведущие сотрудники библиотеки входят в Научный совет по развитию информационных ресурсов сферы образования при научной педагогической библиотеке им. К.Д. Ушинского РАО.

7. Использование информационных технологий

ИТ-инфраструктура университета сегодня – это 24 сервера, 4 филиала, объединенных единой корпоративной сетью, 1000 подключений к локальной сети, 1500 автоматизированных рабочих мест, 80 мультимедийных аудиторий и компьютерных классов, системы видеоконференцсвязи, синхронного

перевода, современный конференц-зал, а также ресурсный центр, оснащенный техникой для производства медиаконтента.



Рис.5. Схема сети МГППУ

Управление информационных технологий МГППУ предоставляет более 100 сервисов, включая систему тестирования студентов, службу каталогов Active Directory, корпоративную почтовую систему, корпоративный портал, систему обмена сообщениями и внутренней видеоконференцсвязи, службу технической поддержки. Большинство сервисов основаны на технологиях компании Майкрософт, удобство использования которых состоит в широких возможностях интеграции как с информационными системами, так и с приложениями Microsoft Office, открытой масштабируемой архитектуре, интеграции со службой каталогов Active Directory, простоте поддержки и сопровождения, а также в высоком уровне безопасности.

Цели информатизации МГППУ

- Создание единой информационной среды вуза на базе технологий Microsoft SharePoint и ASP.net;
- развитие и совершенствование корпоративной сети с целью внедрения и активного использования компьютерных телекоммуникаций;
- систематическая модернизация аппаратно-технических средств из расчета 10- процентного ежегодного обновления;
- приобретение и использование лицензионного программного обеспечения;

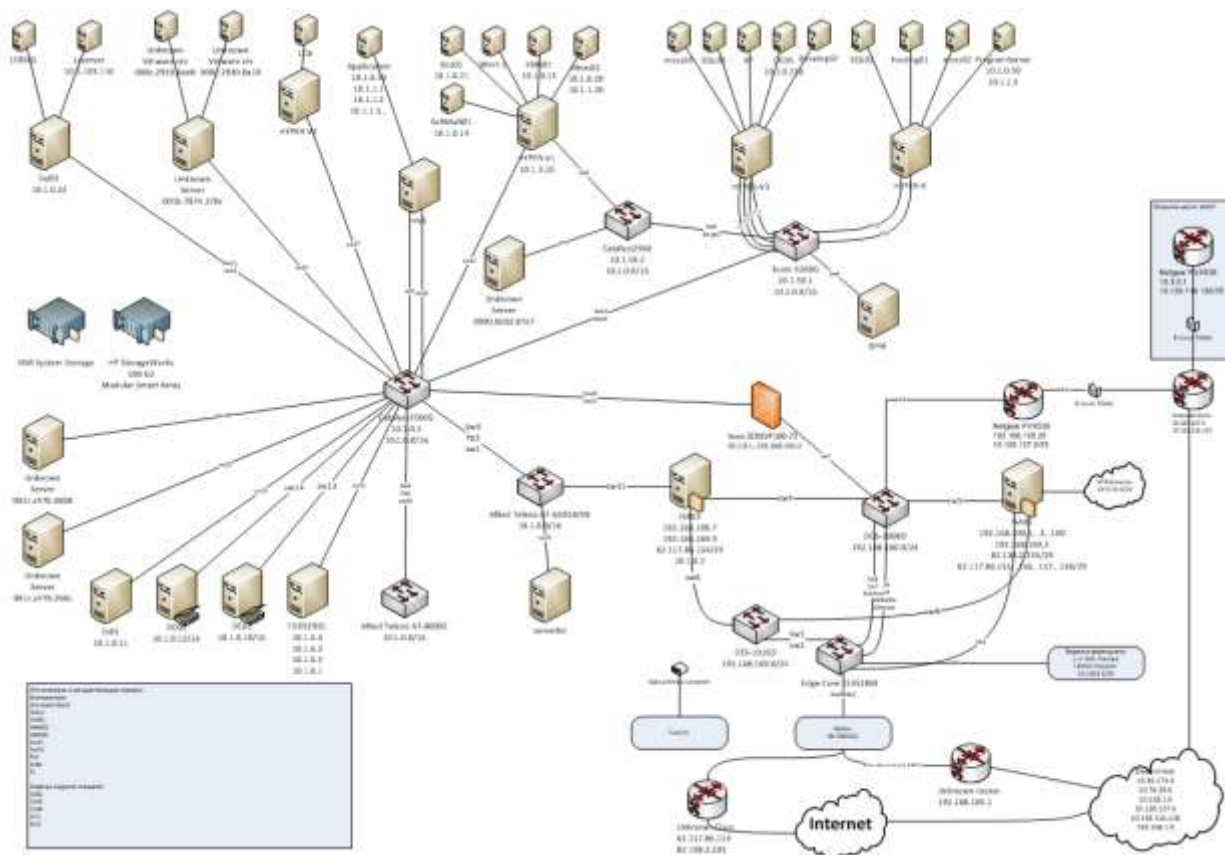
- управление доступом к ресурсам университета и мониторинг в реальном времени веб-активности пользователей, фильтрация веб-контента;
- развитие порталных технологий по всем направлениям деятельности вуза;
- достижение показателей компьютерной оснащенности учебного процесса из расчета не менее одного компьютера на шесть студентов;
- организация доступа в компьютерные классы студентов для проведения тестирования и самостоятельной подготовки в четырех компьютерных классах по основным территориям не менее 30 часов в неделю;
- использование в учебном и научном процессе инновационных форм обучения: телеконференций, лекций в режиме видеоконференций, онлайн-обсуждений, вебинаров, социальных сетей, систем СДО;
- оснащение всех лекционных аудиторий, компьютерных классов, библиотечных залов современным стационарным презентационным оборудованием.

Путь к достижению заявленных на сегодня целей по развитию информатизации университета начался в 2007 году, когда вуз стал победителем национальной программы «Образование». В период с 2007 по 2009 годы вуз совершил прорыв в развитии ИКТ-технологий:

- на 250 % обновлена компьютерная оснащенность учебного процесса и управленческого аппарата, а именно, было создано свыше 600 автоматизированных рабочих мест, 22 новых мультимедийных аудитории, 10 компьютерных классов, 2 конференц-системы на 28 мест, 2 системы видеоконференц-связи, система синхронного перевода на 100 мест и видеотрансляций на 5 главных аудиторий;
- модернизирована сетевая инфраструктура: создан ЦОД на 24 сервера, проложены СКС на 800 подключений, две оптоволоконные линии, заменено 24 единицы активного сетевого оборудования, подготовлена техническая площадка для создания единой информационной среды вуза;
- организовано решение по объединению сетей основного здания и филиалов на основе виртуальных частных сетей с применением технологии MPLS, гарантирующих эффективную и безопасную передачу данных;
- проведено массовое (свыше 3500 часов по 35 ИКТ-направлениям, более 1000 сотрудников) повышение квалификации сотрудников университета в области ИКТ-технологий;
- внедрен и используется программно-аппаратный комплекс «Система автоматической идентификации и учета материальных средств», оснащенный сканером и принтером для печати штрих-кодов;
- в качестве платформы выбраны технологии Microsoft, для централизованного управления сетевыми ресурсами внедрена служба управления каталогами Active Directory, создана единая корпоративная почтовая система домена mgppu.ru;
- внедрен корпоративный портал на базе технологий Share Point Portal Server 2007, на базе портала внедрена система электронного документообо-

рота. В процессе опытной эксплуатации к работе с порталом были подключены практически все сотрудники вуза – на тот момент почти 1500 человек. Все они получили возможность применять инструменты совместной работы с информацией, в широком спектре предоставляемые платформой Microsoft SharePoint;

- закуплено более 4500 лицензий на системное и прикладное программное обеспечение.

За период с 2010 по настоящее время:

- в университете внедрена централизованная служба поддержки пользователей, в среднем за год управление информационных технологий выполняет около 6000 заявок. Система Сервис Деск позволяет отслеживать метрики качества оказания услуг технической поддержки, оценить загрузку ИТ-специалистов в режиме реального времени, увидеть наиболее проблемные места и оперативно принять решение по их устранению;

- созданы «Постоянно действующие компьютерные курсы», обучено свыше 150 сотрудников по 4 ИКТ-программам (свыше 3000 человеко-часов), выдаются сертификаты повышения квалификации;

- внедрена система виртуализации серверов на базе технологии Microsoft Hyper-V Server, используется 11 виртуальных серверов.

С 2010 года в МГППУ работает научно-образовательный канал на портале YouTubeEDU – www.youtube.com/mgppu. В настоящее время канал вмещает более 350 вузовских видеороликов. На канале регулярно публикуются новостные сюжеты, публичные и учебные лекции, материалы конференций, докладов преподавателей университета и ведущих зарубежных университетов-партнеров, образовательный и рекламный контент. Большой объем, отсутствие четкой структуры и единого места хранения в последнее время резко снизили продуктивность работы с медиа-контентом в нашем вузе. В связи с этим появилась необходимость создания единого централизованного хранилища медиа-данных, а также механизмов утверждения к публикации, поиска, предоставления авторизованного доступа к мультимедийным элементам отдельным категориям пользователей.

Возможность размещения информации МГППУ сайта **Youtube** на любом другом сайте, блоге, форуме дает всем участникам образовательного процесса возможность представлять информационные блоки на собственных web-страницах и формировать собственную информационно-образовательную среду.

Проект разработки и внедрения системы управления медиаконтентом вуза была проведен компанией Software Inc., Company (Волгоград). Внедрение медиа-архива позволило упростить процедуру доступа к необходимым данным за счет организации централизованного, структурированного хранилища, увеличить объем обрабатываемой информации, создать надежный механизм защиты медиа-контента от несанкционированного копирования, получить эффективный механизм поиска данных.

В 2011 году было начато внедрение компонентов комплексной ИТ-системы управления вузом «Intranet: Academic» от компании SoftwareInc. Компонент «Абитуриент», развернутый и внедренный в процессе проведения приемной кампании 2011 года, позволил автоматизировать 80 % работы приемной комиссии вуза, оперативно и своевременно получать отчетную и аналитическую информацию о ходе приемной кампании.

В настоящий момент начат второй этап автоматизации учебного процесса МГППУ – на пилотном факультете клинической и специальной психологии проходит внедрение компонент «Учащиеся», «ППС», «Расписание», «Успеваемость», «Приказы», «Ведомости», «Учебные планы», «Отчетность».

Параллельно с автоматизацией учебного процесса в настоящее время проводится миграция портала МГППУ на новую версию платформы Microsoft SharePoint 2010. В рамках этого проекта проведена модернизация аппаратного и программного обеспечения, внесены улучшения в архитектуру решения, проведена миграция данных. Также проведен реинжиниринг процессов документооборота в вузе, элементы электронного документооборота, существовавшие ранее в виде отдельных функциональных сервисов на старом портале заменены полноценные системы электронного документооборота – решением Делопроизводство вуза от SoftwareInc. В настоящий момент проводится опытная эксплуатация нового Портала и системы документооборота.

До 2014 года запланировано:

- масштабирование компонентов ИС вуза «Intranet: Academic» и ввод в эксплуатацию на одиннадцати факультетах;
- интеграция ИС вуза «Intranet: Academic» с модулями подведомственных Рособрнадзору организаций (ФИС ЕГЭ и приема, Шахты, Йошкар-Ола);
- предоставление услуг в электронном виде участникам образовательного процесса и населению;
 - «Медиа-архив» – внешний доступ сайтов МГППУ, студентов;
 - «Абитуриенты» – подача документов через Интернет;
 - Microsoft Live Meeting – инструментальный дистанционного обучения и проведения веб-конференций;
- интернет-портал, внешняя часть портала с функциями сайта вуза, сервисами для студентов и преподавателей (личные кабинеты) – вывод персонализированной информации из компонентов «Intranet: Academic»;
- внедрение облачных хостинг-технологий для высоконагруженных порталов МГППУ.

Основные цифровые характеристики ИКТ инфраструктуры вуза представлены в таблице 9 .

Таблица 9

Информатизация МГППУ

№ п/п	Позиция	Отчетные цифры
1	2	3
Сетевая инфраструктура		
1.	Количество локальных сетей	10
2.	Количество сетевых розеток	1619
3.	из них за отчетный период	34
4.	Количество сетевых устройств, зафиксированных в сети за 4 месяца (длина кабельной системы)	2612
5.	Активное сетевое оборудование	46
6.	Количество серверных помещений (общее количество коммутационных центров)	4
7.	Скорость доступа к Интернету	30 Мбит/сек, 10 Мбит/сек, 10 Мбит/сек
8.	Объединение корпусов МГППУ по технологии MPLS VPN	От 6 Мбит/сек, 3 адреса
9.	Хостинг внутренних сайтов в Интернет	12
10.	Точки беспроводного доступа	7
11.	Количество зон свободного доступа WiFi	0
12.	Количество физических серверов	30
13.	% серверов, закупленных или прошедших модернизацию за отчетный период	0
14.	Общий объем данных, хранимых на серверах и системах хранения данных	20,13ТБ
15.	Количество процессорных ядер	158 ядер
16.	Суммарный объем оперативной памяти на серверах	246,6ГБ
17.	Системы хранения данных(СХД)	2
18.	Объем дискового пространства СХД	26,4 ТБ
19.	Виртуальные серверы	18
20.	Общее количество компьютеров	1660
	из них закуплено за отчетный период	90
	из них в сети (заходили в домен за последние 2 месяца)	876
	из них в интернете	100 %
	в учебном процессе	569
21.	% компьютеров, закупленных или прошедших модернизацию в течение 4 лет	25%
22.	Количество мультимедийных аудиторий	50
23.	Количество компьютерных классов	27
24.	Количество проекторов	86

25.	Количество оргтехники	752
26.	Число студентов очной формы обучения на один персональный компьютер	5
27.	Количество рабочих мест в библиотеке с доступом к Интернету	70
28.	Наличие электронного каталога библиотеки со свободным доступом	Есть
29.	Наличие доступа к электронным изданиям	Есть
30.	Наличие информационных систем для автоматизации задач бухгалтерского и кадрового учета	Есть
31.	Наличие информационной системы для автоматизации задач планово-финансовой деятельности	Есть
32.	Наличие информационной системы автоматизации приемной компании	Есть
33.	Наличие информационных систем для автоматизации управления учебным процессом	В процессе внедрения
34.	Наличие систем дистанционного обучения в учебном процессе	Есть
35.	Количество рабочих мест, организованных с помощью технологий удаленного рабочего стола	59
36.	Средняя пропускная способность входящих каналов доступа к Интернету на рабочее место (общая входящая пропускная способность каналов в каждом корпусе, деленная на кол-во рабочих мест)	18,57 kbps (30Mbps\1660 ПК)
37.	Средняя пропускная способность исходящих каналов в Интернете на рабочее место (общая пропускная способность исходящих каналов в каждом корпусе, деленная на кол-во рабочих мест)	18,57 kbps
38.	Система видеоконференцсвязи	2
39.	Количество единиц техники в Ресурсном центре общего пользования	89
40.	Техническая подготовка и сопровождение мероприятий в 2011 году	50
41.	Техническая подготовка мероприятий без сопровождения	45
42.	Количество руководств, нормативной документации	60
43.	Количество сотрудников технической поддержки	9
44.	Единое окно службы технической поддержки пользователей всего университета	есть
45.	Серверное лицензионное программное обеспечение	41
46.	Число лицензий серверного программного обеспечения	3691
47.	Системное лицензионное программное обеспечение	3
48.	Число лицензий системного программного обеспечения	1575
49.	Прикладное лицензионное программное обеспечение	88
50.	Общее число лицензий прикладного программного обеспечения	3391

	печения	
Серверные приложения и службы		
AD DS, Exchange 2007, Data Protection Manager 2010, WSUS, DFS, VMWare Server 2, 1C8, AD CS, ADAM, AD LDS, SharePoint 2007, SharePoint 2010 SQL Server 2005, GFI MailEssentials/MailSecurity, 1C7, Hyper-V, KMS, Office Communication Server, IIS, Apache, MySQL, Manageengine ServiceDesk, RDS, FineReader LM, Lingvo LM, Quark Expr LM, Spiceworks Scanner, SQL Server 2008, Consultant Plus, Kaspersky Security Center, TMG, ISA2006		
Структура Службы Каталогов		
51.	Леса	1
52.	Сайты	4
53.	Домены	1
54.	Контролеры домена	6
55.	Количество серверов	48
56.	Количество аккаунтов компьютеров	1333
57.	Количество аккаунтов пользователей	847
58.	Количество групп безопасности	376
Сопровождаемые приложения		
59.	Количество уникальных сопровождаемых приложений (без учета количества экземпляров)	29
Корпоративная почтовая система		
60.	Серверов	4
61.	Почтовых доменов	5
62.	Почтовых ящиков	920
63.	Групп рассылок	211
64.	Размер баз данных	285,5 Гб
65.	Мобильных пользователей	6
66.	Общее количество баз данных	162
67.	Объем баз данных	241,6 Гб
68.	Сетевые ресурсы	31(450 Гб)
Служба технической поддержки		
69.	Общее количество заявок за отчетный период	2487
70.	Проблемы	19
71.	Изменения	69

72.	Решения	81
73.	Количество контролируемых ПК	935
74.	Общее количество всех активов	990
Общеуниверситетский интранет-портал		
75.	Всего документов (приказы, служебные записки)	7002
76.	Всего разделов (подсайтов)	228
77.	Всего пользователей	103
78.	Всего контактов в справочнике контактов	849
79.	Подано заявок на обучение	236
80.	Обучено работе с порталом	168
81.	Разработано инструкций	1
82.	Сформировано требований по доработке	105
Мультимедия		
83.	Количество телевизионных журналистских комплектов	3
84.	Передвижная телевизионная студия (ПТС)	1
85.	Количество монтажных постов	4
86.	Видеоролики	
Используемые технологии: Многокамерной съемки, съемки и монтажа в прямом эфире при помощи пульта аудио-видеомикшера(ПСТ), ускоренной съемки и монтажа новостных сюжетов, Сложной 2D и 3D графики для графического оформления видеофильмов и телеверсий, публицистических программ из материалов о мероприятиях МГППУ, документальных фильмов		
87.	Общая продолжительность отснятого за отчетный период материала	Свыше 200 часов
88.	Общая продолжительность смонтированного в предыдущем периоде материала	Около 100 часов
89.	Графические пакеты для оформления видео за год	6
90.	Новостных сюжетов за год	18
91.	Телевизионных версий публичных лекций по психологии за год	9
92.	Всего отснято фотографий	3837
93.	Фото после компьютерной обработки	875
Образовательный канал youtube.com/mgppu		
94.	Всего видео	357
	из них конференции и доклады	121
	из них лекции	114
	из них публичные лекции	96
	из них учебные лекции	18
	из них презентации и фильмы	45

95.	Всего плейлистов	9
96.	Посещаемость канала:	
	из них просмотров видео в мес. (средн.)	10 000
	из них просмотров видео	57 165
97.	Подписчики	986
Обучение		
98.	Разработано учебных курсов всего:	5
99.	за отчетный период	1
100.	Проведено компьютерных курсов	11
101.	за отчетный период	3
102.	Обучено сертифицированных слушателей	166
103.	за отчетный период	54
104.	из них ППС	12
105.	из них УВС	40
106.	из них научные сотрудники	2
107.	Подано заявок на обучение за отчетный период	54
108.	Количество часов/человек за отчетный период	1296
109.	из них ППС	288
110.	из них УВС	960
111.	из них научные сотрудники	48

Деятельность университета в области IT-технологий получила высокую оценку со стороны компании ООО Майкрософт Рус:

«От лица корпорации Microsoft выражаем благодарность Вам за многолетнее плодотворное сотрудничество в проектах по автоматизации вузов на базе технологий Microsoft. Ваша совместная деятельность с нашими партнерами способствует апробации и внедрению новейших платформ и разработок в образовательный процесс, раскрытию потенциала и повышению качества учебного процесса, достижению новых результатов в разработке программного обеспечения и практическому применению и распространению отраслевых решений на платформе Microsoft». (Президент Компании ООО Майкрософт Рус Н.Н. Прянишников)

«МГППУ – университет, который всегда соответствует моменту в части использования последних разработок в IT-отрасли. В связи с этим для нас весьма актуален вопрос оперативного перевода текущей работы на использование нового функционала, новых версий, нового оборудования. Очередной экзамен по модернизации IT-инфраструктуры без выхода из штатного режима работы мы выдержали достойно.

IT-инфраструктура университета сегодня – это 24 сервера, 4 филиала, объединенных единой корпоративной сетью, 1000 подключений к локальной сети, 1500 автоматизированных рабочих мест, 80 мультимедийных аудиторий и компьютерных классов, системы видеоконференцсвязи, синхронного перевода, современный конференц-зал, а также ресурсный центр, оснащенный техникой для производства медиаконтента» (Кейс МГППУ на сайте кор-

порации Майкрософт <http://www.Microsoft.com/rus/business/casestudies> (на русском языке) или <http://www.microsoft.com/resources/casestudies> (на английском языке).

8. Учебные помещения: наличие, объем, оборудование, загруженность

Для организации и проведения образовательного процесса Московский городской психолого-педагогический университет использует учебные, учебно-лабораторные, административные здания общей площадью 28 183,1 кв. м на земельных участках общей площадью 50 401 кв. м.

Учебные, учебно-лабораторные и административные площади располагаются на 4 территориях по адресам: ул. Сретенка, д. 29 (6523,4 кв. м), Шелепихинская наб., д. 2а, корп. 1, 2, 3, 4 (4034 кв. м; 2802 кв. м; 2521,7 кв. м; 877,7 кв. м.), Открытое шоссе, д. 24, корп. 27 (8119,1 кв. м), ул. В. Ботылева, д. 31 (2835,8 кв. м) и Фрунзенская набережная 36/2 (469,4 кв. м).

9. Кадровый потенциал (состав и квалификация педагогов, активность педагогов в различных акциях, конкурсах, научно-практических конференциях, выставках, семинарах, повышение квалификации педагогических работников, стажировки; награды, звания, заслуги)

Учебный процесс в МГППУ осуществляет высококвалифицированный профессорско-преподавательский состав численностью 586 человек, из них:

- 70 % преподавателей имеют учёную степень и/или звание, из них 70 % – штатные;
- 18 % преподавателей имеют учёную степень доктора наук и/или звание профессора.

Распределение кадрового потенциала МГППУ, задействованного в учебном процессе, представлено в таблице 10.

Таблица 10

Ученые степени профессорско-преподавательского состава в 2011–2012 учебном году, чел.

Наименование	Штатные	Внутренние совместители	Внешние совместители
Профессорско-преподавательский состав МГППУ (физ. лиц)	286	94	206
Профессорско-преподавательский состав МГППУ с учёной степенью и/или званием (физ. лиц)	197	47	164
Профессорско-	34	9	59

преподавательский состав МГППУ с учёной степенью доктора наук и/или званием профессора (физ. лиц)			
--	--	--	--

Рис. 6. Профессорско-преподавательский состав
в 2011-2012 учебном году, чел.



Рис.7. Награды, звания и заслуги профессорско-преподавательского состава (чел.)



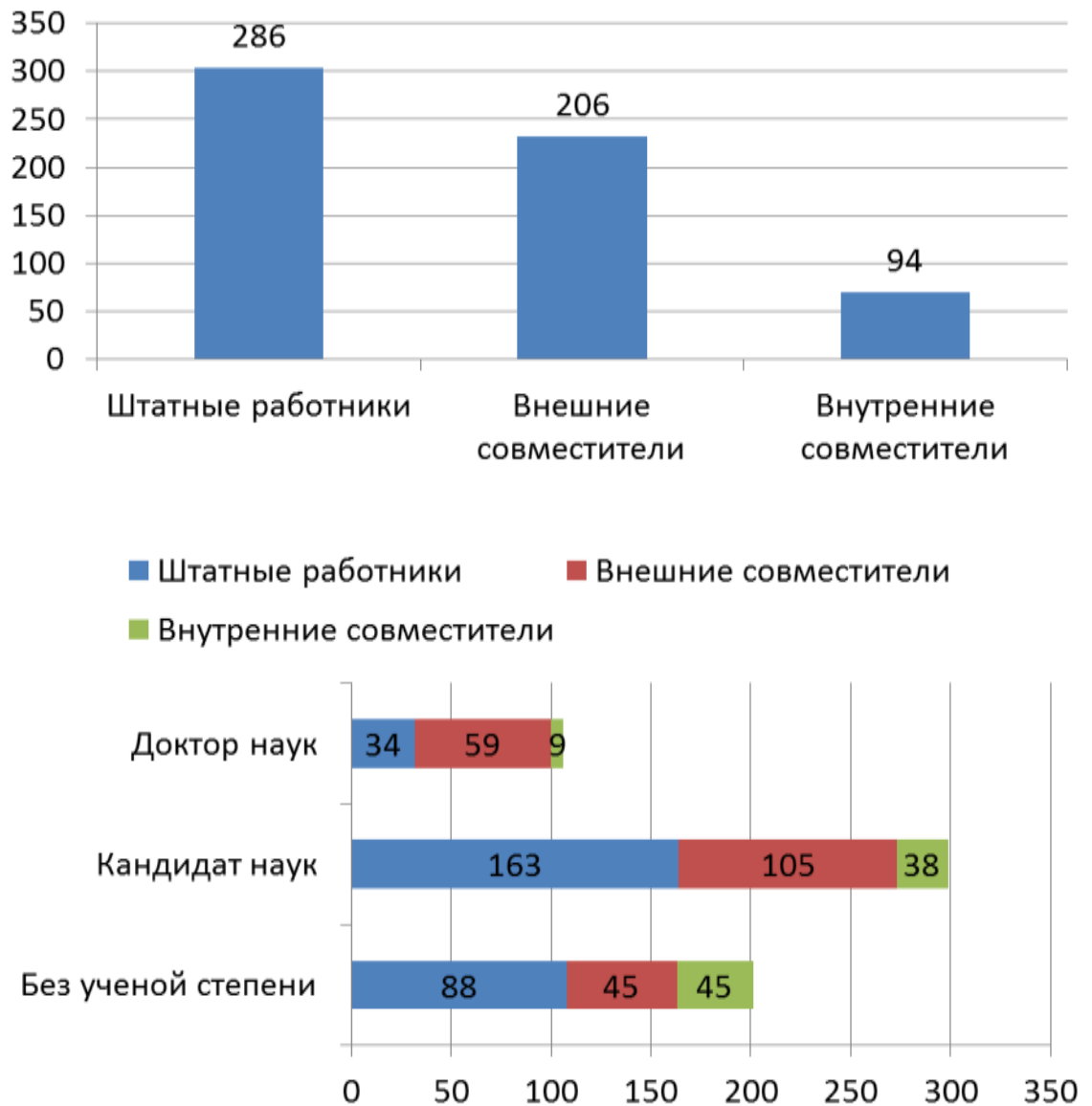
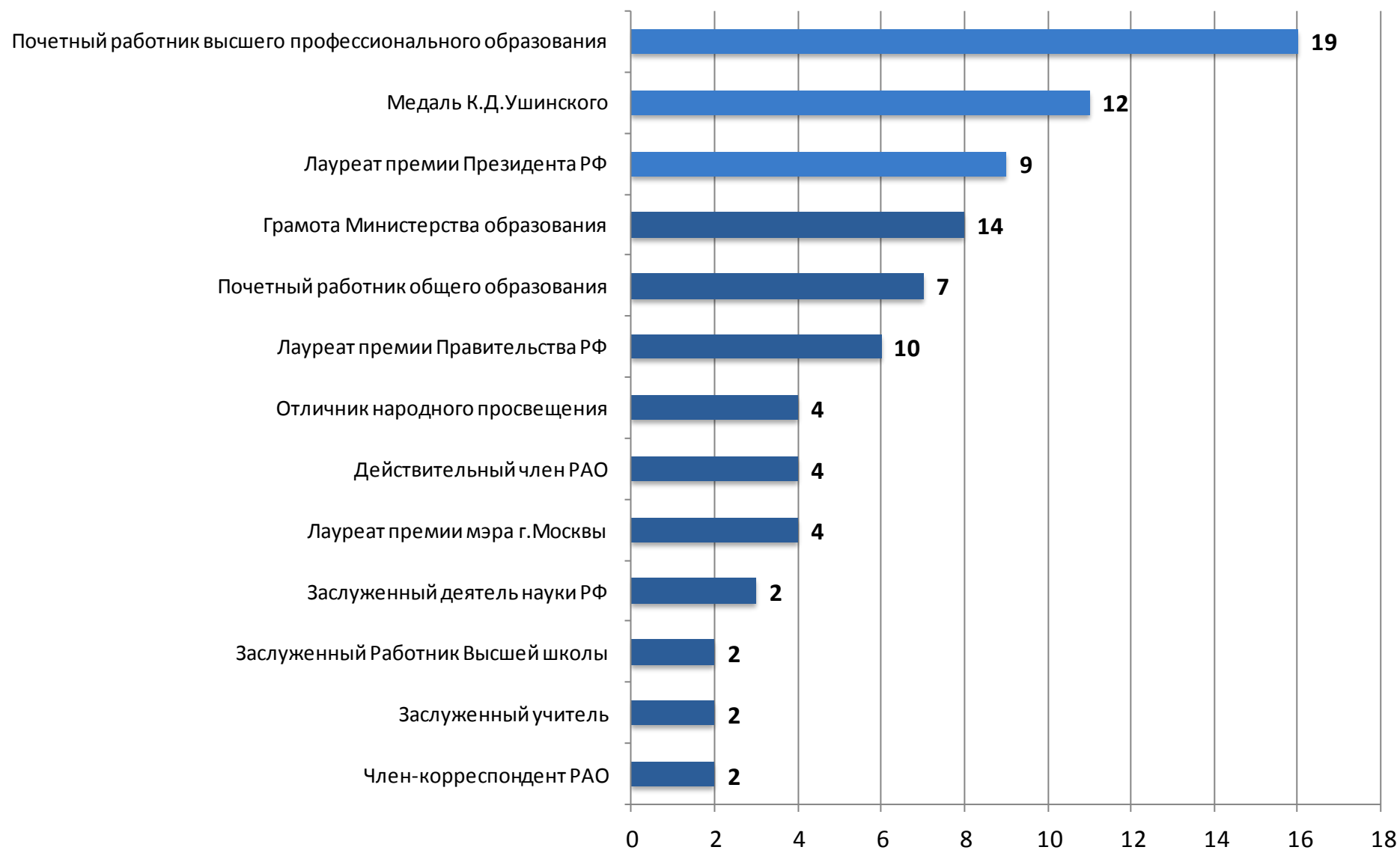

Рис. 8. Активность педагогов в различных конкурсах (Количество проектов на выполнение научно-исследовательских работ, разработок и других проектов, поддержанных фондами и организациями, в которых принимали участие педагогические работники МГППУ)

Активность педагогических работников в различных научно-практических конференциях, семинарах, выставках в 2011–2012 учебном году

В 2011–2012 учебном году педагогические работники МГППУ приняли участие более чем в 260 научных мероприятиях (научно-практические конференции, конгрессы, симпозиумы, семинары, мастер-классы).

Рис. 9. Кол-во научных мероприятий, в которых принимали участие педагогические работники МГППУ

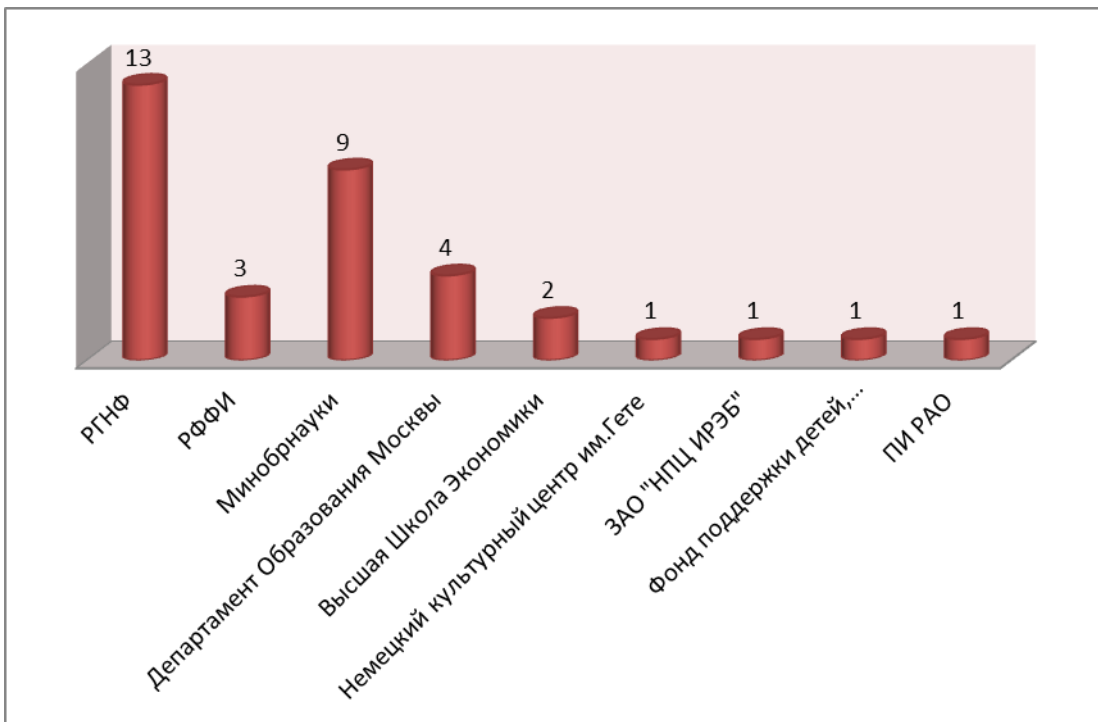
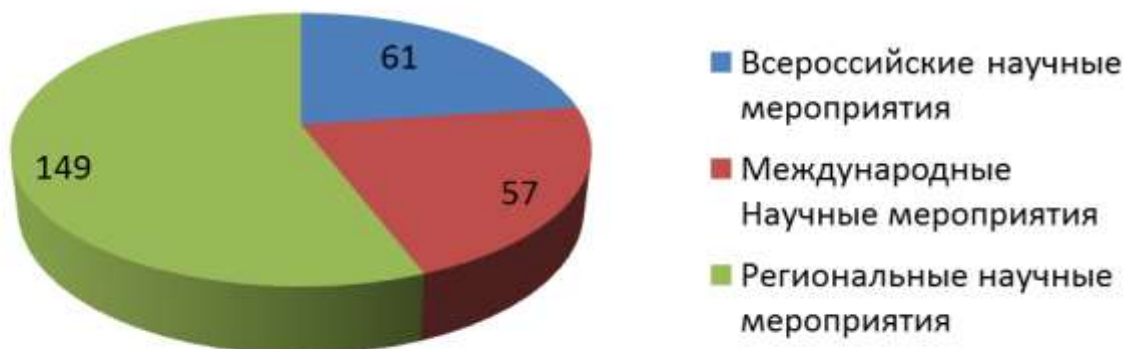



Рис. 10. Активность педагогических работников в научных мероприятиях в 2011–2012 учебном году (по факультетам МГППУ)



Рис. 11. Повышение квалификации профессорско-преподавательского состава в 2011–2012 учебном году

В 2011–2012 учебном году **Высшей аттестационной комиссией** были присуждены **ученые звания** следующим сотрудникам:

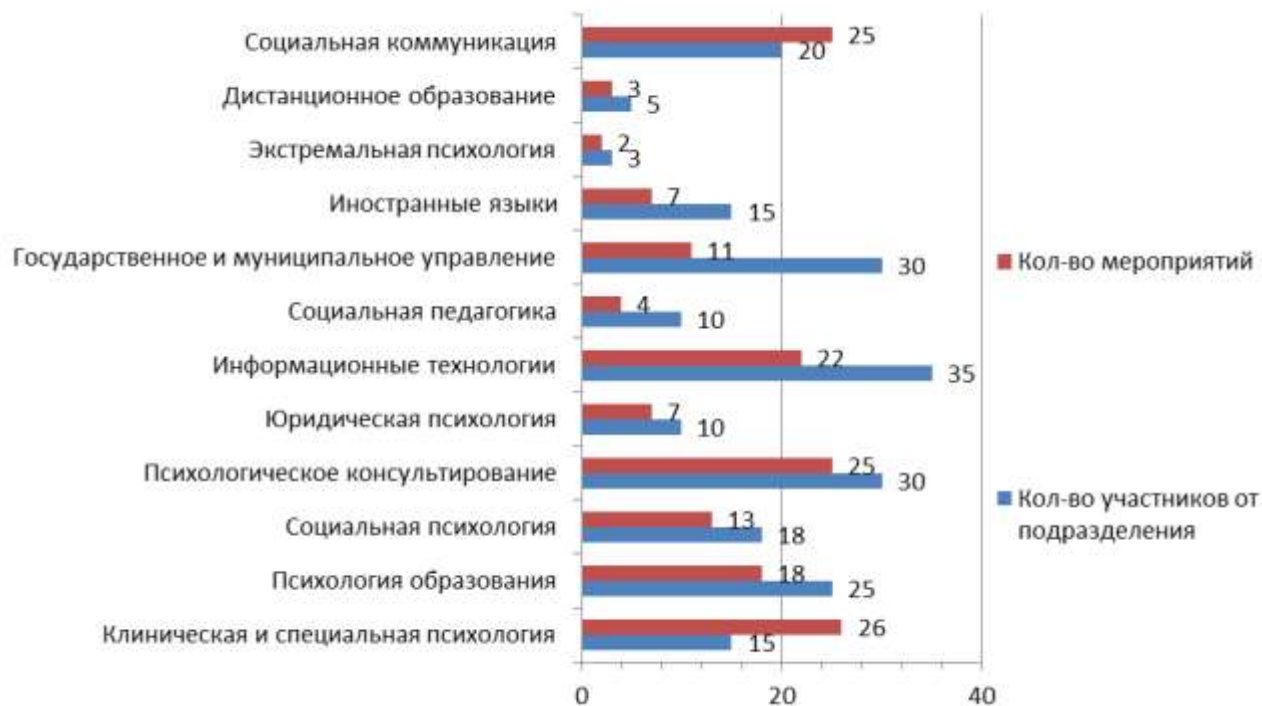
Звание доцента по кафедре:

клинической психологии и психотерапии

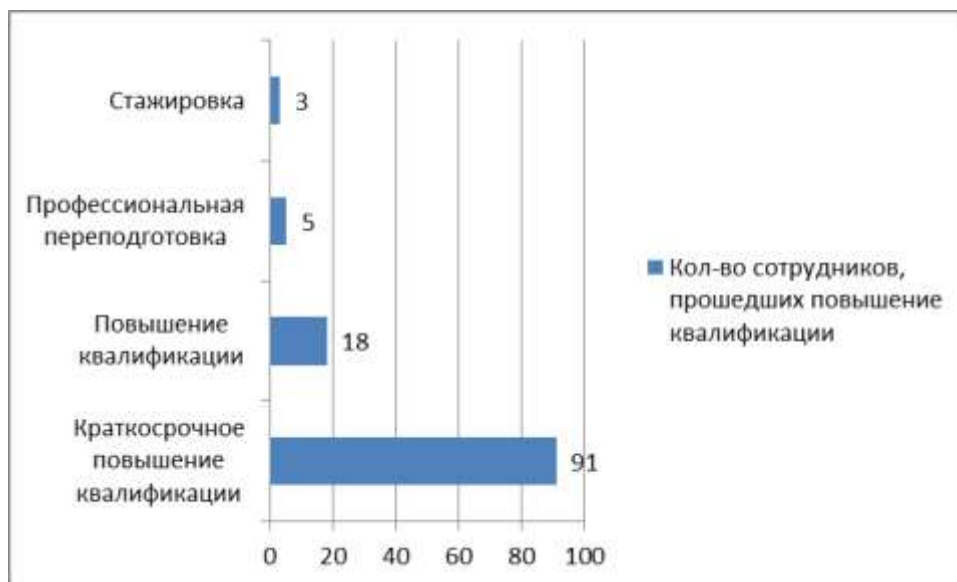
Воликовой Светлане Васильевне
Юдеевой Татьяне Юрьевне
Пуговкиной Ольге Дмитриевне

лингводидактики и МКК

Дергачевой Ирине Владимировне

Звание профессора по кафедре:

социальной педагогики

Савину Юрию Викторовичу

психологии управления

Ильину Валерию Александровичу.

За период 2011–2012 года лучшие сотрудники из профессорско-преподавательского состава ГБОУ ВПО МГППУ за заслуги и достижения в области образования за развитие педагогической и психологической наук, за многолетнюю плодотворную добросовестную деятельность были удостоены следующих наград:

«Премия города Москвы в области образования» – 1 человек

«Медаль К.Д. Ушинского» 1 человек

«Почетный работник высшего профессионального образования Российской Федерации» – 2 человека

«Почетная грамота Министерства образования и науки Российской Федерации» – 7 человек.

10. Организация студенческого досуга и создание условий для развития творческого и спортивного потенциала обучающихся (наличие и направленность творческих коллективов, студий, клубов, спортивных секций, баз отдыха и др.)

В течение отчетного периода проводилась работа по созданию условий, необходимых для реализации творческих способностей и задатков студентов, вовлечение их в культурно-досуговую и спортивную деятельность. На базе Университета функционируют следующие творческие коллективы, мастерские, молодежно-студенческие объединения: академический хор «Озарение», вокальный ансамбль «Гармония», вокальный ансамбль «Камертон», мужской вокальный ансамбль, студенческий театр «Креатив», театральная студия «Пингвин», студия рисунка и живописи «Художественная мастерская», тан-

цевальная студия «Фристайл», музыкальная студия МГППУ, студенческий клуб «Farwater», четыре киноклуба (на факультетах Со, ЮП, КСП и ДО), этноclub на факультете Со, «Мифоклуб» на факультете Со, Лига КВН МГППУ, творческий коллектив СПК «Буги-Вуги», электронная студенческая газета, «Электронный студенческий вестник» на факультете ЮП, фотостудия «Светопись», фотостудия на факультете ИЯ, добровольный студенческий спасательный отряд ДСО-СПАС, школа вожатых МГППУ, волонтерское движение студентов МГППУ «Единый мир», творческое объединение студентов факультета ИЯ, фотосеминары и экскурсии на факультете Со, волонтерские программы «Педагогический дебют», международные программы «Лучшие друзья», «Лига международной молодежной дипломатии», психолого-педагогические отряды «Турград», «Благовест», в работе которых принимают участие 49,6 % обучающихся студентов.

Для совершенствования физических навыков и спортивного мастерства в 2010–2012 учебном году были организованы следующие секции: баскетбол, волейбол, легкая атлетика, настольный теннис, плавание, танцевальный спорт, атлетическая гимнастика, фитнес-аэробика, мини-футбол, группа общей физической подготовки, шашки и шахматы, в работе которых принимают участие 19,9 % обучающихся.

Для организации досуга и отдыха студентов университет предоставляет 2 актовых зала по адресам: Открытое ш., д. 24, стр. 27 и Шелепихинская наб., д. 2а. В помещении на Шелепихинской наб., д. 2а расположены репетиционный зал, в котором студенты принимают участие в работе системы творческих мастерских МГППУ; комната студенческого совета. На Открытом шоссе, д. 24, стр. 27 зал для занятий хореографией и танцами (60,2 кв. м.), тренажерный зал (45,9 кв. м).

Ежегодно сборные команды КВН МГППУ выезжают в январе в г. Сочи, чтобы принять участие в Международном фестивале команд КВН КИВИН. Студенты принимают участие в выставках «Образование и карьера» в Гостином дворе, Школьной ярмарке «От А до Я» в ЦВЗ «Манеж», Международном форуме «Карьера», Всероссийской выставке научно-технического творчества молодежи «НТТМ-2012», Международном фестивале «Статус» в Ярославле, в Молодежном студенческом форуме, проводящемся во Всемирный день борьбы с наркоманией, летнем молодежном юридическом Лагере-форуме «Юр-Волга», Всероссийском студенческом форуме «Мы – за здоровый образ жизни», Открытом фестивале мировоззренческого кино «Лик и облики российской истории».

Студенты регулярно посещают музыкальные и театральные вечера в Центральном доме учителя. Для студентов организуются также посещения московских театров (Московский драматический театр «АпАрте», театр «Без вывески», Московский театр русской драмы «Камерная сцена», театр на Таганке, Государственный академический театр им. Моссавета, Московский театр юного зрителя, Московский академический театр им. В. Маяковского, Московский театр им. Гоголя, Московский драматический театр Джигарха-

няна, Московский государственный музыкальный театр пластичного балета «Новый балет», Московский театр «Et Cetera», Балет «Москва» на сцене Московского международного дома музыки, Московский экспериментальный театр под руководством В. Спесивцева, Московский театр музыки и драмы Стаса Намина, Большой театр, Московский драматический театр «Сфера», Московский драматический театр на Малой Бронной, Театр Луны, Московский драматический театр им. А.С.Пушкина, Музыкальный театр им. К.С.Станиславского и В.И. Немировича-Данченко, Московский драматический театр им. К.С.Станиславского, Pro-театр.

Организованы регулярные посещения московских музеев: Государственная Третьяковская галерея, Государственный музей изобразительных искусств им. А.С. Пушкина, Государственный культурный центр-музей В.С. Высоцкого, Государственный биологический музей им. К.А. Тимирязева, Картинная галерея Шилова, Государственный музей – гуманитарный центр «Преодоление» им. Н.А. Островского, Государственный музей В.В. Маяковского, Музей Сергея Есенина, Государственный Дарвиновский музей, Всероссийский музей декоративно-прикладного и народного творчества, Музей-квартира А.С. Пушкина на Арбате, Государственный музей-заповедник «Коломенское», Государственный музей керамики и «Усадьба Кусково», Музей Воды, Музей метро, Музей Космонавтики, Музей пожарной охраны.

Студенты принимают участие в студенческих фестивалях и других мероприятиях: Московский межвузовский фестиваль студенческого творчества «Паруса надежды», Международный форум «Карьера», фестиваль команд КВН высших учебных заведений, расположенных на территории ЦАО Москвы на Кубок Префекта ЦАО, Московский международный фестиваль студенческих театров, Новогодний бал студентов, «Гатьянин день», конкурс студенческих изданий и молодых журналистов «Хрустальная стрела», интеллектуально-творческий марафон «Дружба», фестиваль детского (юношеского) творчества «Надежда», московский фестиваль студенческого творчества «Фестос», городской слет молодежно-студенческих отрядов, городской интеллектуальный марафон «Квест», интеллектуальный фестиваль «Что? Где? Когда?», международный конкурс «Москва – город мира», международный фестиваль «Хрустальная часовня», а также приняли участие в VI Универсиаде ГОУ ВПО по различным видам спорта.

Студенты СПК МГППУ принимают участие в деятельности Совета актива трудовых объединений молодежи Москвы, трудового лагеря для студентов «Перспектива», педагогического отряда «Маяк».

Во время зимних выездных лагерей творческие коллективы МГППУ работали согласно утвержденным программам дополнительного образования. По итогам отдыха студентов получены многочисленные благодарности и отзывы.

В МГППУ разработана и реализована в течение сентября-декабря 2011 года «Программа выходного дня» для студентов университета, которая

предполагает организованный выезд студентов в подмосковные базы отдыха.

11. Психолого-педагогическое сопровождение обучающихся

Психологическое сопровождение студентов в МГППУ реализуется отделом психологического сопровождения студентов (ОПС). Главной целью работы отдела является психологическое сопровождение воспитательного и образовательного процесса, направленное на сохранение здоровья и повышение адаптивных возможностей студентов МГППУ, оказание помощи студентам, находящимся в состоянии эмоциональной дезадаптации, а также профилактика этих состояний, содействие психологическому благополучию студентов МГППУ. Для достижения поставленных задач психологической службой МГППУ проводится работа по всем основным направлениям деятельности.

В целях повышения информированности студентов о возможных формах помощи был разработан и введен в эксплуатацию сайт отдела психологического сопровождения, на котором размещена информация обо всех видах помощи, а также психообразовательные материалы. Кроме того, с этого года студенты, обучающиеся дистанционно в силу проблем со здоровьем, могут воспользоваться системой онлайн консультирования.

Для адаптации студентов первого курса в начале года были проведены также встречи психологов со студентами 1-го курса МГППУ. На встречах обсуждались вопросы, касающиеся адаптации первокурсника к новой социальной роле и связанные с этим факторы риска.

В рамках профилактического направления работы ОПС были проведены 5 тренингов для студентов МГППУ по темам: «Тревога в общении. Как с ней справиться?», «Тайм-менеджмент для студентов», «Уверенное поведение в конфликте». Всего в 2011–2012 учебном году записались и прошли первичное собеседование 74 студента, из них 41 – пришли на первое занятие тренингов.

В целях профилактики зависимости от психоактивных веществ был разработан социально-психологический тренинг для студентов «Профилактика зависимого поведения».

В рамках психодиагностического направления работы ОПС было проведено групповое психодиагностическое обследование (скрининг) студентов МГППУ 5-го курса очной формы обучения. Данное исследование было направлено на изучение эмоционального благополучия студентов-выпускников.

На протяжении учебного года ОПС вел также индивидуальную психодиагностику. На данный момент в ОПС существует 4 тематических психодиагностических программы: 1 – «Уровень эмоциональной дезадаптации и способы совладания со стрессом», 2 – «Особенности личности и характера, оказывающие влияние на эмоциональное состояние человека», 3 – «Особенности межличностного взаимодействия» и 4 – «Профориентация». Студенты, обратившиеся в отдел, имеют возможность выбрать одну или несколько про-

грамм для диагностики. По результатам психодиагностики студентам предоставлялась возможность получить индивидуальную консультацию у психолога ОПС, на которой рассказывались результаты, а также давались индивидуальные рекомендации и выдавались заключения в письменной форме.

Всего психодиагностическое обследование по различным программам в 2011–2012 году прошли 421 человек.

Приоритетным направлением деятельности ОПС является индивидуальное психологическое консультирование. За 2011–2012 учебный год в отдел психологического сопровождения обратились 172 человека. Возраст обратившихся от 17 до 40 лет, средний возраст – 21 год. Среднее количество консультаций с каждым обратившимся – 3. Всего проведено 426 консультации.

Таблица 12

Распределение по факультетам

Гму	До	Ит	Ия	Ксп	Пк	По	Ск	Со	Сп	Юп	Эп	Неизвестно
4	6	1	2	8	72	16	1	14	5	11	18	14

Таблица 13

Распределение по курсам

1-й курс	2-й курс	3-й курс	4-й курс	5-1 курс	Второе высшее	Неизвестно
29	26	50	22	19	12	14



Рис. 11. Распределение предъявляемых проблем при обращении в процентном соотношении.

Как видно из диаграммы (рис.11), 29 % студентов, обратившихся в консультацию, предъявили проблемы в эмоциональной сфере (депрессивное состояние, тревожное состояние, ПТСР). 39 % – предъявили проблемы в межличностной сфере (деловые контакты, отношения с друзьями, с партнером, конфликтные отношения в семье). 28 % – проблемы в личностной сфере (низкая самооценка, зависимости, проблема самоопределения, проблема выбора, социальная желательность, страх негативной оценки, проблемы в учебе). И 4 % были расценены консультантами как «беспроблемное обращение».



Рис. 12. Выраженность эмоционального неблагополучия при обращении и в конце работы с психологом (опросники тревоги и депрессии Бека).

Как видно из диаграммы (рис. 12), по завершении работы показатели эмоционального неблагополучия снижались. Таким образом, средний показатель депрессии среди обратившихся снизился с 20 до 17 баллов (по опроснику депрессии Бека), средний показатель тревоги снизился с 14 до 11 баллов (по опроснику тревоги Бека).

Опыт работы отдела психологического сопровождения МГППУ был представлен на научно-практической конференции «Психологическая служба в высшем учебном заведении», проходившей в МГПУ 15 февраля 2012 года, а также опыт групповой работы был представлен на 10-й Московской психодраматической конференции (июнь 2012 года). На конференции сотрудники отдела провели мастер-класс по работе с социальными страхами на примере тренинга социальной тревожности у студентов МГППУ.

Специальная профилактическая работа

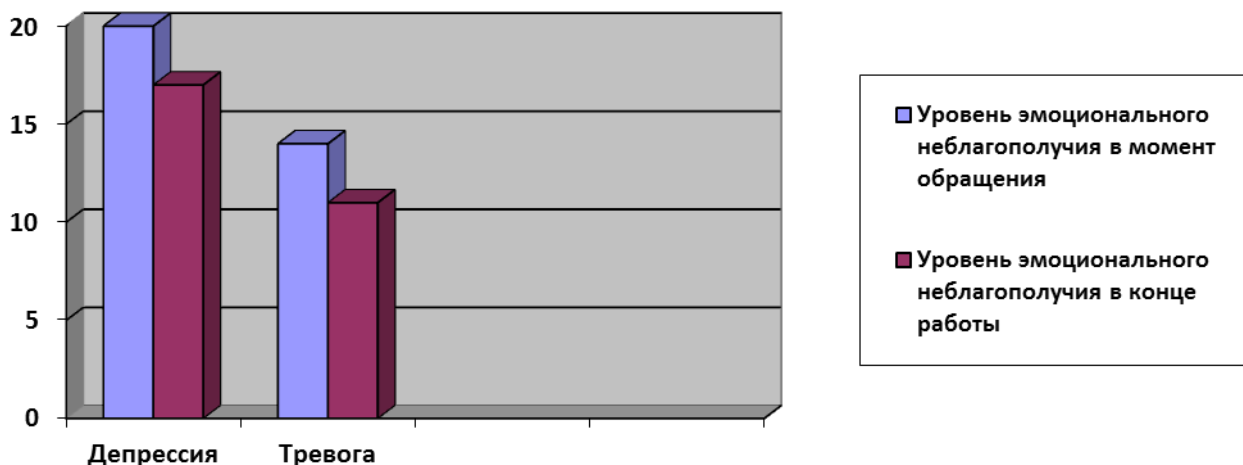
В отчетный период в МГППУ проводились следующие профилактические мероприятия со студентами в соответствии с утвержденными программами «Профилактика наркотической, алкогольной, табакокурения и иных зависимостей», «Профилактика правонарушений среди студентов МГППУ»:

- введение ограничивающих мер в МГППУ по табакокурению;
- организация выступлений специалистов (врачей-наркологов, инфекционистов) перед студентами МГППУ по проблемам табакокурения, алкоголизма, наркотизации и ВИЧ-инфицирования молодежи;
- проведение кураторских часов и бесед о вреде курения, алкоголизма, наркомании, физическом здоровье на факультетах;
- размещение в учебных корпусах стендов с информацией профилактического содержания;
- проведение конкурсов стенгазет, плакатов и слоганов антитабачной, антинаркотической и антиалкогольной направленности;

- проведение тематических культурно-массовых и спортивных мероприятий, направленных на противодействие саморазрушающим видам поведения студентов (студенческие акции: Нет наркотикам! Нет курению!; круглый стол, посвященный Всемирному дню борьбы со СПИДом; организация и проведение спортивного праздника, посвященного Всемирному дню здоровья; участие в городских и окружных мероприятиях (акциях) по профилактике различного рода зависимостей, правонарушений; проведение профилактического тренинга «Дыши легко», посвященного Всемирному дню борьбы с курением).

В учебных корпусах МГППУ запрещено табакокурение как студентам, так и преподавателям. В студенческих академических группах проводилась профилактическая работа по разъяснению негативных последствий табакокурения с привлечением к этой деятельности медицинских работников и кураторов. В течение 2011–2012 учебного года студенты МГППУ приняли активное участие в различных профилактических мероприятиях, проводимых как в студенческих группах в рамках университета, так и в городских мероприятиях антинаркотической направленности.

Также в рамках психолого-педагогического сопровождения обучающихся сотрудниками Управления по внеучебной и социальной работе и кураторами академических групп проводятся индивидуальные встречи со студентами с целью информирования их о возможностях оказания психологической и социальной помощи, систематически проводится работа с деканами, заместителями деканов и другими представителями администрации факультетов по вопросам совместной организации работы со студентами, нуждающимися в социальной или психологической помощи, находящихся в тяжелой жизненной кризисной ситуации.

Составной частью внеучебной воспитательной деятельности является организация работы со студентами нового набора по их адаптации к вузовской системе обучения, особенностям студенческой жизни. В августе месяце студенты с помощью кураторов знакомятся с разработанной «Памяткой первокурснику» и Правилами внутреннего распорядка. Кураторами оказывается содействие в формировании актива групп, вовлечении студентов в работу различных творческих коллективов. Для первокурсников ежегодно проводятся праздничные мероприятия – «Посвящение в студенты», адаптационные тренинги, личностно-профессиональные и командообразующие тренинги студенческого актива. На факультетах университета оказывается психолого-педагогическая помощь обучающимся, при необходимости проводятся беседы с родителями, кураторские часы, проводятся тренинги, например: факультет СО – для студенческого актива; факультет ГМУ – на повышение коммуникативной компетентности и развитие лидерских качеств; факультет ЮП – адаптационные и тренинги личностного, профессионального роста, проводятся социологические опросы (анкетирование) студентов по вопросам организации учебной, научной, внеучебной и социальной работы.

12. Наличие и число мест в общежитии

Общежитие МГППУ расположено в здании по адресу ул. Чечулина, д. 3, корп. 2 (2-й и 3-й этажи).

Таблица 14

Этаж	Количество блоков для проживания	Общее количество мест
Второй	10	41
Третий	12	51

Места в общежитии предоставляются Департаментом образования города Москвы для студентов – граждан иностранных государств, обучающихся по программам студенческого обмена и программе обучения студентов-соотечественников из стран СНГ и студентов МГППУ с ограниченными возможностями здоровья.

13. Организация питания и медицинского обслуживания

При организации питания в МГППУ соблюдаются требования, установленные техническим регламентом Таможенного союза «О безопасности продукции, предназначенной для детей и подростков», принятым решением Комиссии Таможенного союза от 23 сентября 2011 № 797, Федеральным законом от 2 января 2000 г. № 29-ФЗ «О качестве и безопасности пищевых продуктов», учитываются Методические рекомендации по организации питания обучающихся и воспитанников образовательных учреждений, утвержденные приказом Министерства здравоохранения и социального развития Российской Федерации и Министерства образования и науки Российской Федерации от 11 марта 2012 года № 213н/178.

В настоящее время в Университете функционируют 3 столовых, расположенных по адресам: ул. Сретенка, д. 29, цокольный этаж общей площадью 583,6 кв. м; Шелепихинская наб., д. 2а, корп. 4, 1-й этаж, общей площадью 468,1 кв. м; подвал общей площадью 197,2 кв. м; Открытое шоссе, д. 24, корп. 27, 1-й этаж, общей площадью 261,5 кв. м.

В Университете функционируют также 4 буфета, расположенных по адресам: ул. Сретенка, д. 29; Шелепихинская наб., д. 2а; Открытое шоссе, д. 24, корп. 27; ул. Ботылева, д. 31.

Все столовые работают в соответствии с Санитарно-эпидемиологическими требованиями к организации общественного питания, изготовлению и оборотоспособности в них пищевых продуктов и продовольственного сырья – Санитарно-эпидемиологические правила СП 2.3.6.1079-01; имеют оборудованные необходимым инвентарем заготовочные цеха, холодные и горячие цеха, овощные и кондитерские цеха, холодильные камеры, мойки и другое оборудование.

Контроль за качеством продукции и санитарным состоянием помещений столовых и буфетов осуществляется сотрудниками Роспотребнадзора и медицинскими работниками здравпунктов университета.

Все сотрудники предприятий имеют медицинские книжки.

Медицинское обслуживание студентов и сотрудников МГППУ осуществляется Государственным бюджетным учреждением здравоохранения города Москвы «Городская поликлиника № 56 Департамента здравоохранения города Москвы» на 3 территориях МГППУ: улица Сретенка, д. 29, Шелепихинская наб., д. 2а, ул. Ботылева, д. 31.

Медицинское обслуживание студентов и сотрудников осуществляется Государственным бюджетным учреждением здравоохранения города Москвы «Городская поликлиника № 41 Департамента здравоохранения города Москвы» в учебном корпусе на Открытом шоссе, д. 24, корп. 27.

В соответствии с договором № 81 от 01.09.2009 года между МГППУ и ГП № 56 ДЗ г. Москвы и договором с ГП № 41 ДЗ г. Москвы на указанных территориях организована работа здравпунктов для медицинского обслуживания студентов и сотрудников университета, оказания им первой доврачебной помощи и сопровождения больных в лечебные учреждения, проводится санпросветработа, собираются медицинские справки студентов, проходит предварительная работа по организации диспансеризации студентов.

На основании приказа ректора МГППУ и плана-графика ежегодно в университете проходит диспансеризация студентов на базе студенческого отделения ГП № 56, здравпункта на Шелепихинской наб., д. 2а и в ГП № 41.

Деканами факультетов на основании приказа ректора МГППУ ежегодно издаются распоряжения по факультетам о назначении ответственных сотрудников за прохождение диспансеризации студентами факультета, составляется и согласовывается с учебным управлением график медицинских осмотров.

Прохождение диспансеризации возможно как в ГП № 56, так и в здравпункте университета на Шелепихинской наб., д. 2а, куда выезжают врач-специалисты из ГП № 56, и организована работа врача на постоянной основе.

По итогам диспансеризации составляются отчеты, индивидуальные рекомендации для студентов, которым необходимо пройти профильных врачей-специалистов, а в случае необходимости они направляются на лечение в стационарные медицинские учреждения Москвы.

Врачами студенческого отделения ГП № 56 определяются физкультурные группы студентов и направляются на кафедру физического воспитания и ОБЖ для организации уроков с учетом этих групп.

С 2009 года университет заключает договор с врачебно-физкультурным диспансером № 5, где на регулярной основе проходят медицинский осмотр члены сборных команд МГППУ по различным видам спорта, выступающие на окружных и городских соревнованиях.

14. Условия для занятий физкультурой и спортом

Физическое воспитание и формирование здорового образа жизни студентов рассматриваются в качестве важнейшей составляющей учебно-воспитательного процесса МГППУ.

Университет имеет все необходимые условия для организации и проведения физкультурно-массовой и спортивной работы. На территориях вуза создана развитая инфраструктура для занятий физической культурой и спор-

том со спортивными залами, бассейном, раздевалками, душевыми, тренерскими и прочее. Кроме того, имеется 3 комплекса открытых спортивных площадок (с искусственным покрытием для игры в мини-футбол, баскетбол, волейбол, стритбол, бадминтон), беговая дорожка с тартановым покрытием, прыжковая яма.

15. Условия для обучения студентов с ограниченными возможностями здоровья

Московский городской психолого-педагогический университет является одним из ведущих вузов, активно развивающих программы обучения студентов с ОВЗ. В настоящее время в университете учатся 265 таких студентов (таблица 15): на факультете информационных технологий по специальности «Прикладная информатика (в психологии)», «Математическое обеспечение и администрирование информационных систем» и «Режиссура мультимедиа-программ» на факультете дистанционного обучения по направлению «Психология», в социально-педагогическом колледже – по специальности «Издательское дело», «Программное обеспечение вычислительной техники и автоматизированных систем».

Таблица 15

Наименование	Всего	Из общего числа студентов-инвалидов			
		с нарушениями зрения	с нарушениями слуха	с нарушениями опорно-двигательного аппарата	с соматическими заболеваниями
1. Обучается в вузе студентов-инвалидов	189	47	12	93	37
по программам среднего профессионального образования	43	10	7	15	11
по программам высшего профессионального образования	146	37	5	78	26
2. Обучается в вузе с использованием дистанционных образовательных технологий	76	10	1	53	12

Московский городской психолого-педагогический университет последовательно формирует условия для безбарьерной среды, с этой целью оборудованы:

- полосы движения с рельефной тактильной полосой,
- пандусы наружного входа и внутри зданий,
- площадки с нескользким покрытием и поручнями,
- лестницы наружного входа с поручнями,
- распашные двери,
- коридоры, холлы с разворотными площадками и местами,
- лифты, доступные для инвалидов-колясочников и лиц с нарушением опорно-двигательного аппарата,
- соответствующим образом оборудованы санузлы.

С целью организации доступа к обучению инвалидов по зрению, слуху и с нарушениями опорно-двигательного аппарата необходимо дополнительно дооснастить территории университета специальным оборудованием: подъемниками вертикальными или наклонными, специализированным автотранспортом, указателями звуковой и световой информации с контрастной яркой маркировкой, рельефными тактильными полосами и пиктограммами, текстонами, речевыми информаторами, световыми текстовыми табло и пр.

Условия для обучения студентов с ОВЗ факультета дистанционного обучения

На факультете дистанционного обучения реализуется гибкая система организации учебного процесса с учетом особенностей данной категории учащихся и строится она на сочетании аудиторных занятий, самостоятельной работы обучающихся и занятий с применением интернет-технологий в интерактивном режиме. Очные аудиторные занятия, специально организованные для студентов факультета, проводятся в вечернее время по рабочим дням и субботам. Для тех кто не имеет возможности посещать очные занятия, осуществляются онлайн-трансляции, аудиозаписи которых выкладываются затем на сайте факультета. Помимо онлайн-трансляций в учебном процессе активно используются такие формы занятий, как интернет-семинары. Для разъяснения отдельных вопросов изучаемой дисциплины на факультете дополнительно проводятся групповые и индивидуальные интернет-консультации с преподавателями.

Учебный процесс организуется и проводится с помощью системы электронного деканата, где у каждого обучающегося имеется виртуальный личный кабинет, с его индивидуальным учебным планом на текущий семестр, где студент получает варианты контрольных и тестовых заданий; отправляет выполненные работы; узнает результаты своих работ; осуществляет связь с деканатом и получает различную информацию, касающуюся учебного процесса.

Студенты факультета полностью обеспечиваются необходимыми учебно-методическими материалами по всем учебным дисциплинам: электрон-

ными учебниками, хрестоматийными, мультимедийными, информационно-справочными, интерактивными тестовыми (в качестве тренажера для самопроверки и самоконтроля) и другими материалами. В комплект учебно-методических материалов текущего семестра входят также видеокурсы лекций по базовым психологическим и смежным с психологией дисциплинам и видеопособия по психодиагностическим, профконсультационным, коррекционно-развивающим методикам. Студентам с ОВЗ помимо электронных учебных материалов выдаются учебники и учебные пособия в печатном (бумажном) виде по всем учебным дисциплинам из фондов фундаментальной библиотеки МГППУ.

Для преподавания на факультете привлекаются зарубежные специалисты по психологии (из Канады, США, Израиля). Это позволяет изучить опыт коллег из других стран непосредственно, из первых уст.

Обучение студентов с ОВЗ имеет ряд особенностей, касающихся различных аспектов образовательного процесса: индивидуальное сопровождение и консультирование студентов по организационным и учебным вопросам; работа с семьей студента; методическая работа с преподавателями; организация внеучебной (воспитательной) работы со студентами; оказание содействия студентам с ОВЗ в организации отдыха и реабилитации и т. д.

Для студентов-первокурсников разработаны специальные вводные курсы, позволяющие справиться с наиболее типичными проблемами. Они способствуют успешной адаптации к условиям обучения в университете. На тренинге куратор группы и сотрудники факультета знакомятся со студентами с ОВЗ, рассказывают о теоретических основах адаптации, учат использовать приемы самоорганизации и саморегулирования, справляться с основными учебными трудностями. В помощь студентам на факультете разрабатывается большое количество методических материалов по самым разным аспектам учебного процесса. Со студентами проводятся тренинги по развитию коммуникативных навыков, искусству публичного выступления, повышению культуры речи.

На факультете была создана подготовительная программа для абитуриентов, цель которой – оказание помощи в подготовке к поступлению в университет и знакомство с дистанционными технологиями обучения.

Два раза в год были организованы выездные психологические тренинги и семинары, проводимые ежегодно на базе Санаторно-лесной школы № 7 (октябрь 2011 г. – 3 дня, март 2012 г. – 6 дней). На семинарах проводились: психологические тренинги по тайм-менеджменту, тренинги личностного роста, коммуникативные тренинги, мастер-классы студентов, встречи с интересными людьми (А.В. Суворов, Д.А. Леонтьев и др.) и т. п.

В целях повышения уровня социальной адаптации и реабилитации активно развивались следующие социальные проекты и клубы студентов: «Абитуриент», «Подготовительная программа для абитуриентов факультета дистанционного обучения», «Наш досуг», «Клуб общения», «Клуб английского языка», «Литературный клуб», «Киноклуб» и др. Пять из них представ-

лены на конкурс социально значимых проектов органов студенческого самоуправления вузов Москвы «Моя инициатива в действии», организуемый Департаментом образования города Москвы в мае-декабре 2012 г.

В целях повышения общекультурного уровня для студентов с ОВЗ были организованы экскурсии в Калугу на 2 дня (Музей космонавтики и Музей Циолковского) и в Санкт-Петербург – на 3 дня.

Регулярно проводились выездные учебные занятия (посетили зоопарк в рамках изучения учебного курса «Зоопсихология и сравнительная психология»; Исторический музей (учебная дисциплина «История»), Планетарий (учебная дисциплина «Современные концепции естествознания»), Центр профориентации «Ориентир» (учебная дисциплина «Введение в психологию»).

Регулярно проводились мероприятия социокультурного характера.

В соответствии с договоренностью с Республиканской государственной библиотекой на ее базе для незрячих студентов были подготовлены 5 аудиоучебников.

21–22 февраля факультетом совместно с Федерацией психологов-консультантов он-лайн была проведена II Международная конференция «Психологическая помощь социально незащищенным лицам с использованием дистанционных технологий (интернет-консультирование и дистанционное обучение)». Готовится к изданию сборник тезисов и материалов конференции, а также DVD диск с отчетными материалами, фото-, видео- и презентационными материалами.

Условия обучения студентов с ОВЗ на факультете информационных технологий

Для студентов с ОВЗ создана образовательная среда, которая включает в себя следующие компоненты:

- дополнительные индивидуальные занятия;
- техническое сопровождение учебного процесса;
- методическое сопровождение учебного процесса;
- психолого-педагогическое сопровождение;
- безбарьерная архитектурная среда;
- транспортное сопровождение;
- организация учебной практики и трудоустройство.

Особенностями факультета являются проектно-ориентированный характер обучения студентов с ограниченными возможностями здоровья, их активное привлечение к научной работе и участие в решении актуальных практических задач, что обеспечивает высокое качество профессиональной подготовки. Это позволило студентам и аспирантам опубликовать значительное число научных статей в рецензируемых журналах, включая журналы, входящие в Перечень ВАК РФ, регулярно занимать призовые места на российских олимпиадах по программированию, отечественных и зарубежных научных конференциях. Значительное число программных продуктов, разработанных студентами и аспирантами факультета, внедрено и реально исполь-

зуется в городских и федеральных учреждениях и организациях различного профиля.

Все преподаватели имеют опыт работы со студентами с ОВЗ. Деканат факультета обеспечивает методическое и психолого-педагогическое сопровождение студентов с ограниченными возможностями здоровья. Под контролем профессиональных методистов и психологов в учебных группах создана комфортная дружественная среда и обстановка взаимопомощи.

Убедительный показатель высокого качества инклюзивного обучения студентов с ОВЗ – их успеваемость, как правило, выше, чем у здоровых студентов. Помимо качества обучения, этот результат обусловлен высокой мотивированностью этой категории молодых людей к учёбе и их развитыми способностями к абстрактному мышлению, что свидетельствует об особой ценности такого рода специалистов для общества. Таким образом, обучение студентов с ОВЗ является в данном случае не благотворительной акцией, а средством подготовки специалистов, спрос на которых в нашей стране на сегодняшний день существенно превышает предложение.

На факультете информационных технологий функционируют две учебно-производственные лаборатории, обеспечивающие разработку и внедрение в учебный процесс технических и программных средств обучения студентов с нарушениями зрения, включая разработку новых технологий обучения и мелкотиражное издание учебной литературы, напечатанной рельефно-точечным шрифтом Брайля.

Факультет успешно работает над собственными научно-техническими проектами, связанными с разработкой новых технологий обеспечения учебного процесса для лиц с ОВЗ. Проекты представлялись на всероссийских выставках научно-технического творчества молодёжи, где получили две премии Президента РФ, четыре медали и два диплома, на международной конференции-школе-семинаре «Новые информационные технологии» и международных научных конференциях «Condition Monitoring» в Великобритании и «Life IT» в Германии, где были отмечены дипломами. На конкурсе командных проектов и творческих работ учащейся молодёжи, проведённом в рамках международного форума «Университеты в аспекте социальной политики в отношении инвалидов – интеграция через образование» в МГТУ им. Н.Э. Баумана, посвященного 75-летию высшего профессионального образования инвалидов в России, работы студентов факультета информационных технологий МГППУ были признаны лучшими в номинациях «Инновационные технологии», «Творческие проекты» и «Технологии обучения».

Часть программного обеспечения, необходимого для изучения компьютерных дисциплин и математики, разрабатывается силами учебно-производственных лабораторий факультета, а также в рамках курсовых и дипломных работ студентов. Компонентами обучающих технологий собственной разработки являются:

- адаптация программного обеспечения для озвучивания текстов для студентов с нарушениями зрения (обеспечение совместимости с русской версией системы озвучивания текстов JAWS),
- конвертер TEX-Брайль для мелкотиражного издания учебных пособий,
- система «Гиперсаунд» для навигации по звуковым файлам для подготовки и воспроизведения звуковых учебников, удобных для незрячих и слабовидящих, а также для лиц с нарушениями опорно-двигательной системы,
- специализированные программные интерфейсы для студентов с нарушениями зрения.

С 2001 года Департаментом образования города Москвы на базе факультета информационных технологий МГППУ проводится Московская городская олимпиада по математике и информатике среди учащихся с ОВЗ, которая продемонстрировала большую заинтересованность учащихся специализированных школ в участии в подобных конкурсных мероприятиях. Многие участники отметили, что эта олимпиада решающим образом повлияла на выбор профессии.

Инновационный опыт обучения студентов с ОВЗ, накопленный в МГППУ, позволяет говорить о необходимости и своевременности его распространения в учреждениях высшего профессионального образования Российской Федерации с целью не только профессиональной реабилитации данной категории студентов, но и подготовки из них крайне востребованных обществом специалистов высокой квалификации.

Условия обучения студентов с ОВЗ в социально-педагогическом колледже

Осуществляя образовательно-реабилитационную деятельность, коллектив колледжа реализует Федеральные законы «Об образовании» и «О социальной защите инвалидов в Российской Федерации».

Действующая система организации образовательно-реабилитационного процесса позволяет:

1. Осуществлять профессиональное образование инвалидов и лиц с ограниченными возможностями здоровья;
2. Реализовывать всестороннее социально-психолого-педагогическое сопровождение образовательного процесса студентов инвалидов;
3. Формировать доступную и безбарьерную образовательно-реабилитационную среду.

Такая среда, приспособленная к потребностям инвалида, обеспечивает ему условия, необходимые для освоения образовательной программы, для реализации мероприятий, предусмотренных в Индивидуальной программе реабилитации, для охраны здоровья, для доступности информационного и социокультурного пространства колледжа через компенсацию ограничений жизнедеятельности в общении, ориентации, обучении, воспитании, трудоустройстве.

В 2011–2012 учебном году коллектив колледжа продолжал работать в направлениях, определенных в Индивидуальной программе реабилитации:

- в части **Программы профессиональной реабилитации**: профессиональная ориентация, профессиональное обучение, содействие в трудоустройстве;

- **Программы социальной реабилитации**: информирование и консультирование по вопросам реабилитации, социально-психологический и социально-культурный патронаж семьи, имеющей ребенка с ограниченными возможностями и инвалидностью, адаптационное обучение для осуществления бытовой и общественной деятельности;

- **Программы психолого-педагогической реабилитации**: психологическая реабилитация, психолого-педагогическая коррекционная работа, углубленная диагностика.

Трудоустройство выпускников МГППУ с ОВЗ

Процесс трудоустройства выпускников с ОВЗ ориентирован на реальную личность, реальный уровень интеллектуальных, волевых, эмоциональных, физических и других личностных качеств, необходимых для эффективной профессиональной деятельности выпускника. В **Центре содействия трудоустройству выпускников МГППУ (ЦСТВ)** создана автоматизированная информационная система, отображающая маршруты трудоустройства выпускников с ОВЗ. Электронный кабинет выпускника с ОВЗ констатирует, каким образом шло трудоустройство, сколько вакансий было предложено, сколько отказов на замещение вакантных должностей было получено при трудоустройстве, как происходило закрепление молодого специалиста на рабочем месте.

При проведении мониторингов ЦСТВ МГППУ по вопросам движения молодых специалистов с ОВЗ в сфере рынка труда выявлена следующая закономерность: около 30 % выпускников предыдущих лет выпусков (2009–2011 гг.) были трудоустроены при содействии ЦСТВ вуза, в государственные учреждения системы Департамента образования Москвы и в течение трех лет продолжают работать на закрепленных рабочих местах. Около 45 % выпускников с ОВЗ удается устраивать в коммерческие структуры, но по истечении трех лет после выпуска около 20 % трудоустроенных пополняют ряды не работающих по состоянию здоровья. Это говорит о низкой конкурентной способности выпускников с ограниченными возможностями здоровья.

Основной целью деятельности ЦСТВ МГППУ является максимальное (желательно 100 %) трудоустройство выпускников с ОВЗ, кроме тех, которые по состоянию здоровья не могут быть трудоустроены. Для достижения данной цели создана эффективная система взаимодействия с внутренними и внешними потребителями по вопросам трудоустройства; активно используется банк вакансий интернет-порталов; формируется банк вакансий посредством ежеквартальных мониторингов потенциальных работодателей; проведения городских ярмарок вакансий и круглых столов по проблемам трудоустройства.

На базе МГППУ 31 мая 2012 года была проведена городская Ярмарка вакансий для выпускников с ограниченными возможностями здоровья. Двенадцать коммерческих структур представили свои вакансии для данной категории выпускников, из них: КПМГ, Майкрософт; Fiba Retail Group (Marks & Spenser); Sanoma Independent Media; call – центра «Олимп»; Фонд «Новая Евразия» и др. Ярмарку посетили 80 выпускников с ОВЗ разных вузов (МГУ, МГУ им. Витте, МГТУ, МГГЭИ, ПГУ, МГЮА, МГППИ, МГПУ и др.). 62,5 % общего числа соискателей Ярмарки были выпускники и студенты старших курсов МГППУ.

16. Стипендиальное обеспечение, система стимулирования достижений студентов в учебной, научной, внеучебной деятельности (стипендии, гранты и т. п.) и формы материальной социальной поддержки (компенсации, пособия и др.)

Стипендиальное обеспечение и другие формы материальной поддержки студентов МГППУ осуществляются в соответствии с законами Российской Федерации, законодательными актами, постановлениями Правительства Российской Федерации, Уставом МГППУ и Положением о порядке назначения стипендии студентам МГППУ.

В МГППУ установлены следующие размеры стипендий (приказ ректора №07-03/1190-у от 01.12.2011):

- государственная академическая стипендия – 1200 руб. в месяц,
- государственная социальная стипендия – 1800 руб. в месяц.

Государственную академическую стипендию в 2011–2012 учебном году получали 64 % студентов (1391 человек), из них 27 % (591 человек) получали повышенную стипендию.

Государственную социальную стипендию в 2011–2012 учебном году в среднем по месяцам получали 8 % студентов (175 человек).

82 студента МГППУ являются номинантами и получателями именных стипендий (таблица 16).

Таблица 16

Именные стипендии

	Стипендия	Размер	Число, человек
	Правительства Москвы	1260	77
	Имени Л.А. Венгера	3000	1
	Имени В.В. Давыдова	3000	1
	Имени А.В. Петровского	3000	1
	Имени Д.Б. Эльконина	3000	1
	Имени М.М. Коченова	3000	1
	ИТОГО		82

Материальная помощь и премирование студентов (таблица 17).

Одной из основных задач управления по внеучебной и социальной работе является формирование в университете адресной системы социальной

помощи малообеспеченным студентам, а также студентам из многодетных, неполных семей и другим категориям. Из средств бюджета города, выделяемых на стипендиальное обеспечение и премирование за особые успехи в учебной, научной и внеучебной деятельности, студентам также выплачивается единовременная стипендия. Для эффективного решения такой задачи в университете создана социальная комиссия, которая анализирует состояние социально-бытового обеспечения студентов, участвует в разработке и организации выполнения программ и мероприятий по социальной помощи студентам МГППУ, контролирует работу организаций общественного питания, здравпунктов с целью качественного обслуживания студентов, рассматривает вопросы об оказании единовременной материальной помощи студентам и сотрудникам льготных категорий или попавших в трудную жизненную ситуацию. Ежемесячно выплачиваются социальные дотации к стипендии остро нуждающимся студентам из фонда общественной организации «Ассоциация профсоюзных организаций студентов государственных и коммерческих высших учебных заведений города Москвы».

Также выплачиваются именные стипендии Правительства Москвы студентам за высокие достижения в учебе, научной деятельности и внеучебной жизни университета. Ежегодное пособие на приобретение учебной литературы и письменных принадлежностей в размере трех стипендий выплачивается студентам, отнесенным к следующим категориям: дети-сироты и дети, оставшиеся без попечения родителей; студенты в возрасте от 18 до 23 лет, имевшие на момент достижения восемнадцатилетнего возраста статус детей-сирот или детей, оставшихся без попечения родителей; студенты в возрасте от 18 до 23 лет, потерявшие обоих или единственного родителя. Получают выходное пособие в связи с окончанием обучения на приобретение одежды, обуви, мебели и другого инвентаря, а также по необходимости путевки на отдых и лечение, на дорогу к месту отдыха и лечения.

Высокая активность студента, осознание своего успеха и социальной значимости невозможно без публичного признания и общественной оценки деятельности. Активная внеучебная работа способствует развитию студенческого профсоюзного объединения в МГППУ. Это объединение позволяет решать социальные проблемы студентов, проводить в жизнь социально-значимые программы и акции.

При назначении единовременной стипендии студентам социальная комиссия руководствовалась следующими критериями:

- участие студентов во всероссийских и международных научно-практических конференциях;
- в студенческих фестивалях среди городских вузов и вузов ЦАО Москвы;
- в студенческих форумах российских вузов, например «Юр-Волга»;
- в мероприятиях патриотического содержания, посвящённых 70-летию битвы под Москвой, «Вахтах памяти»;
- общественно-культурной акции «Колокола памяти»;

- интеллектуально-творческих марафонах Департамента образования Москвы;
- в программах студенческого самоуправления городского и университетского уровней;
- в спортивных мероприятиях городского и университетского уровней;
- в международном фестивале КВН «Кивин-2012»;
- в антинаркотической акции «Нет – наркотикам»;
- в программе «Спасатель» по практической подготовке спасателей среди студентов МГППУ ДСО-СПАС.

Таблица 17

Выплаты МГППУ с 01.09.2011 года по 31.05.2012 года

Категория выплат	Сумма (рубли)
Стипендия социальная (в т.ч. пособие по болезни, пособие по беременности и родам)	3 501 406
Стипендия академическая	11 932 708
Стипендия академическая повышенная	11 831 168
Стипендия аспирантам	1 201 000
Стипендия аспирантам (целевая)	138 000
Дотации остро нуждающимся	940 000
Именные стипендии Правительства Москвы	1 024 800
Именные стипендии	180 000
Пособия сиротам	3 223 416
Материальная помощь	483 200
Премиальные выплаты	6 009 000
Стипендия соотечественникам	276 000

III. Особенности образовательного процесса

1. 2. Характеристика образовательных программ и их учебно-методического обеспечения. Характеристика учебных планов

Характеристика учебных планов и образовательных программ

В 2011–2012 учебном году университет, как и все вузы России, перешел на образовательные стандарты третьего поколения (ФГОС ВПО и ФГОС СПО) по всем направлениям и уровням подготовки.

Под стандарт третьего поколения разработаны основные профессиональные образовательные программы, учебные планы. Учебные планы прошли консалтинговую проверку и утверждены установленным в университете порядком. Учебно-методическая документация (программы дисциплин, практик, итоговой аттестации) разрабатывается и утверждается в соответствии с новыми положениями, формами и шаблонами.

С целью повышения качества образовательного процесса в университете существенно переработаны, разработаны, утверждены Ученым советом и введены в действие следующие Положения:

1. По организации учебного процесса в МГППУ

- о магистратуре ГБОУ ВПО МГППУ;
- о подготовке специалистов по основным образовательным программам высшего профессионального образования в сокращённые сроки (подготовка по сокращённым и ускоренным основным образовательным программам) ГБОУ ВПО МГППУ,
- о Рабочей программе дисциплины ВПО;
- о Рабочей программе дисциплины СПО;
- об учебно-методической комиссии факультета по направлению подготовки (специальности);
- об основной профессиональной образовательной программе ВПО;
- об основной профессиональной образовательной программе СПО;
- о фонде оценочных средств дисциплины программ ВПО;
- о фонде оценочных средств дисциплины программ СПО;
- о факультете;
- о кафедре;
- об учебно-методическом комплексе дисциплины;
- о курсовых работах и курсовом проектировании студентов.

2. По аттестации студентов МГППУ

- о текущей аттестации студентов по программам высшего профессионального образования МГППУ;
- о промежуточной аттестации студентов МГППУ;
- о системе рубежного контроля знаний студентов по программам высшего профессионального образования МГППУ;
- об итоговой государственной аттестации выпускников МГППУ;

– об организации практики студентов, реализуемой в рамках образовательных программ высшего профессионального образования по Федеральным государственным образовательным стандартам высшего профессионального образования ГБОУ ВПО МГППУ.

3. По движению студентов МГППУ

- о зачислении лиц, обучавшихся в других вузах;
- о восстановлении лиц в число студентов МГППУ;
- о порядке перевода студентов других вузов в МГППУ;
- об отчислении студентов из МГППУ;
- о предоставлении академического отпуска студентам МГППУ;
- о внутреннем переводе студентов с платного обучения на места, финансируемые из средств бюджета в МГППУ;
- о порядке обучения студентов по двум основным образовательным программам высшего профессионального образования (параллельное обучение) в МГППУ.

4. По материальной поддержке

– о стипендиальном обеспечении и других видах материальной поддержки студентов, аспирантов и докторантов МГППУ.

Университетом в 2011–12 году расширен спектр образовательных программ по основной профильности вуза – «психолого-педагогической», введением в образовательный процесс 2 программ магистратуры «Психология профессий особого риска», «Практическая психология» направления 030300.68 – «Психология» и 5 программ магистратуры «Психолого-педагогическая коррекция нарушений развития у детей», «Обучение и развитие младших школьников», «Психология и педагогика образования одаренных детей», «Психология и педагогика инклюзивного образования», «Психология безопасности в образовании» направления 050400.68 – «Психолого-педагогическое образование».

Введение новых программ позволяет использовать огромный интеллектуальный потенциал факультетов, специализирующихся в области экстремальной, юридической психологии, клинической и специальной психологии, психологии консультирования, социальной психологии и педагогики, педагогики образования.

Кроме образовательных программ психолого-педагогической направленности, университет осуществляет подготовку кадров по образовательным программам высшего профессионального образования в области лингвистики, государственного и муниципального управления, менеджмента, организации работы с молодежью, социальной работы, информационных систем и технологий, информатики, режиссуры мультимедиа программ. Все программы в своём большинстве имеют психолого-педагогическую направленность.

В 2011–12 году введена в образовательный процесс 1-а программа подготовки бакалавра по направлению 040400.62 – «Социальная работа» профиль «Социальная работа в системе социальных служб».

Высокий кадровый потенциал профессорско-преподавательского состава, соединение традиций естественно-научного подхода в психологии с философско-гуманитарным подходом, проведение учебной и научной работы на собственных экспериментальных площадках и клинических базах позволяют МГППУ осуществлять глубокую профессиональную направленность образовательных программ психолого-педагогической направленности по всем реализуемым профилям и специализациям.

Уникальность программ психолого-педагогической направленности связана с тем, что университет:

- является разработчиком образовательных стандартов бакалавриата и магистратуры по направлению «Психолого-педагогическое образование» и соразработчиком специалитета «Педагогика и психология девиантного поведения»;

- использует базу:

- *крупнейших научных центров и институтов*, таких как Государственный научный центр социальной и судебной психиатрии им. В.П. Сербского, Центр психического здоровья РАМН, Психологического институт РАО, психолого-медико-социальные центры г. Москвы и др.;

- *структурных подразделений МГППУ*, а именно: лаборатории медико-психологической реабилитации, психологических и нейробиологических проблем адаптации в образовании, психологии здоровья, психолого-социальных проблем профилактики безнадзорности и сиротства, мониторинговых исследований развития различных контингентов детей, ювенальных технологий, медико-психологической реабилитации, психологической готовности к школе, психологических проблем детей с девиантным поведением, социокультурных проблем образования и др.;

- Центры: экстренной психологической помощи, психолого-педагогической экспертизы игр и игрушек, исследования и развития одаренности, экспериментальной психологии, нейробиологической диагностики наследственных психологических заболеваний детей и подростков и др.;

- Детский телефон доверия и пр.

Эта же образовательная и экспериментальная база используется в образовательных программах, напрямую не связанных с психологией и педагогикой (государственное и муниципальное управление, менеджмент, организация работы с молодежью, социальная работа, прикладная информатика, математическое обеспечение и администрирование информационных систем, режиссура кино и телевидения).

3. Используемые современные образовательные технологии

Система подготовки специалистов в МГППУ предполагает широкое использование современных образовательных технологий: исследовательские

методы, методы проблемного и проективного обучения, тренинговые формы и др., реализуемые как в традиционной форме, так и с использованием дистанционных технологий обучения.

Профессорско-преподавательским составом широко используются мультимедийные средства и системы с целью повышения качества учебного процесса за счет наглядности, интерактивности и формализации учебного материала.

В рамках развития информационно-дистанционных технологий в образовании профессорско-преподавательским составом МГППУ разработаны учебно-методические комплексы и электронные учебники по базовым учебным дисциплинам, видеокурсы лекций, видеопособия по различным психодиагностическим, профконсультационным, коррекционно-развивающим и прочим методикам, подготовлены информационно-справочные диски с нормативными, справочными и учебно-методическими материалами, а также с видео- и аудиозаписями занятий в форматах, доступных из скачивания в сети Интернет.

В МГППУ широко используются дистанционные интернет-технологии обучения, в том числе:

- on-line трансляции (прямые трансляции) занятий из аудиторий университета в вечернее время, что позволяет студенту не только смотреть и слушать учебный материал, но и принимать участие в занятиях в рамках обсуждений при помощи текстового чата;
- учебные телемосты, позволяющие проводить занятия с одновременным участием многих пользователей;
- интернет-консультации с преподавателями по различным вопросам изучаемой дисциплины;
- интерактивные тестовые задания, позволяющие освоить дисциплину с помощью учебного тренажера с заданиями для самопроверки и самоконтроля и пр.

Университет, один из немногих вузов, реализует информационно-образовательный канал вещания на сайте <http://www.youtube.com/mgppu>. (среднемесячное количество просмотров – 10 836; среднее количество просмотров в день – 36; регионы просмотров: Германия, Россия, Украина, Казахстан, Беларусь.

На сайте представлены публичные и учебные лекции (число просмотров одной лекции в год – 4823), материалы конференций и докладов ведущих профессоров университета, которые позволяют существенно повысить научную и инновационную составляющую учебного процесса.

Возможность размещения информации МГППУ сайта **Youtube** на любом другом сайте, блоге, форуме дает всем участникам образовательного процесса представлять информационные блоки на собственных web-страницах и формировать собственную информационно-образовательную среду.

На 2 факультетах МГППУ (информационных технологий, дистанционного обучения) осуществляется обучение студентов с ограниченными возможностями с использованием дистанционных технологий.

Информационные технологии в образовательном процессе

В системе подготовки кадров по программам высшего профессионального образования МГППУ широко использует информационные технологии в образовательном процессе, а именно:

- информационное обеспечение аудиторного фонда,
- система сетевого тестирования студентов,
- специализированное программное обеспечение, решающее специфические проблемы качества обучения студентов,
- обеспечение доступа студентов к фондам учебно-методической документации, в том числе доступа к электронно-библиотечным системам.

Информационное обеспечение аудиторного фонда в МГППУ представлено:

- 14 компьютерными классами с выходом в интернет,
- 75 аудиториями, оснащенными мультимедийным оборудованием,
- 14 аудиториями с интерактивными (интеллектуальными) досками.

Наличие мультимедийных и интерактивных средств позволяет профессорско-преподавательскому составу поддерживать высокое качество учебного процесса за счет наглядности, интерактивности и формализации учебного материала.

На факультете дистанционных технологий аудиторный фонд оснащен оборудованием, позволяющим проводить on-line трансляции (прямые трансляции) занятий из аудиторий университета с использованием текстового чата для студентов-инвалидов.

Система сетевого тестирования студентов реализована организацией всевозможных мероприятий по тестированию знаний студентов, а именно:

- рубежное тестирование студентов по тестовым материалам, разработанным профессорско-преподавательским составом в семестре. Тестированию подвергаются студенты, обучающиеся по программам бакалавриата и специалитета. В 2010–2011 учебном году поведено 10 866 сеансов тестирования по 265 дисциплинам и курсам;
- интернет-тестирование (интернет-экзамен) студентов по тестовым материалам ФЭПО. В 2010–2011 учебном году поведено около 2451 сеансов тестирования в on-line режиме. Тестированием были охвачены студенты всех факультетов и курсов по 10 образовательным программам;
- тестирование с использованием интернет-тренажеров в сфере образования (ФЭПО). В рамках данного проекта проведено более 10 000 сеансов тестирования в рамках обучения и самоконтроля;
- итоговое тестирование студентов последнего курса психолого-педагогического направления в период, предшествующий государст-

венному экзамену, на их соответствие профессиональным компетенциям. Тестирование прошли 583 студента-выпускника.

Система сетевого тестирования студентов проводится лабораторией математических моделей в психологии и педагогике МГППУ.

Использование *специализированного программного обеспечения*, решающего специфические проблемы качества обучения студентов, представлено программным продуктом «Антиплагиат» (Пакет ВУЗ), системы «НТ-line» (модуль М-тесты).

Программный продукт «Антиплагиат» (Пакет ВУЗ) используется при проверке рефератов, курсовых работ и проектов, выпускных квалификационных работ. Проверке подлежат все студенческие работы. Проверка на антиплагиат осуществляется силами лаборатории математических моделей в психологии и педагогике МГППУ и профессорско-преподавательским составом. В 2010–2011 учебном году было проверено 1682 курсовых и выпускных работ.

Система «НТ-line» (модуль М-тесты) используется сотрудниками МГППУ при конструировании тестовых материалов по дисциплинам и курсам. В 2010–2011 учебном году было разработано более 242 тестовых модулей. Работа по конструированию тестовых материалов проводится сотрудниками лаборатории математических моделей в психологии и педагогике МГППУ по тестам, разработанным профессорско-преподавательским составом университета. В настоящее время база представлена 895 тестовыми модулями.

Обеспечение доступа студентов к фондам учебно-методической документации, в том числе доступа к электронно-библиотечным системам широко реализовано в МГППУ как библиотечной информационной системой МГППУ, так и информацией, представленной на сайтах факультетов и на страницах кафедр.

Электронная библиотека МГППУ (psychlib.ru) осуществляет накопление, хранение и использование электронных документов и изданий в области психологии и смежных дисциплин, а также по образовательным программам, реализуемым МГППУ.

Электронные документы и издания библиотеки, используемые в образовательном процессе, представлены:

- электронными версиями печатных изданий, в том числе учебниками, пособиями, методическими рекомендациями, программами и пр., подготовленными преподавателями и сотрудниками МГППУ;
- электронными версиями печатных изданий, методик, тестов и других психодиагностических материалов, рекомендованных преподавателями МГППУ и размещенных в электронной библиотеке с согласия автора, подтвержденного договором о передаче авторских прав,
- видео- и аудиоматериалами, подготовленными преподавателями МГППУ (лекции, семинары, конференции, материалы, иллюстрирующие способы работы с детьми и методы диагностики),

- авторефератами и диссертациями, защищенными как в диссертационном совете МГППУ, так и в других советах, утвержденных ВАКом и имеющихся в свободном доступе.

В своей политике в области информационных технологий МГППУ и далее предполагает дальнейшее расширение спектра использования информационных технологий и оборудования с целью повышения эффективности и качества образовательного процесса.

4. Участие работодателей в образовательном процессе

В соответствии с целями университета в области качества участие работодателей в образовательном процессе является одним из основных направлений работы университета:

1. Работодатели – руководители государственных образовательных учреждений, центров психолого-медико-социального сопровождения и других учреждений системы Департамента образования города Москвы входят в состав Государственных аттестационных комиссий факультетов и принимают участие в государственных экзаменах факультетов, защите дипломных проектов, что обеспечивает объективность оценки результативности научно-инновационно-образовательного процесса.

2. Проводится постоянная работа по расширению спектра учреждений, различной подведомственности, являющихся как базами практик, так и местами последующего трудоустройства выпускников МГППУ. В этот процесс наблюдается приток работодателей, представляющих учреждения сферы здравоохранения, силовых структур, пенитенциарной системы и других представителей социальной сферы города.

3. С потенциальными работодателями проводится согласование тематики исследовательских работ студентов и выпускников. На базе государственных образовательных учреждений проводится экспериментальная часть дипломных и курсовых работ.

4. Руководители государственных образовательных учреждений и их заместители, руководители психологических служб курируют учебную и производственную практику студентов всех форм обучения и некоторые из них являются руководителями научно-исследовательских работ (таблица 18).

Таблица 18

Ф.И.О.	Место работы	Название дисциплины/практики	Название программы
Мещеряков Б.Г.	Университет Дубна	Проектирование и экспертиза образовательных систем	Магистерская программа
Воронцов А.Б.	ГОУ СОШ № 1133	Инновации в современном образовании, производственная практика	Магистерская программа
Тришина	ГОУ СОШ № 292	Производственная	Бакалавриат,

Н.Н.		практика	специалитет
Ахутина Т.В.	МГУ им. М.В. Ломоносова	Детская нейропсихология	Магистерская программа
		Основы нейропсихологии	Бакалавриат
Венгер А.Л.	Университет Дубна	Основы экстренной психологической помощи	Специалитет
Владимирова Ю.Н.	Гимназия № 1563	Подросток в практике психокоррекционной работы	Специалитет
		Психология подросткового возраста	Бакалавриат
Иовлева Т.Е.	ГОС ЦРР д/сад № 1435	Педагогическая практика	Специалитет
Тиханова И.Г.	ГОУ ВПО «Академия народного хозяйства»	Педагогическая и производственная практика	Специалитет
Митина О.В.	МГУ им.М.В. Ломоносова	Начала структурного моделирования	Магистерская программа
		Мультимедийная среда ЛОГО	Магистерская программа
Масалова В. С.	АНО «Мир детства» филиал «Сказка» детский сад № 967	Образовательные программы для детей дошкольного возраста	Бакалавриат
		Управление дошкольным образованием	Специалитет
		УДО: Введение в психологию управления	Специалитет
		Современные образовательные программы	Специалитет
		УДО: Управленческие аспекты межпрофессионального взаимодействия	Специалитет
		УДО: Организационно-управленческие основы преемственности ДОУ и начального образования	Специалитет
		Менеджмент в дошкольном образовании	Магистерская программа
Доронова Т.Н.	Федеральный институт развития	Теория и методика развития детского изобра-	Специалитет

	образования	зительного творчества	
		УДО: Организация развивающей среды в ДОУ	Специалитет
		РВ: Организация развивающей среды для детей младенческого и раннего возраста	Специалитет
Кириллов И. Л.	Институт развития дошкольного образования РАО	Психолого-педагогические проблемы детской игры	Специалитет
		Психология развития	Бакалавриат
		Психология и педагогика игры	Бакалавриат Специалитет
		Возрастная психология и психология развития	Специалитет
		История возрастной психологии	Специалитет
		Детская игра и ее место в дошкольном образовании	Магистерская программа
Федина Н. В.	Центр дошкольного образования ИСИО РАО	УДО: Социально-экономические основы управления ДОУ	Специалитет
		Организация образовательного процесса в ДОУ	Магистерская программа
Данилина Т.А.	ДОУ № 183	Организация опытно-экспериментальной деятельности ДОУ	Магистерская программа
Пентти Эн-сио Хакка-райнен	Литовский эдукологический университет	Нарративный подход в образовании дошкольников	Магистерская программа
		Современное дошкольное образование за рубежом	Магистерская программа
		Научно-исследовательская практика	Магистерская программа
Беневольская Т.Б.	ГБОУ детский сад присмотра и оздоровления № 1489	Введение в дошкольную практическую психологию	Специалитет
		Психологическая коррекция агрессивных проявлений у дошколь-	Специалитет

		ников	
		Психология раннего и дошкольного возраста	Бакалавриат
		Психология семьи и семейного воспитания	Бакалавриат
		Детско-родительские отношения	Специалитет
		Педагогическая практика	Бакалавриат
		Производственная практика	Бакалавриат Специалитет
		Научно-исследовательская работа	Магистерская программа

5. Места проведения производственной практики, стажировок

В Московском городском психолого-педагогическом университете практическая подготовка студентов представлена соответствием требованиям ФГОС ВПО, учебно-методической обеспеченностью и наличием баз практик.

Практика является обязательным разделом основной образовательной программы подготовки студентов. Она представляет собой вид учебных занятий, непосредственно ориентированных на профессионально-практическую подготовку обучающихся.

Учебная, педагогическая, производственная, научно-исследовательская практики базируются на освоении как теоретических учебных дисциплин базовой и вариативной частей профессионального цикла, так и дисциплин, непосредственно направленных на освоение профессиональной деятельности студентов (психологической помощи детям и подросткам, пострадавшим в экстремальных ситуациях, и т. д.).

Все виды практик обеспечены программами, методическим сопровождением со стороны факультетов и учреждений, ведением студентами соответствующей документации: составление и реализация проектов или планов практики, отчетной документации с указанием усвоенных компетенций, дневников практики.

Качество учебно-методических пособий по практике является достаточным и соответствует предъявляемым требованиям к структуре и содержанию данного вида изданий, что позволяет студентам на практике эффективно закреплять теоретический материал.

Для организации практической подготовки студентов по аккредитуемым программам университет имеет около 2000 баз практик (образовательные учреждения системы Департамента образования города Москвы, учреждения системы Департамента здравоохранения города Москвы, Департамента социальной защиты населения города Москвы и другие.

Характер непрерывной производственной практики для студентов 5-го курса определяется содержанием программы подготовки студентов по выбранной специальности.

Целями непрерывной производственной практики являются: отработка предметно-методических умений, овладение практическими навыками и компетенциями в сфере профессиональной деятельности, приобретение мотивационной готовности к психологической и педагогической работе.

К непрерывной производственной практике допускаются студенты, успешно выполнившие план теоретической подготовки по теории обучения, методике преподавания психологии, педагогической психологии, общей психологии, социальной психологии, психологии развития, клинической психологии и др.

Производственная практика предоставляет студентам возможность реализации профессионального потенциала в организациях, имеющих авторитет в области психологии, в широком спектре направлений науки и прикладной деятельности.

Задачами непрерывной производственной практики являются:

- получение первичных профессиональных умений;
- осознание себя как представителя профессионального сообщества;
- закрепление теоретического материала и получение необходимого практического опыта;
- формирование навыков профессиональной коммуникации и педагогического общения;
- развитие профессионального самосознания;
- воспитание профессиональной этики и стиля поведения;
- овладение методиками и умениями в рамках компетенций;
- освоение современных технологий в образовательной сфере.

Важным моментом считается место прохождения непрерывной производственной практики.

В 2011–2012 учебном году на непрерывную производственную практику МГППУ были определены 678 студентов 5-го курса очной формы обучения.

Приоритетным направлением было распределение студентов выпускного курса в государственные учреждения системы Департамента образования.

В государственных образовательных учреждениях (школах, детских садах, центрах психолого-медико-социального сопровождения, центрах образования, центрах дополнительного образования, гимназиях, лицеях, колледжах) проходили непрерывную производственную практику 569 человек, что составляет 84 % общего числа студентов 5-го курса очной формы обучения.

В государственных учреждениях Департамента социальной защиты населения проходили непрерывную производственную практику 34 студента, что составляет 5 %.

В учреждениях ФСБ, МВД, УФСИН проходили практику 43 студента, что составляет 6,3 %.

В учреждениях здравоохранения – 32 человека, что составляет 4,7 %.

Организация непрерывной производственной практики направлена на обеспечение непрерывности и последовательности овладения студентами профессиональной деятельностью в соответствии с требованиями к уровню подготовки выпускника.

6. Наличие и деятельность центра карьеры (занятости), трудоустройство выпускников

На основании письма первого заместителя Мэра Москвы от 07 мая 2009 года № 6-47-2375/9, в 2009 году был создан **Центр содействия трудоустройству выпускников МГППУ**, осуществляющий свою деятельность, в соответствии с Положением, по нескольким основным направлениям.

1. Создание эффективной системы взаимодействия с внутренними и внешними потребителями по вопросам трудоустройства выпускников и по вопросам вторичного трудоустройства. Критериальными оценками данной системы является 80 % трудоустройство выпускников в течение первого месяца по окончании вуза и 100 % трудоустройство в течение 3 месяцев по окончании МГППУ.

2. Создание системы комплексной работы со студентами выпускных курсов и выпускниками по вопросам содействия в трудоустройстве и становлении их профессиональной карьеры. Критериальными оценками данной системы являются разработка и формирование персональных пакетов документов на 100 % выпускников текущего года выпуска для обеспечения эффективного трудоустройства в соответствии с предпочтениями выпускника.

3. Использование в работе банка вакансий интернет-порталов с целью получения полной информации о наличии свободных вакансий на рынке труда столичного мегаполиса. Критериальными оценками данной работы является пополнение банка вакансий Центра. На сегодняшний день банк вакансий ЦСТВ содержит 752 ставки в государственных образовательных учреждениях и коммерческих организациях по педагогическим и смежным специальностям.

4. Оказание индивидуальной помощи выпускникам с ограниченными возможностями здоровья по реализации их прав на гарантированное трудоустройство и оказание им помощи в профессиональной адаптации и социализации.

5. Расширение зоны взаимодействия с потенциальными работодателями. Критериальными оценками данной работы являются мониторинги, проводимые путем удаленного взаимодействия с работодателями государственных образовательных учреждений, работодателями учреждений Департамента социальной защиты населения, Департамента семейной и молодежной политики, силовыми и коммерческими структурами и т. д. С данными учреждениями установлено взаимодействие, в ходе которого ведется совместная работа по оказанию методической помощи молодым специалистам в адаптации

онный период, ведутся переговоры по закреплению вакантных мест за выпускниками.

6. Проводятся постоянное изучение, анализ и прогнозирование требований всех заинтересованных в уровне образования сторон (студентов, работодателей). В 2011–2012 учебном году сотрудниками Центра был проведен мониторинг оценки работодателями профессиональных компетенций выпускников предыдущего года выпуска по «Карте компетенций молодого специалиста (выпускника) МГППУ», которая была разослана в 238 государственных образовательных учреждения для проведения мониторинга мнения руководителей о качестве подготовки специалистов МГППУ.

Результаты мониторинга показали:

91,4 % выпускников МГППУ обладают глубокими теоретическими и практическими навыками; умело используют в своей работе научно-теоретический материал по полученной специальности;

40,3 % выпускников готовы к организационно-управленческой работе с педагогическим коллективом;

77,2 % – умеют прогнозировать возможные проблемы и разрабатывать мероприятия по их предотвращению;

82,2 % выпускников умеют грамотно проводить психологическую диагностику, интерпретировать полученные данные, планомерно работать с детьми и родителями;

95 % выпускников являются уверенными пользователями персонального компьютера и активно используют знания компьютерных технологий в своей профессиональной деятельности;

68,8 % – ориентированы на достижение высоких результатов;

62,1 % – готовы работать в команде;

68,3 % выпускников стремятся к повышению своего профессионального уровня и самореализации;

11,2 % выпускников принимают участие в окружных и городских профессиональных конкурсах.

Таблица 19

Трудоустройство выпускников МГППУ в период с 2010 по 2011 годы

Отчетный период	Кол-во выпускников	Кол-во трудоустроенных в учреждения ДОМ / процент	Кол-во трудоустроенных в негосударственные ОУ/ процент	Кол-во трудоустроенных в учреждения социальной сферы г. Москвы (здравоохранение, соцзащита, управы, ФСБ, МВД, армия, МЧС) / процент	Кол-во трудоустроенных в коммерческие учреждения / процент	Кол-во не трудоустроенных по уважительной причине (учеба в аспирантуре, отпуск по уходу за ребенком, призыв в армию, переезд к новому месту жительства) / процент	Общий процент трудоустроенных
2010	351	219 – 62,4 %	10 – 2,8%	32 – 9,1%	71 – 20,3%	19 – 5,4%	100%

2011	402	233- 57,9%	36-9%	41- 10,2 %	62- 15,4%	30- 7,5%	100%
------	-----	------------	-------	------------	-----------	----------	------

7. Используемые технологии и процедуры оценки качества образования (достижений) студентов

Наряду с проведением ГАК и защитой дипломных работ Центром постдипломного образования на основании современных зарубежных подходов разработана методика «профессиональная компетентность педагогов-психологов» для оценки качества образования выпускников (молодых специалистов), которая имеет 4 варианта в зависимости от предполагаемого места работы выпускника:

- общеобразовательная школа;
- коррекционная школа;
- общеобразовательный детский сад;
- коррекционный детский сад.

Квалификационное испытание по данной методике проводится в два этапа.

Первый: компьютерный тест закрытого типа по вопросам, связанным с профессиональной деятельностью;

второй: решение ситуационной задачи.

Оценка качества достижений выпускника имеет уровни:

- *высокий* при выполнении от 71 до 100 % контрольных заданий;
- *выше среднего* при выполнении от 61 до 70 % контрольных заданий;
- *средний* при выполнении от 51 до 60 % контрольных заданий;
- *ниже среднего* при выполнении от 41 до 50 % контрольных заданий;
- *низкий* при выполнении менее 40 контрольных заданий.

В 2011–12 учебном году квалификационное испытание прошли 248 выпускников семи факультетов университета, ориентированных на работу в сфере образования.

Анализ результатов квалификационного испытания показал:

- высокий и выше среднего уровень профессиональной компетентности имеют 25%.
- средний уровень профессиональной компетентности имеют 49%.
- низкий и ниже среднего уровень профессиональной компетентности имеют 26% выпускников.

8. Участие работодателей в итоговой аттестации выпускников образовательного учреждения

Итоговая государственная аттестация выпускников осуществляется в соответствии с Положением об итоговой государственной аттестации выпускников государственного бюджетного образовательного учреждения высшего профессионального образования города Москвы «Московский городской психолого-педагогический университет», в соответствии с которым:

1. Председателем ГАК утверждается лицо, не работающее в МГППУ, как правило, из числа докторов наук, профессоров соответствующего

щего профиля или ведущих специалистов учреждений, организаций, предприятий, являющихся потребителями кадров данного профиля.

2. ГАК (ГЭК) по приему государственного экзамена (междисциплинарного экзамена или по отдельной дисциплине) формируется из профессорско-преподавательского состава и научных работников МГППУ, а также лиц, приглашенных из сторонних организаций: специалистов учреждений, организаций, предприятий – потребителей кадров данного профиля, ведущих преподавателей и научных работников других высших учебных заведений.

3. ГАК (ГЭК) по защите выпускных квалификационных работ формируются из профессорско-преподавательского состава и научных работников МГППУ и представителей работодателей.

4. В численном составе ГАК (ГЭК) не менее 50 % являются представителями работодателя.

В таблице 20 представлен качественный состав, который свидетельствует о выполнении требований образовательных стандартов и внутренних локальных актов МГППУ.

Таблица 20

Направление (специальность)	Профиль (специализация)	Факультет	Число членов в ГАК, чел.	Из них, из числа работо- дателей	
				чел.	%
030301.65 Психология	Психологическое консультирование	Психологическое консультирование	6	3	50
030300.68 Психология	Психология	Психология образования	6	3	50
050400.68 Психолого-педагогическое образование	Психология и педагогика развития дошкольников	Психология образования	7	4	57
050400.68 Психолого-педагогическое образование	Педагогика и психология воспитания учащихся	Психология образования	7	4	57
050400.68 Психолого-педагогическое образование	Школьная психология	Психология образования	7	4	57
050400.68 Психолого-педагогическое образование	Организация инклюзивного образования	Клиническая и специальная психология	8	4	50
030300.62 Психология	Психология	Дистанционное	6	3	50

Направление (специальность)	Профиль (специализация)	Факультет	Число членов в ГАК, чел.	Из них, из числа работо- дателей	
				чел.	%
логия		обучение			
030300.68 Психология	Психология	Клиническая и специальная психология	8	4	50
030300.68 Психология	Клиническая психология	Клиническая и специальная психология	8	4	50
080801.65 Прикладная информатика (по областям)	Прикладная информатика (по областям)	Информационные технологии	9	5	56
010503.65 Математическое обеспечение и администрирование информационных систем	Математическое обеспечение и администрирование информационных систем	Информационные технологии	9	5	56
050703.65 Режиссура мультимедиа-программ	Режиссура мультимедиа-программ	Информационные технологии	9	5	56
030301.65 психология	Психология	Психология образования	6	3	50
030300.68 Психология	Консультативная психология	Психологическое консультирование	8	4	50
030301.65 Психология	Психологическое консультирование	Психологическое консультирование	6	3	50
030302.65 Клиническая психология	Клиническая психология	Клиническая и специальная психология	8	4	50
030301.65 Психология	Психология	Клиническая и специальная психология	8	4	50
030302.65 Клиническая психология	Психологическое консультирование	Психологическое консультирование	8	4	50
030301.65 Психология	Психологическое консультирование	Психологическое консультирование	8	4	50

Направление (специальность)	Профиль (специализация)	Факультет	Число членов в ГАК, чел.	Из них, из числа работо- дателей	
				чел.	%
	рование	тирование			
030301.65 Психология	Психология	Юридическая психология	18	9	50
080504.65 Государственное и муниципальное управление	Государственное и муниципальное управление	Государственное и муниципальное управление	10	5	50
030301.65 Психология	Психология	Клиническая и специальная психология	9	5	56
030300.62 Психология	Психология	Экстремальная психология	8	4	50
050711.65 Социальная педагогика	Социальная педагогика	Социальная педагогика	12	6	50
030301.65 Психология	Психология	Социальная психология	10	5	50
031201.65 Теория и методика преподавания иностранных языков	Теория и методика преподавания иностранных языков	Иностранные языки	8	4	50
031203.65 Теория и практика межкультурной коммуникации	Теория и практика межкультурных коммуникаций	Иностранные языки	8	5	62

9. Основные направления деятельности по воспитанию и социальной защите

Воспитательная и внеучебная деятельность в МГППУ осуществляется в соответствии с Уставом Университета, Концепцией воспитательной деятельности, утвержденной Ученым советом, Программой воспитательной деятельности на цикл обучения, планом мероприятий по внеучебной работе со студентами на учебный год.

Основной целью внеучебной работы является создание системы учебно-воспитательных средств и действий, отвечающих за решение актуальных проблем воспитания, создание благоприятных условий для личностного и профессионального формирования выпускников вуза, сочетающих в себе глубокие профессиональные знания и умения, высокие моральные и патриотические качества, обладающих правовой и коммуникативной культурой,

способных к творческому самовыражению и занимающих активную гражданскую позицию.

Организация воспитательной деятельности опирается также на нормативно-правовые акты федерального и регионального уровней, Положения, локальные акты и нормативные документы МГППУ.

В соответствии с поставленной целью были определены основные задачи и направления воспитательной деятельности:

- создание единой комплексной системы воспитания студентов;
- сохранение и создание новых традиций МГППУ;
- воспитание у студентов высоких духовно-нравственных качеств и норм поведения;
- организация и развитие гражданского и патриотического воспитания студентов;
- повышение культурного уровня студенчества, культуры поведения, речи и общения, реализация культурно-образовательных программ;
- изучение интересов и творческих склонностей студентов, создание новых и развитие уже существующих творческих объединений и коллективов студентов;
- повышение мотивации студентов к будущей профессиональной деятельности;
- поддержка талантливой молодежи, развитие творческого потенциала студентов;
- организация спортивно-оздоровительной работы и пропаганды здорового образа жизни;
- организация работы по проведению профилактических мероприятий, направленных на предотвращение правонарушений и различного рода зависимостей среди студентов;
- организация работы по профилактике экстремизма, национализма, ксенофобии;
- организация мероприятий по антикоррупционной направленности, проведение занятий, семинаров и круглых столов в целях изучения законодательства в сфере противодействия коррупции;
- организация досуга и отдыха студентов МГППУ и СПК, разработка и внедрение во внеучебный процесс новых программ студенческого досуга, отдыха и спорта;
- развитие органов студенческого самоуправления, организация обучения студенческого актива;
- организация и содействие в работе студенческих общественных объединений и организаций МГППУ и СПК;
- организация деятельности педагогических отрядов;
- организация системы морального и материального стимулирования студентов, активно участвующих во внеучебной работе;

- организация социально-психологического содействия студентам, их психолого-педагогического сопровождения;
- проведение культурно-массовых, физкультурно-оздоровительных, научно-просветительных мероприятий МГППУ и СПК;
- создание информационного поля внеучебной и социальной работы в МГППУ;
- организационно-методическая работа с заместителями деканов по внеучебной работе, кураторами академических групп, руководителями творческих и молодежно-студенческих объединений МГППУ.

Организация и проведение внеучебной воспитательной работы в отчетный период сопровождалась различными формами информирования студентов о проводимых мероприятиях, акциях, встречах, экскурсиях. На информационных стендах «Студенческая жизнь МГППУ» в учебных корпусах и на официальном сайте МГППУ www.mgppu.ru в разделе «Студенческая жизнь» размещается информация о мероприятиях культурно-досуговой, спортивной, воспитательной направленности, афиши проводимых мероприятий, расписание работы творческих коллективов, клубов, спортивных секций, а также поздравления победителей конкурсов и соревнований различного уровня.

Гуманитарная ориентация университета находит отражение в деятельности по обучению студентов с ограниченными физическими возможностями. На факультете информационных технологий, психологического консультирования и в социально-педагогическом колледже МГППУ обучаются студенты с ОВЗ с нарушениями опорно-двигательного аппарата, а также незрячие и слабовидящие. Для их обучения созданы необходимые условия. У всех студентов равный доступ к образованию и равные возможности его получения. На заседаниях ректората постоянно обсуждаются вопросы совершенствования безбарьерной среды для студентов с ограниченными возможностями здоровья. Руководством университета выделен специальный автобус для доставки студентов с ограниченными возможностями здоровья к месту учебы.

Для студентов созданы все необходимые условия для организации и проведения физкультурно-массовой и спортивной работы. Для этого на всех территориях университета создана развитая инфраструктура для занятий физической культурой и спортом. На всех территориях создан комплекс открытых спортивных площадок как для занятий физической культурой и спортом, так и для проведения массовых спортивных мероприятий.

В рамках трудового воспитания студентов в течение учебного года на территориях университета проводятся благоустроительные работы и субботники силами студентов и сотрудников. Ежегодно студентами университета проводятся работы по подготовке аудиторий и помещений на всех территориях МГППУ к новому учебному году.

Ведется работа по созданию системы оценки результативности и эффективности внеучебной воспитательной деятельности, которая необходима для корректировки и совершенствования содержания, форм и методов воспита-

тельной работы со студентами. Проблемы организации воспитательной деятельности в МГППУ рассматривались на заседаниях методического объединения зам. деканов по внеучебной работе, на заседаниях факультетов, анализировались на совещаниях с кураторами академических групп.

Система оценки состояния и результативности воспитательной деятельности включала в себя следующие элементы.

-Проведение социологических опросов (анкетирование) студентов по вопросам учебной, научной, внеаудиторной и социальной работы.

-Анализ опыта воспитательной работы на всех факультетах.

-Анализ планов воспитательной работы факультетов, общеуниверситетских кафедр и контроль за их выполнением.

-Анализ планов работы и отчетов о работе кураторов академических групп.

-Проведение совещаний с кураторами по вопросам организации и проведения воспитательной работы.

- Участие в работе советов факультетов, на заседаниях, посвященных проблемам воспитания студентов в ходе учебной и внеучебной работы.

-Участие в конференциях, семинарах и других мероприятиях, касающихся воспитательной работы и молодежной политики, проводимых внешними организациями.

-Ежемесячный, семестровый и годовой отчет о работе структурных подразделений и лиц, занятых организацией воспитательной работы со студентами.

-Анализ участия студентов МГППУ в городских и университетских конкурсах, фестивалях, соревнованиях.

-Анкетирование студентов с целью выявления и учета их мнения о проводимых воспитательных мероприятиях и организации учебной и внеучебной деятельности в вузе.

Организация воспитательной и учебной работы строится с учетом результатов научных исследований и опросов, проводимых научными сотрудниками Университета.

10. Органы самоуправления, общественные объединения студентов

Студенческое самоуправление является неотъемлемой частью всей общевузовской системы управления и выполняет важнейшие функции организации студенческой жизни. С целью развития студенческого движения и реализации интересов студенчества в 1998 году был создан студенческий совет как одна из форм студенческого самоуправления, а в 2000 году создана первичная профсоюзная организация студентов МГППУ Московской городской организации Профсоюза работников народного образования и науки РФ. Учитывая, что необходимые личностные качества и умения формируются, а способности развиваются в деятельности, воспитательная работа со студентами МГППУ осуществляется преимущественно в форматах, ориентированных на активную общественную работу, возможности коллективной студен-

ческой самоорганизации, творческой активности студентов.

Главной целью студенческого самоуправления является воспитание у студентов гражданской активности, творческого отношения к учебе, общественной деятельности, формирование лидерских качеств у будущих специалистов.

Наиболее актуальные задачи, на которых сконцентрировано студенческое самоуправление, следующие:

1. Создание условий реализации творческой активности студента в учебно-познавательном, научно-профессиональном и культурном отношениях.

2. Создание действующей модели студенческого самоуправления с соответствующими реальными правами, возможностями и ответственностью.

3. Стимулирование социальной активности студентов.

4. Повышение роли студентов в организации учебной и воспитательной работы на факультете.

5. Создание оптимальных условий для учебной и внеучебной деятельности студентов в соответствии с их реальными потребностями.

6. Организация эффективного взаимодействия между студентами, профессорско-преподавательским коллективом и администрацией факультета и университета.

Студенческий совет традиционно активно участвует в городских мероприятиях Департамента образования Москвы, Департамента семейной и молодежной политики Москвы, Московского Студенческого центра – школах студенческого актива (ГСША»), международных форумах «Карьера», акциях «Мы в ответе за будущее», программах «Гражданская смена», «Гражданский факультатив», городской целевой программы «Молодежь Москвы», «Школа Лидерства», «Московский студенческий актив», «Студенческое самоуправление», Московского городского штаба молодежно-студенческих отрядов. Участвует в Программе профессиональной подготовки студентов «Молодежный кадровый резерв Правительства Москвы».

Представители студенческого совета и профсоюзного актива МГППУ работают в составе Молодежного совета при Главе управы Мещанского района, палаты вузов ЦАО, в Московской городской студенческой дискуссионной площадке, совета Молодежного добровольческого движения ЦАО Москвы, совета молодых педагогов ЦАО, Общественной молодежной палате района Метрогородок. Участвуют в выездном образовательном лагере студенческого актива при Комитете по делам молодежи Государственной Думы РФ. В течение отчетного периода студенческое самоуправление ярко проявляло себя при подготовке и проведении мероприятий МГППУ на уровне города, общеуниверситетских праздников, вечеров, благотворительных акций, интеллектуальных игр, экологических субботников.

Активная внеучебная работа способствует развитию студенческого профсоюзного объединения в МГППУ, позволяет решать многие социальные проблемы студентов, проводить в жизнь социально-значимые програм-

мы и акции. На данный момент в деятельности органов студенческого самоуправления, профсоюзе МГППУ принимают участие 52,8 % обучающихся студентов. В молодежно-студенческих объединениях МГППУ психолого-педагогической и волонтерской направленности принимают участие 47,2 % обучающихся в университете.

IV. Результаты образовательной деятельности

1. Победы студентов в олимпиадах, конкурсах

Верченева Екатерина (5-й курс, ф-т социальной психологии),
Сафронова Наталья (5-й курс, ф-т социальной психологии),
Ромодан Виктор (5-й курс, ф-т психологического консультирования)
стали лауреатами номинации «Педагогический дебют» Московского городского профессионального конкурса педагогического мастерства и общественного признания 2012 г.

Студентка МГППУ Шакунова Анна (5-й курс, ф-т психологии образования) стала победителем номинации «Педагогический дебют» Московского городского профессионального конкурса педагогического мастерства и общественного признания 2012 г.

По итогам участия в июне 2012 года в XII Всероссийской выставке научно-технического творчества молодежи «НТТМ-2012» премию Президента РФ для поддержки талантливой молодёжи «Победитель» (Указ Президента РФ № 325 от 6.4.2006) получили:

- «Мобильный робот для адаптивного тестирования когнитивных способностей» (направление «Информационные технологии», авторы – аспирант **Г.А. Юрьев** и канд. техн. наук **П.А. Мармалюк**);

- «Система поддержки принятия решений при тестировании интеллекта» (направление «Информационные технологии», автор – аспирантка **А.С. Панфилова**);

- «Информационная система для автоматизации процесса проведения научных исследований в области экспериментальной психологии» (направление «Информационные технологии», авторы – студенты **К.В. Нестеров** и **Д.В. Лешук**);

- «Инструментальный комплекс для принятия решения по составлению психологического портрета человека на основе признаков почерка» (направление «Информационные технологии», автор – аспирантка **Н.Е. Гунько**);

- «Моделирование “перцептрона” Миракяна для кодирования форм объектов» (направление «Социология. Психология», автор – студент **И.А. Афанасьев**);

Медаль НТТМ «За успехи в научно-техническом творчестве»:

- «Вероятностный метод фильтрации артефактов при адаптивном тестировании» (направление «Математика», автор – аспирант **Г.А. Юрьев**);

- «Система поддержки принятия решений для психолого-педагогического тестирования» (направление «Социология. Психология», авторы – студенты **П.Н. Думин**, **Е.Н. Егорова**, **А.Л. Богданова**, **И.В. Семёнова**, **О.М. Звонкина**).

На XX международной студенческой конференции-школе-семинаре «Новые информационные технологии» в г. Судак студенты факультета ин-

формационных технологий П.Н. Думин, И.А. Афанасьев, С.Н. Байков и А.И. Гаврилова были удостоены диплома I степени, диплома II степени, также был вручен диплом участника и диплом за участие в мастер-классе.

На XI межвузовской научно-практической конференции «Молодые ученые – нашей новой школе» студенты факультета информационных технологий П.Н. Думин, А.Л. Богданова, О.М. Звонкина, К.В. Нестеров и Д.В. Лешук были удостоены диплома за лучшую работу. Они были награждены также дипломами X Всероссийской научной конференции «Нейрокомпьютеры и их применение».

На Международной студенческой олимпиаде в сфере информационных технологий «IT-Планета 2010» студент факультета ИТ С.А. Мотыльков награжден дипломом Олимпиады.

Аспирантка факультета психологии образования К. Орлова выиграла грант посольства Швейцарии на обучение в Женевском университете в течение 1 года (сентябрь 2012 г. – начало обучения).

Студентка факультета иностранных языков А. А. Конищева стала дипломантом III Всероссийского конкурса научно-исследовательских работ студентов, представив исследовательский проект на тему: «Современный урок английского языка и использование информационно-коммуникационных технологий».

На научно-практической конференции «Образование лиц с ограниченными возможностями здоровья», проходившей в рамках Дней науки МГПУ, студентка СПК МГППУ Е. Манерова заняла второе место.

На III Городском конкурсе наглядной информации и информационных ресурсов «Будем жить» Департамента семейной и молодежной политики ЦАО Москвы творческая группа СПК МГППУ «Буги Вуги» заняла второе место в номинации «Креатив».

В конкурсе «Мисс Метрогородок-2012» студентка СПК МГППУ В. Бочкова стала победителем в номинации «Вице-мисс Метрогородок-2012», В. Устюжанина – в номинации «Мисс Талант».

На межрайонном фестивале детского и юношеского творчества «Велика Россия, а отступать некуда» студентки СПК МГППУ Н. Журавлева, М. Смолева, Д. Сорокина, В. Хамидуллина стали лауреатами.

Студенты МГППУ, обучающиеся по обмену с Чанчуньским университетом (КНР), приняли участие в этнокультурном конкурсе «Московская радуга» и одержали победу в номинации «Национальная песня».

Студентка факультета иностранных языков М. В. Сарафинюк стала дипломантом X Благотворительного Венского бала и Всероссийского турнира по бальным танцам 2012 г.

Студент факультета юридической психологии А. Гольев стал дипломантом 19-го фестиваля студенческого творчества «Фестос-2011» в номинации «Художественное чтение».

В марте 2012 года в рамках межвузовской студенческой научной школы «Менеджмент-2012: теория и практика эффективного управления» сту-

денты факультета государственного и муниципального управления П. Бражников, Е. Радченко, А. Гапеева, О. Исакова, Н. Огнева, А. Мамонов, О. Лебедева стали победителями в номинации «Молодежно-политические движения», представив проект «Модель молодежной общественной организации «Старт».

Студенты факультета государственного и муниципального управления Л. Акопян, М. Бердников, В. Волкова, К. Сусленкова стали победителями в номинации «Социальные проекты развития» с проектом «Шаг вперед».

Председатель студенческого совета МГППУ М. Ананьева стала победителем конкурса «Лидер XXI века» ЦАО Москвы, проводившегося среди лидеров детских и молодежных общественных организаций округа.

Студенты 5-го курса факультета социальной психологии А. Неврюев и Д. Скрипко получили звание «Лучший выпускник-2012» в рамках конкурсного отбора среди студентов вузов, учрежденные правительством Москвы.

Студенты 2-го курса факультета социальной коммуникации А. Копосова, К. Акбарова, А. Антонюк, Е. Петрова стали лауреатами Всероссийского фестиваля студентов специальности «Организация работы с молодежью», проведенного Министерством спорта, туризма и молодежной политики РФ, Московским государственным университетом им. М.В. Ломоносова, Уральским федеральным университетом им. Б.Н. Ельцина.

Студенты 2-го курса факультета социальной коммуникации В. Курчевская, А. Копосова стали победителями первого глобального молодежного форума «Будущее мира», проводившегося по инициативе и при поддержке Правительства Санкт-Петербурга.

Студенты 1-го и 2-го курсов факультета социальной коммуникации Е. Петрова, А. Антонюк, С. Хмеликова, А. Копосова, К. Акбарова, Д. Бирюков, Е. Матвеева, К. Минаева., П. Полонская стали призерами межрегионального молодежного форума социальных коммуникаций «Территория PR» (г. Волгоград).

Студенты 1-го курса факультета социальной коммуникации О. Рогова, Н. Арсеничева стали дипломантами всероссийской научно-практической конференции «Организация работы с молодежью: современные социальные технологии и перспективы развития», организованной молодежной общественной организацией «Молодая Европа».

Студентка 2-го курса факультета социальной коммуникации А. Копосова стала дипломанткой всероссийской научно-практической конференции «Молодежное добровольчество в России: история, опыт, практика», организованной Комитетом по молодежной политике Ленинградской области при поддержке Департамента молодежной политики и общественных связей Министерства спорта, туризма и молодежной политики РФ, Общественной палаты Российской Федерации, Национального совета молодежных и детских общественных организаций России.

На соревнованиях VI Универсиады ГОУ ВПО по баскетболу среди команд юношей и команд девушек сборная команда юношей МГППУ заняла I место, а сборная команда девушек – III место.

На соревнованиях VI Универсиады ГОУ ВПО по лыжным гонкам среди команд девушек и команд юношей сборная команда юношей МГППУ заняла 2-е место, студент факультета клинической и специальной психологии С.Н. Максимов занял 3-е место в личном зачете, студентка факультета клинической и специальной психологии Л.М. Довжик – 2-е место.

На соревнованиях VI Универсиады ГОУ ВПО по волейболу среди команд юношей и команд девушек сборная команда юношей МГППУ заняла II место и сборная команда девушек также II место.

В эстафете по плаванию среди юношей на соревнованиях VI Универсиады ГОУ ВПО команда юношей МГППУ заняла III место.

На соревнованиях VI Универсиады ГОУ ВПО по настольному теннису команда девушек МГППУ заняла III место.

На соревнованиях VI Универсиады ГОУ ВПО по многоборью студентка факультета ИТ Т.С. Жилина заняла 1-е место в метании мяча и 3-е место в личном первенстве, а студентка факультета ЭП Л.А. Белая – 2-е место в личном первенстве.

На соревнованиях VI Универсиады по плаванию среди команд девушек ГОУ ВПО Департамента образования Москвы студентка факультета ПК А. Смирнова заняла 3-е место в личном первенстве.

На совместных соревнованиях «Праздник спорта среди детей-сирот и студентов ГОУ ВПО Департамента образования города Москвы» команда МГППУ заняла 1-е место в номинации «Метание» и 2-е место в эстафете.

В ноябре 2011 года был проведен прием заявок на конкурс именных стипендий в области психологии по пяти номинациям: имени Л.А. Венгера, имени В.В. Давыдова, имени А.В. Петровского, имени М.М. Коченова, имени Д.Б. Эльконица.

На конкурс было подано 102 заявки от студентов и магистрантов вузов из **28 регионов** России: Архангельская область; Калининградская область; Краснодарский край; Москва; Новосибирская область; Оренбургская область; Республика Башкортостан; Санкт-Петербург; Хабаровский край и др. Из них: 83 заявки из 32 городов и из **41 вуза** России: Амурский государственный университет; Бурятский государственный университет; Горно-Алтайский государственный университет; Северный (арктический) федеральный университет; Кубанский государственный университет; Национальный исследовательский Томский государственный университет; Новосибирский государственный университет; Оренбургский государственный университет; Санкт-Петербургский государственный университет; Тюменский государственный университет; Ульяновский государственный университет; Кемеровский государственный университет; Череповецкий государственный университет; Южный федеральный университет и другие и 20 заявок от учащихся ГБОУ ВПО МГППУ.

По результатам конкурса победителями стали 10 студентов и магистрантов: пять из вузов РФ из городов – Киров, Набережные Челны, Ростов-на-Дону, Томск и пять из ГБОУ ВПО МГППУ (факультеты: социальной психологии, юридической психологии, психологии образования и психологического консультирования).

Стипендия имени Л.А. Венгера

– *Звягинцева Татьяна Андреевна* (студентка 4-го курса факультета социальной психологии Московского городского психолого-педагогического университета, Москва).

Тема работы: Взаимосвязь развития творческих способностей и статуса ребенка дошкольника в группе сверстников.

– *Беляева Оксана Николаевна* (магистрантка 1-го курса кафедры дефектологического образования Череповецкого государственного университета, Череповец).

Тема работы: Развитие творческого воображения у детей старшего дошкольного возраста с нарушениями зрения на основе использования нетрадиционных техник рисования.

Стипендия имени В.В. Давыдова

– *Шергина Мария Александровна* (магистрантка 2-го курса факультета психологии образования Московского городского психолого-педагогического университета, Москва).

Тема работы: Психологические особенности читательской позиции младшего школьника в дискуссии о содержании литературных произведений.

– *Якупова Венера Расулевна* (студентка 5-го курса педагогического факультета Набережночелнинского института социально-педагогических технологий и ресурсов, Набережные Челны).

Тема работы: Психолого-педагогические условия эффективного обучения детей с СДВГ в традиционной и развивающей системах образования.

Стипендия имени М.М. Коченова

– *Будыкин Сергей Владимирович* (студент 5-го курса факультета юридической психологии Московского городского психолого-педагогического университета, Москва).

Тема работы: Психологические последствия экстремальных ситуаций у сотрудников правоохранительных органов и гражданских лиц.

– *Трубиенко Юлия Тимуровна* (студентка 4-го курса факультета психологии Южного федерального университета, Ростов-на-Дону).

Тема работы: Взаимосвязь типа профессиональной мотивации и выраженности деструктивных изменений личности в ходе прохождения военной службы.

Стипендия имени А.В. Петровского

– *Кукушкина Анастасия Николаевна* (студентка 5-го курса факультета социальной психологии Московского городского психолого-педагогического университета, Москва).

Тема работы: Психологический анализ факторов зависти подростков с разным социальным статусом.

– *Ватолина Анна Игоревна* (магистрантка 2-го курса факультета психологии Национального исследовательского Томского государственного университета, Томск).

Тема работы: Проявление феномена «доверие-недоверие» у молодых людей с разной степенью инновационной активности.

Стипендия имени Д.Б. Эльконина

– *Ромодан Виктор Леонидович* (студент 5-го курса факультета психологического консультирования Московского городского психолого-педагогического университета, Москва).

Тема работы: Закономерности развития продуктивного воображения с позиции культурно-исторического подхода.

– *Царегородцева Инна Александровна* (студентка 5-го курса факультета психологии Вятского государственного гуманитарного университета, г. Киров).

Тема работы: Учебная мотивация младших подростков с ЗПР.



Рис. 13. Карта регионов-участников именных стипендий в области психологии 2011–2012 гг.



Рис. 14. Количество заявок студентов вузов РФ на конкурс именных стипендий в 2011–2012 учебный году, %



Рис. 15. Количество заявок от ГБОУ ВПО МГППУ на конкурс именных стипендий в 2011–2012 учебный году, %

2. Сведения о трудоустройстве выпускников (места работы, уровень заработной платы)

Приоритетным местом трудоустройства выпускников университета являются государственные образовательные учреждения, в которые ежегодно трудоустраиваются работать от 55 до 65 % выпускников бюджетной формы обучения,

число трудоустроенных в учреждения социальной сферы города Москвы (учреждения здравоохранения, социальной защиты населения, силовые структуры и др.) – от 7 до 10 %,

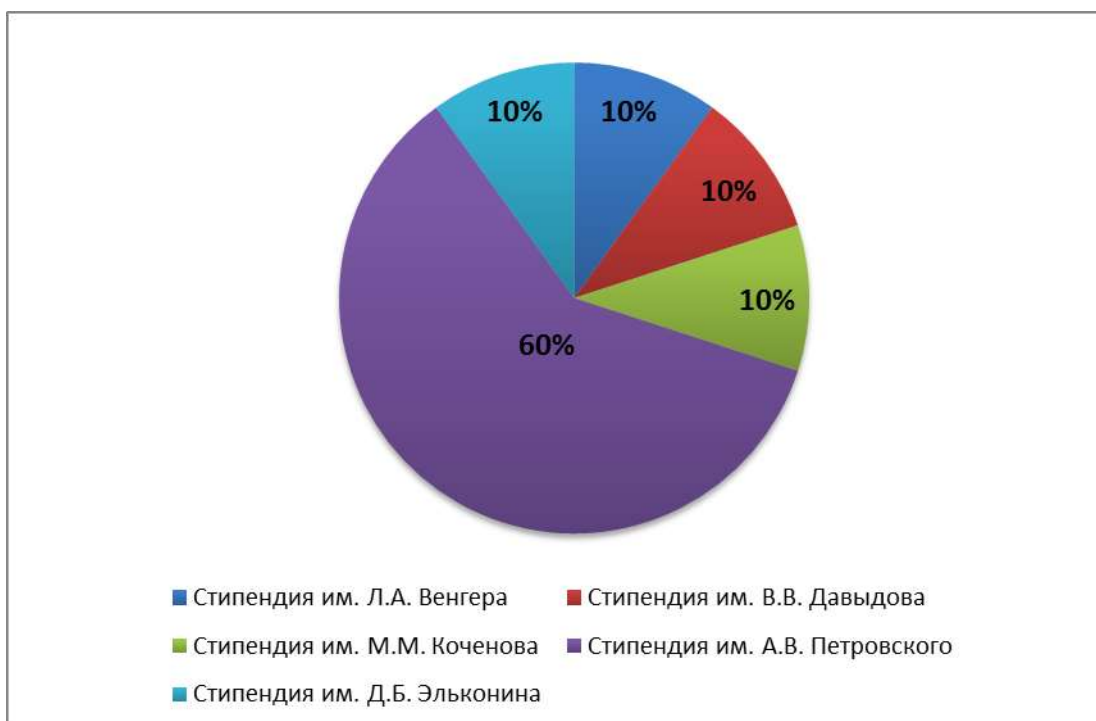
число трудоустроенных в коммерческие структуры колеблется от 15 до 25 %.

Уровень **средней заработной платы молодых специалистов за 2011 год** составляет:

- до 25 тыс. руб. – 17,9 % выпускников;
- до 30 тыс. руб. – 56,3 % выпускников;
- свыше 30 тыс. руб. – 25,8 % выпускников.

3. Оценки и отзывы работодателей о качестве подготовки выпускников

В октябре 2011 года специалистами Центра содействия выпускников МГППУ был проведен мониторинг удовлетворенности работодателей качеством подготовки молодых специалистов. В рамках мониторинга в 513 учреждений (из них 208 составили государственные образовательные учреждения) были направлены письменные запросы с просьбой оценить работу выпускника МГППУ, проработавшего в учреждении 1 год.

100 % работодателей отмечают, что выпускники МГППУ обладают высокими теоретическими знаниями и умело владеют практическими навыками, необходимыми для выполнения профессиональной деятельности.

В 64 % отзывов работодателей отмечается активное участие молодых специалистов в мероприятиях окружного и городского масштабов (участие в конференциях, конкурсах, круглых столах). В 67,9 % отзывов работодатели отмечают, что наблюдается стремление к повышению квалификации, усовершенствованию своего профессионального уровня; о творческой активности молодых специалистов информируют 73% работодателей. 90% выпускников являются активными пользователями компьютерных программ.

Проведение мониторингов удовлетворенности работодателей качеством подготовки выпускников МГППУ является регулярным и носит плановый характер.

4. Оценки и отзывы потребителей образовательных услуг

Центром содействия трудоустройства выпускников в 2011–2012 учебном году была разработана анкета для выпускников по определению уровня удовлетворенности качеством подготовки специалистов в МГППУ.

Университет ежегодно проводит мониторинг отношения студентов МГППУ к качеству получаемого образования.

Результаты исследования 2011 года отражены в таб. 21.

Таблица 21

Показатели содержания образования	Оценка содержания образования	Все студенты (%), N=1180	Студенты 5-го курса (%), N=268
Достаточность теоретических знаний и практических навыков	Считаю, что в вузе я получаю достаточно теоретических знаний и практических навыков	47,2	73,2
Фундаментальность (широкий спектр научных подходов, теоретических оснований и т. д.)	Знания, которые дает мне вуз по выбранной мной специальности, характеризуется фундаментальностью	80,2	85,4
Систематизированность	Знания, которые дает мне вуз по выбранной мной специальности, систематизированы	59,2	71,3
Современность	Курсы по специальности в целом содержат материалы, соответствующие уровню развития современной науки	51,4	61,4
Уровень профессионализма преподавателей	Профессорско-преподавательский состав с высоким и средним уровнями профессионализма	95,2	91,9

У. Научная и инновационная деятельность МГППУ

1. Научная и инновационная деятельность МГППУ ведется в соответствии с Указом Президента РФ от 07.07.2011 № 899 «Об утверждении приоритетных направлений развития науки, технологий и техники в Российской Федерации и перечня критических технологий Российской Федерации», в интересах и по поручению Департамента образования города Москвы и других государственных органов.

В 2011 году научная деятельность МГППУ велась в рамках Городской целевой программы развития образования в соответствии с приоритетным направлением научных исследований МГППУ по 13 научным специальностям.

ГБОУ ВПО МГППУ в 2011–2012 учебном году велась работа по 33 проектам на выполнение научно-исследовательских работ, разработок и других проектов, поддержанными следующими фондами и организациями:

1. Министерством образования и науки Российской Федерации
2. Департаментом образования города Москвы
3. Российским гуманитарным научным фондом (РГНФ)
4. Российским фондом фундаментальных исследований (РФФИ)
5. Немецким культурным центром им. Гёте
6. Фондом поддержки детей, находящихся в трудной жизненной ситуации
7. Правительством Российской Федерации
8. Психологическим институтом Российской академии образования
9. «Национальным исследовательским университетом “Высшая школа экономики”»

Всего с сентября 2011 года по июль 2012 года в МГППУ велась работа по 33 проектам, в том числе 12 продолжающимся. В отчетный период было привлечено более 38 млн. рублей (таблица 22).

Таблица 22

Информация по участию ГБОУ ВПО «Московский городской психолого-педагогический университет» в научно-исследовательских проектах, программах, грантах (российских и международных) в 2011–2012 учебном году

Российский гуманитарный научный фонд (РГНФ)

№ п/п	Проект	Руководитель	Тема конкурсной заявки	Организация	Итоги
Научно-исследовательские проекты, выполняемые научным коллективом или отдельным ученым					
1.	10-06-00838а	Моросанова В.И.	Стилевые особенности саморегуляции профессиональной	ГБОУ ВПО МГППУ	Поддержан (2010–2012 г.)

№ п/п	Проект	Руководитель	Тема конкурсной заявки	Организация	Итоги
			деятельности в экстремальных условиях		
2.	10-06-00627a	Дивеев Д.А.	Восприятие индивидуально-психологических особенностей человека по выражению его лица	ГБОУ ВПО МГППУ	Поддержан (2010–2012)
3.	12-06-00567/12	Смирнова Е.О.	Психологический анализ современной детской субкультуры	ГБОУ ВПО МГППУ	Поддержан (2012–2014)
4.	12-04-00151/12	Дергачева И.В.	Наследие новгородского епископа Луки: тексты, комментарии, исследования	ГБОУ ВПО МГППУ	Поддержан (2012–2014)
5.	12-06-00279/12	Кострикина И.С.	Когнитивные предикторы эффективности высококвалифицированного труда, экономического поведения и социализации молодежи	ГБОУ ВПО МГППУ	Поддержан (2012–2014)
6.	12-06-00692/12	Баева И.А.	Система социально-психологического мониторинга рисков и угроз безопасности образовательной среды	ГБОУ ВПО МГППУ	Поддержан (2012–2014)
7.	12-03-00499/12	Шеманова А.Ю.	Становление субъектности и рефлексивности человека в практиках культуры	ГБОУ ВПО МГППУ	Поддержан (2012–2013)
8.	12-06-00719/12	Бовина И. Б.	Наркомания и суицид в молодежной среде: междисциплинарное исследование	ГБОУ ВПО МГППУ	Поддержан (2012–2013)
Конференции, форумы					
9.	12-06-14195/12	Айсмонтас Б.Б.	Международная научно-практическая конференция «Психологическая по-	ГБОУ ВПО МГППУ	Поддержан (2012)

№ п/п	Проект	Руководитель	Тема конкурсной заявки	Организация	Итоги
			мощь социально незащищенным лицам с использованием дистанционных технологий» (Интернет-консультирование и дистанционное обучение)		
10.	12-06-14205/12	Рубцов В.В.	Международная конференция: «Третий международный университет для аспирантов "Развитие современных психологических исследований в рамках научной школы Л.С. Выготского и за ее пределами"»	ГБОУ ВПО МГППУ	Поддержан (2012)
11.	12-36-01514/12	Сафронова М.А.	XI Межвузовская научно-практическая конференция с международным участием «Молодые ученые – нашей новой школе»	ГБОУ ВПО МГППУ	Поддержан (2012)
Научно-исследовательские проекты молодых ученых, выполняемые научными коллективами под руководством ведущего ученого					
12.	12-36-01034/12	Забродин Ю.М.	Психологическая безопасность образовательной среды: взаимосвязь личностных характеристик учащихся и параметров среды	ГБОУ ВПО МГППУ	Поддержан (2012–2014)
Научно-исследовательские проекты молодых ученых, выполняемые научными коллективами, состоящими полностью из молодых ученых, или отдельными учеными					
13.	11-36-00314a2	Марченко О.П.	Связанные с событиями потенциалы мозга при запоминании слов, принадле-	ГБОУ ВПО МГППУ	Поддержан (2011–2013)

№ п/п	Проект	Руководитель	Тема конкурсной заявки	Организация	Итоги
			жащих разным семантическим категориям		

Российский фонд фундаментальных исследований (РФФИ)

№ п/п	Проект	Руководитель	Тема конкурсной заявки	Организация	Итоги
14.	10-06-00423а	Куравский Л.С.	Разработка математических методов и моделей для исследования динамики психологических характеристик и психологической диагностики	ГБОУ ВПО МГППУ	Поддержан (2010–2012)
15.	10-06-00180а	Белопольская Н.Л.	Возрастно-телесные идентификации и мотивации омоложения и изменения внешности у взрослых	ГБОУ ВПО МГППУ	Поддержан (2010–2012)
16.	11-06-12037-офи-м-2011	Строганова Т.А.	Функциональная локализация моторных зон коры мозга методом магнитоэнцефалографии	ГБОУ ВПО МГППУ	Поддержан (2011–2012)

Министерство образования и науки Российской Федерации

№ п/п	Тема конкурсной заявки	Организация	Итоги
17.	Мероприятие 1.3.1 – II очередь, «Проведение научных исследований молодыми учеными – кандидатами наук по следующим областям: - психологические и педагогические науки», <i>«Оценка индивидуально-психологических особенностей человека по выражению его лица и голосу»</i>	ГБОУ ВПО МГППУ	Поддержан (2010–2012)
18.	Открытый публичный конкурс работ на соискание премий Правительства РФ в области образования в 2011 году: «Инновационные подходы и методы экспериментальной психологии»	ГБОУ ВПО МГППУ	Поддержан (2011)

№ п/п	Тема конкурсной заявки	Организация	Итоги
19.	Открытый публичный конкурс работ на соискание премий Правительства РФ в области образования в 2011 году: «Система воспитания и развития детей от рождения до семи лет»	ГБОУ ВПО МГППУ	Поддержан (2011)
20.	ФЦП «Исследования и разработки по приоритетным направлениям развития научно-технологического комплекса России на 2007–2013 годы». Мероприятие 1.8 – II очередь. Лот3: Выполнение научно-исследовательских работ по теме: «Проведение научно-исследовательских работ с использованием уникальных стендов и установок в области живых систем» <i>Тема: «Пространственно-временное картирование мозга человека при помощи уникального метода магнитоэнцефалографии с использованием УСУ "МЭГ-центр", оснащенного единственной в РФ магнитоэнцефалографической системой Vectorview (Elekta Neuromag)"</i>	ГБОУ ВПО МГППУ	Поддержан (2011–2012)
21.	ФЦП Развития образования на 2011–2015 гг. Открытый конкурс на право заключить государственный контракт на выполнение работ (оказание услуг) по проекту «Разработка и апробация программ для повышения квалификации руководителей и специалистов ППС-центров по оказанию комплексной психолого-педагогической и медико-социальной помощи несовершеннолетним» (02.08-004-п-Ф-244)	ГБОУ ВПО МГППУ	Поддержан (2011–2013)
22.	Госпрограмма «Доступная среда» на 2011–2015 годы. Проведение обучающих мероприятий для специалистов психолого-медико-педагогических комиссий, образовательных учреждений по вопросам реализации индивидуальной программы реабилитации ребенка-инвалида в части получения детьми-инвалидами образования в обычных образовательных учреждениях (ДС-1)	ГБОУ ВПО МГППУ	Поддержан (2011–2013)
23.	ФЦП «Научные и научно-педагогические кадры инновационной России» на 2009–2013 годы, Мероприятие 1.4 - 18 очередь. Лот № 1: Поддержка развития внутрироссийской мобильности научных и научно-педагогических кадров путем выполнения молодыми исследователями	ГБОУ ВПО МГППУ	Поддержан (2012)

№ п/п	Тема конкурсной заявки	Организация	Итоги
	и преподавателями в научно-образовательных центрах по научному направлению «Биология, медицина». <i>Тема: «Исследование возможностей применения резистентности к таргетной терапии хронических миелопрлиферативных (ЭТО СЛОВО НЕПОНЯТНО) заболеваний»</i>		
24.	Конкурс Министерства образования и науки РФ на право получения грантов Президента РФ для государственной поддержки молодых российских ученых – кандидатов наук (МК-2012)	ГБОУ ВПО МГППУ	Поддержан (2012–2013 гг.). Руководитель: Демидов А.А.
25.	Конкурс Министерства образования и науки РФ на право получения грантов Президента РФ для государственной поддержки молодых российских ученых – кандидатов наук (МК-2012)	ГБОУ ВПО МГППУ	Поддержан (2012–2013 гг.). Руководитель: Тюшкевич С.А.

Институциональные гранты Департамента образования города Москвы Москвы

№ п/п	Тема конкурсной заявки	Организация	Итоги
26.	Разработка системы определения особенностей развития ребенка (интегративных качеств) на этапе переходе от дошкольного к общему (начальному) образованию (в соответствии с требованиями ФГТ и ФГОС)	ГБОУ ВПО МГППУ	Поддержан (2011)
27.	Создание и развертывание общедоступной базы научно-методических знаний (экспертных систем) по инклюзивному и специальному образованию для родителей и работников образовательных учреждений	ГБОУ ВПО МГППУ	Поддержан (2011)
28.	Современные психолого-педагогические технологии профилактики девиантного и аддиктивного поведения учащихся в условиях культурно-образовательной среды учебного заведения	ГБОУ ВПО МГППУ	Поддержан (2011)
29.	Разработка психолого-педагогического сопровождения введения ФГОС основного общего образования	ГБОУ ВПО МГППУ	Поддержан (2011)

Проекты, выигранные путем объявления котировок другими организациями

№	Организация	Тема конкурсной заявки	Организация	Итоги
30.	Психологический Институт Российской академии образования	Локализация источников нейронной активности, связанной с процессами зрительного и слухового восприятия. Разработка программы внедрения результатов НИР в образовательный процесс	ГБОУ ВПО МГППУ	Поддержан (2011)
31.	Национальный исследовательский университет «Высшая школа экономики»	Оказание услуг по предоставлению Заказчику магнитоэнцефалографа и связанного с ним оборудования для проведения научной работы на территории Исполнителя, оказание услуг по обучению работников Заказчика работе на магнитоэнцефалографе	ГБОУ ВПО МГППУ	Поддержан (2011–2012)

Фонд поддержки детей, находящихся в трудной жизненной ситуации

№ п/п	Тема конкурсной заявки	Организация	Итоги
32.	Конкурс по выбору исполнителя на оказание образовательных услуг по обучению консультантов общероссийского детского телефона доверия (служб экстренной психологической помощи), работающих на территории Центрального федерального округа и прошедших обучение, организованное Заказчиком в 2010–2011 годах	ГБОУ ВПО МГППУ	Подана заявка (2012)
33.	Конкурс по выбору исполнителя на оказание образовательных услуг по обучению консультантов общероссийского детского телефона доверия (служб экстренной психологической помощи), работающих на территории Центрального федерального округа и не прошедших обучение, организованное Заказчиком в 2010–2011 годах, технологиям психологического консультирования детей и	ГБОУ ВПО МГППУ	Подана заявка (2012)

	их родителей (лиц, их заменяющих) по телефону		
--	---	--	--

ЗАО «Научно-проектный центр исследования риска и экспертизы безопасности» (ЗАО «НПЦ ИРЭБ») (соисполнители)

№ п/п	Тема конкурсной заявки	Организация	Итоги
34.	Выполнение НИР «Анализ поведенческих аспектов действий в чрезвычайных ситуациях и существующей системы отработки навыков поведения в ЧС обучающихся в образовательных учреждениях с учетом психолого-возрастных особенностей детей различных возрастных групп и детей с ограниченными возможностями»	ГБОУ ВПО МГППУ	Поддержан (2011)

Немецкий культурный центр им. Гете. Грантовые проекты в рамках «Года Германии в России 2012–2013гг.»

№ п/п	Тема конкурсной заявки	Организация	Итоги
35.	Грантовые проекты в рамках «Года Германии в России 2012–2013 гг.» <i>Проект: «Детство под защитой: германо-российский обмен опытом в области ювенальных технологий»</i>	ГБОУ ВПО МГППУ	Поддержан (2012)

Сотрудниками факультетов, кафедр, научных лабораторий, научно-образовательных центров и научно-практических центров МГППУ было проведено девять фундаментальных научных исследований и 71 прикладное научное исследование (таблица 23).

Таблица 23

Направления научно-исследовательских работ МГППУ в 2011 году

№ п/п	Название научного направления	Ведущие ученые в данной области	Кол-во фонд. НИР	Кол-во прикл. НИР	Диссертации аспирантов I–II года обучения 2011/2012 уч. год
1.	051318 Математическое моделирование,	д-р техн. наук Куравский Л.С. д-р физ.-мат. наук	1	4	7

	численные методы и комплексы программ	Захаров В.К. д-р техн. наук Кулик С.Д.			
2.	052602 Безопасность в чрезвычайных ситуациях (по отраслям)	канд. психол. наук Вихристюк О.В. канд. психол. наук Кокурин А.В. д-р полит. наук Кирсанов А.И.	0	5	0
3.	080000 Экономические науки	канд. экон. наук Нефедьев А.Д. канд. экон. наук Круппа А.В.	0	4	4
4.	100000 Филологические науки	д-р филол. наук Дергачева И.В. д-р филол. наук Богатова Г.А. д-р филол. наук Шапошников В.Н.	0	8	4
5.	130002 Теория и методика обучения и воспитания (по областям и уровням образования)	д.-р пед. наук Торехтий В.С. д.-р пед. наук Иванова Г.П. д.-р пед. наук Михайловский В.Г.	0	2	7
6.	190001 Общая психология, психология личности, история психологии	д-р психол. наук Васильюк Ф.Е. канд. психол. наук Петухова И.А.	0	9	12
7.	190002 Психофизиология	д-р биол. наук Строганова Т.А. канд. психол. наук Мешкова Т.А. канд. биол. наук Холмогорова Н.В.	3	0	5
8.	190004 Медицинская психология	д.-р мед. наук Иовчук Н.М. канд. мед. наук Гринченко Ю.В. канд. психол. наук Лоница В.А.	0	2	2
9.	190005 Со-	д.-р психол. наук	0	4	20

	циальная психология	Кондратьев М.Ю. д.-р психол. наук Ильин В.А.			
10.	190006 Юридическая психология	д.-р. психол. наук Дозорцева Е.Г. д.-р. психол. наук Сафуанов Ф.С. д.-р психол. наук Филонов Л.Б.	0	6	8
11.	190007 Педагогическая психология	д.-р. психол.наук Рубцов В.В. канд. психол. наук Кулагина И.Ю. канд. пед. наук Айс-монтас Б.Б.	0	1	8
12.	190010 Коррекционная психология	д.-р. психол. наук Белопольская Н.Л. д.-р психол. наук Левченко И.Ю. канд. психол. наук Басилова Т.А.	1	4	13
13.	190013 Психология развития, акмеология	д.-р психол. наук Рубцов В.В. д.-р психол. наук Забродин Ю.М. д.-р. психол. наук Обухова Л.Ф.	4	22	26
Итого:			9	71	116

За 2011–2012 учебный год по направлению 030300.68 Психология было защищено 89 магистерских диссертаций, по направлению 050400.68 Психолого-педагогическое образование – 40 магистерских диссертаций.

С 2012 года научная деятельность МГППУ проводится в соответствии со следующими нормативными документами:

Государственная программа города Москвы на среднесрочный период (2012–2016 гг.) Развитие образования города Москвы («Столичное образование») (далее – «Столичное образование») (табл. 2);

Государственное задание согласно приказу № 1165 от 30.12.2012 г. «Об утверждении государственного задания Государственного бюджетного образовательного учреждения высшего профессионального образования «Московский городской психолого-педагогический университет» на 2012 год» (табл. 2);

Перечень научно-исследовательских работ и мониторингов учреждений, подведомственных Департаменту образования города Москвы на 2012 год и

распоряжению №119 р от 20 апреля 2012 г. «Об организации работы по реализации Государственной программы города Москвы на среднесрочный период (2012–2016 гг.) «Развитие образования города Москвы» («Столичное образование»));

Ведомственный перечень государственных услуг (работ), оказываемых (выполняемых) государственными учреждениями, находящимися в ведении Департамента образования города Москвы (приказ № 382 от 01.06.2011).

В соответствии с Государственной программой города Москвы на среднесрочный период (2012–2016 гг.) Развитие образования города Москвы («Столичное образование») МГППУ был разработан новый перечень приоритетных направлений научных исследований МГППУ на 2012–2016 гг., (принят Ученым советом, протокол № 12 от 30.11.2011).

Таблица 24

**Количественная характеристика научных работ МГППУ
на 2012 год**

Наименование государственной работы	Кол-во работ
Научно-исследовательские работы (выполнение фундаментальных научных исследований)	7
Научно-исследовательские работы (выполнение прикладных научных исследований)	34
Работы по проведению комплексного мониторинга и независимой оценки качества образования	7
Организация и проведение городских массовых мероприятий различной направленности	20

В рамках программы «Столичное образование» МГППУ в 2012 году проводит фундаментальные и прикладные научные исследования по следующим мероприятиям.

- Выявление и поддержка одаренных и высокомотивированных обучающихся (под руководством Юркевич В.С., Беловой С.С.);
- Реализация механизмов обеспечения доступности дошкольного образования для детей с ограниченными возможностями здоровья (под руководством Гаврилушкиной О.П., Казьмина А.М.);
- Создание условий для получения профессионального образования и трудоустройства лиц с ограниченными возможностями здоровья (под руководством Задориной Е.Н., Алехиной С.В., Баусова Ю.Н., Леонтьева Д.А., Самсоновой Е.В., Ахутиной Т.А., Шеманова А.Ю., Зарецкого В.К.);
- Психологическое сопровождение детей-мигрантов (под руководством Хухлаева О.Е.);

- Введение стандартов качества услуг и деятельности всех звеньев психологической службы в системе образования города Москвы, обеспечивающих доступность и качество психологических услуг всем участникам образовательного процесса (под руководством Марголиса А.А.);

- Формирование механизмов обеспечения высокого качества общего образования через введение новых Федеральных государственных образовательных стандартов начального, основного общего образования, разработку и внедрение московского стандарта качества общего образования (под руководством Марголиса А.А., Гуружапова В.А., Умняшовой И.Б., Зиновьевой М.В.).

МГППУ проводит мониторинговые исследования по тематике:

- Мониторинг востребованности программ ВПО у инвалидов (под руководством Задорина И.В.);

- Мониторинг комплексной безопасности образовательной среды (под руководством Кирсанова А.И.);

- Мониторинг состояния психологической службы системы образования города Москвы (под руководством Зиновьевой М.В.);

- Мониторинг состояния сети инклюзивных образовательных учреждений города Москвы (под руководством Алехиной С.В.);

- Мониторинг выявления одаренных детей (под руководством Юркевич В.С., Беловой С.С.);

- Разработка и осуществление мониторинга выявления уровня сформированности универсальных учебных действий у учащихся начальных классов (в соответствии с требованиями ФГОС НОО) (под руководством Улановской И.М., Митиной О.В., Зиновьевой М.В.);

- Мониторинг рисков межнациональной конфликтности в образовательных учреждениях города Москвы (под руководством Марголиса А.А., Хухлаева О.Е., Зиновьевой М.В.).

В соответствии с Порядком создания и развития инновационной инфраструктуры в сфере образования, утвержденным Министерством образования и науки Российской Федерации от 23 июня 2009 г. № 218 и на основании протокола заседания Комиссии по вопросам развития инновационной инфраструктуры в сфере образования от 12 марта 2012 г. **МГППУ присвоен статус федеральной инновационной площадки «Инновационная модель УМО как механизм модернизации психолого-педагогического образования в РФ»** (приказ №273 от 10 апреля 2012 г.).

В соответствии с Порядком создания и развития инновационной инфраструктуры в сфере образования, утвержденным Министерством образования и науки Российской Федерации от 23 июня 2009 г. № 218, в целях обеспечения реализации Государственной программы города Москвы на среднесрочный период (2012–2016 гг.) Развитие образования города Москвы («Столичное образование»), и в соответствии с Календарным планом реализации Программы на 2012 год, утвержденным распоряжением Департамента образова-

ния города Москвы от 20 апреля 2012 года №119 р. утвержден перечень городских инновационных площадок, МГППУ является базовым учреждением двух **городских инновационных площадок**, вторая совместно с ГБОУ ВПО МГПУ:

- 03Б1800.06 Создание инновационных площадок по организации психолого-педагогического сопровождения основной образовательной программы;
- 03Г0800.01 Создание инновационной площадки по организации и развитию программ послевузовского образования, направленных на профессиональную адаптацию молодых педагогов – «педагогическая и психолого-педагогическая интернатура».

2. Ведущие научно-педагогические коллективы (научные школы)

В МГППУ учреждены три научные школы (решением Ученого совета протокол № 12 от 30.11.2011):

1. **«Деятельностный подход в психолого-педагогическом образовании»**
2. **Научный руководитель – доктор психологических наук, профессор В.В. Рубцов.**

Общее число членов коллектива научной школы: **15**, в том числе:

- число докторов наук, членов коллектива научной школы: **5**;
- число кандидатов наук, членов коллектива научной школы: **10**.

Основные направления научных исследований коллектива

- ✓ разработка рекомендаций для повышения качества профессиональной подготовки и переподготовки педагогов и психологов;
- ✓ осуществление научно-методического контроля за качеством высшего психолого-педагогического образования;
- ✓ создание системы независимой оценки квалификаций выпускников учреждений профессионального образования по направлению ФГОС «Психолого-педагогическое образование (050400)».

Основные научные достижения научной школы:

- ✓ разработан принципиально новый подход к подготовке педагогических кадров, позволяющий решать задачи реализации ФГОС общего начального образования и ФГТ дошкольного образования;
- ✓ создается единая система подготовки и аттестации психолого-педагогических кадров, основанная на деятельностном подходе и нацеленная на реализацию в практике требований ФГОС общего начального и основного образования и ФГОС ВПО психолого-педагогического направления. Система будет базироваться на международных принципах подготовки и сертификации деятельности педагогов и психологов, вместе с тем, учитывать российские традиции и требования документов по модернизации российского образования.

2. «Акмеогенез: гражданское и профессиональное становление личности»

Научный руководитель – доктор психологических наук, профессор Ю.М. Забродин.

Общее число членов коллектива научной школы: **12**, в том числе:

- число молодых (до 35 лет) членов научной школы: **5**;
- число докторов наук, членов коллектива научной школы: **3**;
- число кандидатов наук, членов коллектива научной школы: **6**.

Основные направления научных исследований коллектива

✓ исследование профессионального становления личности студента в сфере менеджмента;

✓ в коллективе имеется исследовательская программа по актуальному научному направлению, которое соответствует приоритетным направлениям научной деятельности МГППУ на 2012–2016 гг. «Менеджмент и управление человеческими ресурсами в социальной и образовательной среде, в том числе в сфере безопасности и управления в чрезвычайных ситуациях» (№ 20).

3. «Социально-педагогический подход в профессиональной деятельности»

Научный руководитель – доктор педагогических наук, профессор В.С. Торохтий.

Общее число членов коллектива научной школы: **29**, в том числе:

- число молодых (до 35 лет) членов научной школы: **5**;
- число докторов наук, членов коллектива научной школы: **9**;
- число кандидатов наук, членов коллектива научной школы: **11**.

Основные направления научных исследований коллектива

✓ развитие теории ресурсов и возможностей социума в социальной педагогике;

✓ модели социализации детей и подростков в условиях образовательной среды и социальной сферы мегаполиса;

✓ социально-педагогическое сопровождение детей-сирот в постинтернатный период;

✓ воспитательный потенциал городского социума;

✓ социально-педагогические ресурсы и возможности в профессиональном образовании.

3. Статус и тематика научных мероприятий (конференций, семинаров, симпозиумов и т. д.), проводимых учреждением

В 2011–2012 учебном году в МГППУ было проведено 20 конференций, 11 семинаров, 6 круглых столов, 10 публичных лекций.



Рис. 16. Количество мероприятий.



Рис 17. Количество участников

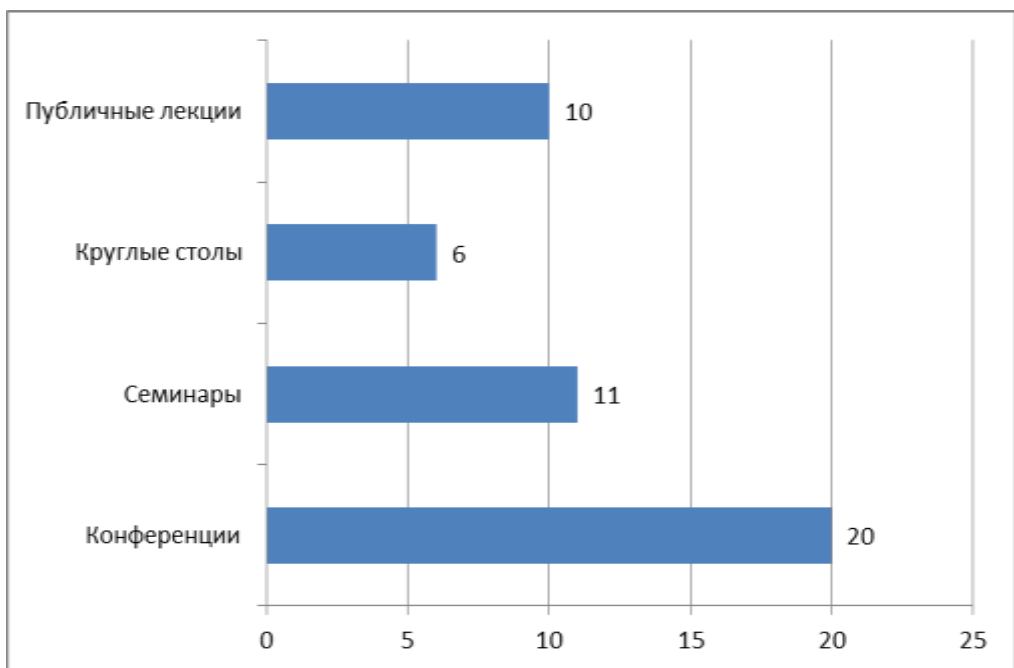

Рис 18 Количество конференций

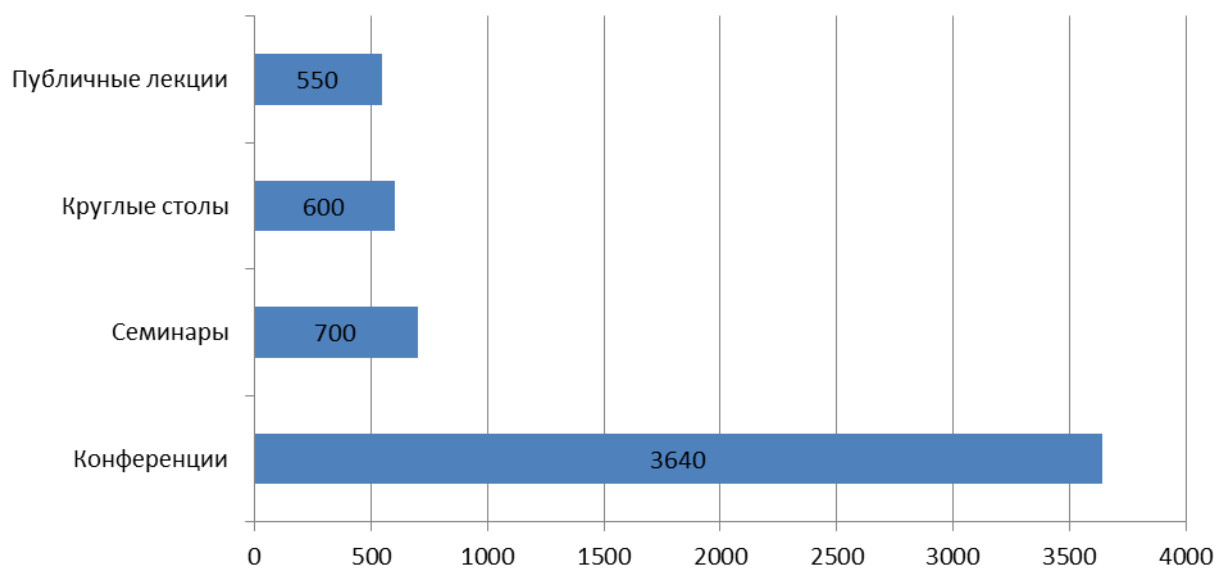

Рис. 19. Количество участников конференций

Научные конференции, проведенные в МГППУ в 2011–2012 учебном году

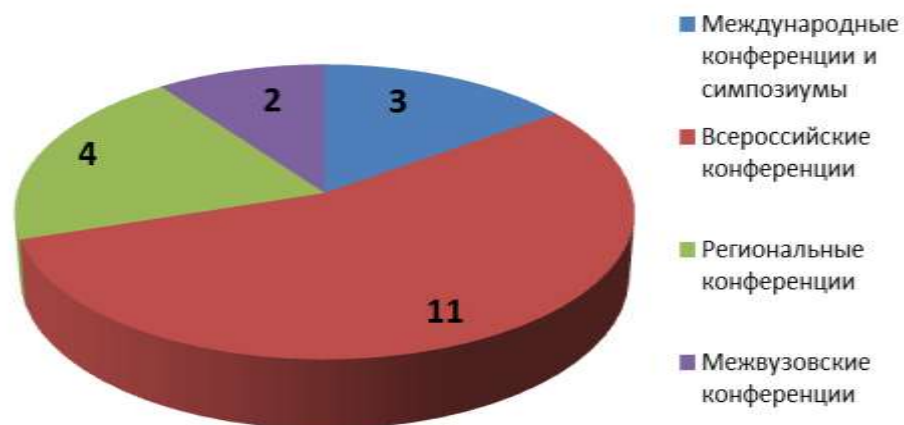
№ п/п	Полное название мероприятия	Сроки проведения	Организаторы	Место проведения	Число участников
1	2	3	4	5	6
Конференции и симпозиумы					
Международные конференции и симпозиумы					
1	Международная научно-практическая конференция «Теория и практика социально-педагогической деятельности в современном социуме»	27–28 октября 2011	Факультет социальной педагогики	МГППУ, Москва, ул. Сретенка, 29	150 человек
2	Международная научно-практическая конференция «Актуальные проблемы психологической реабилитации лиц с ограниченными возможностями здоровья»	5–6 декабря 2011	Кафедра психологической реабилитации факультета клинической и специальной психологии	МГППУ, Москва, ул. Сретенка, 29	350 человек
3	Международный симпозиум по нейроимиджингу: фундаментальные исследования и клиническая практика	22–24 мая 2012	Центр нейрокогнитивных исследований	МГППУ, Москва, ул. Сретенка, 29	200 человек
Всероссийские конференции					
1	Всероссийская юбилейная научно-практическая конференция «Экспериментальные методики патопсихологии и опыт их применения» (к 100-летию Сусанны Яковлевны Рубинштейн)	23 сентября 2011	Кафедра нейро- и патопсихологии факультета клинической и специальной психологии	МГППУ, Москва, ул. Сретенка, 29	170 человек
2	Всероссийская научно-практическая конференция «Психология здоровья: спорт, профилактика, образ	26–29 сентября 2011	Лаборатория психологии здоровья	МГППУ, Москва, ул. Сретенка, 29	250 человек

	жизни»				
3	Всероссийская научно-практическая конференция «Психолого-педагогическая коррекция нарушений развития у детей: коррекция и профилактика нарушений поведения у детей с ограниченными возможностями здоровья»	17–18 октября 2011	Кафедра специальной психологии факультета клинической и специальной психологии	МГППУ, Москва, ул. Сретенка, 29	120 человек
4	Вторая Всероссийская научно-практическая конференция «Социальная психология малых групп»	25–26 октября 2011	Факультет социальной психологии	МГППУ, Москва, ул. Сретенка, 29	300 человек
5	Всероссийская научно-практическая конференция «Психологические проблемы безопасности в образовании»	16–17 ноября 2011	Институт экстремальной психологии	МГППУ, Москва, ул. Сретенка, 29	170 человек
6	Третья Всероссийская научно-практическая конференция по психологии развития «На пороге взросления»	23–25 ноября 2011	Кафедра возрастной психологии факультета психологии образования	МГППУ, Москва, ул. Сретенка, 29	450 человек
7	X Всероссийская научно-практическая конференция «Нейрокомпьютеры и их применение»	20 марта 2012	Факультет информационных технологий	МГППУ, Москва, ул. Сретенка, 29	250 человек
8	Всероссийская научно-практическая конференция «Одаренные дети и молодежь: диагностика и мониторинг развития одаренности»	29 марта 2012	Городской ресурсный центр одаренности	МГППУ, Москва, ул. Сретенка, 29	150 человек
9	Всероссийская научно-практическая конференция «Социально-экономические и психологические проблемы управления»	25–27 апреля 2012	Факультет государственного и муниципального управления	ГОУ Центр «Поведники», п. Поведники, Мытищинский р-н,	60 человек

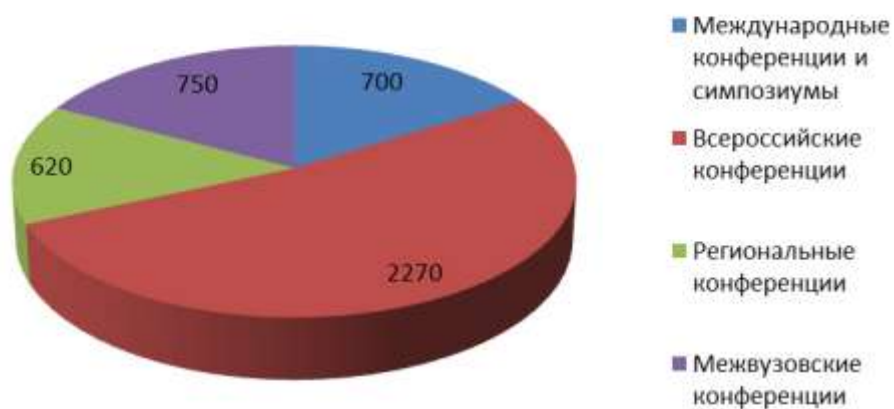
				Моск. обл.	
10	III Всероссийская межведомственная научно-практическая конференция «Актуальные медицинские, психологические и социальные проблемы детско-юношеской среды»	15-16 мая 2012	Факультет клинической и специальной психологии	МГППУ, Москва, ул. Сре- тенка, 29	200 че- ловек
11	Всероссийская научно-практическая конференция «Восстановительные практики в России»	4–6 июня 2012	Лаборатория ювенальных технологий	МГППУ, Москва, ул. Сре- тенка, 29	150 че- ловек
<i>Региональные конференции</i>					
1	Городская научно-практическая конференция «Постдипломное образование в области практической психологии»	21 декаб- ря 2011	Управление учебно-методического сопровождения молодых специалистов педагогов-психологов	МГППУ, Москва, ул. Сре- тенка, 29	70 че- ловек
2	Городская межведомственная конференция «Ребенок с ограниченными возможностями здоровья в социальном пространстве города»	17 апреля 2012	Институт проблем интегративного (инклюзивного) образования	МГППУ, Москва, ул. Сре- тенка, 29	250 че- ловек
3	VIII Городская научно-практическая конференция «Проблемы развития эффективных практик социально-психологической помощи подросткам и их семьям»	19–21 ап- реля 2012	Центр «Пере- кресток»	Центр «Пере- кресток», г. Моск- ва, Фрун- зенская наб. д.36/2	130 че- ловек
4	Городская научно-практическая конференция «Инновационные технологии в Лекотеках»	27 апреля 2012	Кафедра клинической психологии раннего детства	МГППУ, Москва, ул. Сре- тенка, 29	170 че- ловек
<i>Межвузовские конференции</i>					
1	Межвузовская научно-практическая конференция «Психологическая помощь	21–22 февраля 2012	Факультет дис- танционного обучения	МГППУ, Москва, ул. Сре-	300 че- ловек

	социально-незащищенным лицам (категориям населения) с использованием дистанционных технологий»			тенка, 29	
2	XI Межвузовская научно-практическая конференция с международным участием «Молодые ученые – нашей новой школе»	19 апреля 2012	Управление КП НИР и подготовки научных кадров	МГППУ, Москва, ул. Сре-тенка, 29	600 че-ловек
Круглые столы					
1	Круглый стол «Служба практической психологии образования города Москвы»	22 авгу-ста 2011 года	Управление ме-тодического обеспечения службы практи-ческой психоло-гии образования	МГППУ, Москва, ул. Сре-тенка, 29	50 че-ловек
2	Круглый стол «Экстремальная психология в правоохранительных органах Российской Федерации»	25 ноября 2011 года	Факультет экстремальной пси-хологии	МГППУ, Москва, Шелепи-хинская наб, д. 2А	50 че-ловек
3	Круглый стол «Психологи-ческая помощь в кризис-ных и чрезвычайных си-туациях»	30 ноября 2011 года	ЦЭПП МГППУ	МГППУ, Москва, ул. Сре-тенка, 29	30 че-ловек
4	Круглый стол по теме «Профилактика зависимого поведения: актуальные проблемы и пути их реше-ния»	21 марта 2012	Межведомст-венный ресурс-ный Центр мо-ниторинга и экспертизы безопасности образовательной среды МГППУ	МГППУ, Москва, ул. Сре-тенка, 29	200 че-ловек
5	Круглый стол «Проблемы оказания социально-психологической помощи подросткам в ситуации конфликтов на этнической почве»	18 апреля 2012	Центр «Пере-кресток»	МГППУ, Москва, ул. Сре-тенка, 29	50 че-ловек
6	Межведомственный город-ской круглый стол «Техно-логии профилактики ксе-	21 мая 2012	Межведомст-венный ресурс-ный Центр мо-	МГППУ, Москва, ул. Сре-	200 че-ловек

	нофобии и национального экстремизма в образовательной среде»		ниторинга и экспертизы безопасности образовательной среды МГППУ	тенка, 29	
Публичные лекции					
1	«Мультфильмы в жизни современных дошкольников» Лектор: Смирнова Е.О.	14 марта 2012	Управление КП НИР и подготовки научных кадров	МГППУ, Москва, ул. Сре-тенка, 29	100 че-ловек
2	«Движение к цели в спор-те, в работе, в жизни» Лектор: Касаткин В.Н.	21 марта 2012	Управление КП НИР и подготовки научных кадров	МГППУ, Москва, ул. Сре-тенка, 29	100 че-ловек
3	«О социально-психологических средствах повышения эффективности обучения и воспитания» Лектор: Крушельницкая О.Б.	28 марта 2012	Управление КП НИР и подготовки научных кадров	МГППУ, Москва, ул. Сре-тенка, 29	50 че-ловек
4	«Аутизм: современные ме-тоды диагностики и кор-рекции» Лектор: Юлия Эрц Наф-тульева (Израиль)	2 апреля 2012	Управление КП НИР и подго-товки научных кадров Институт про-блем интегративного (инклюзивного) образо-вания	МГППУ, Москва, ул. Сре-тенка, 29	70 че-ловек
5	«Перинатальная психоло-гия: современное состоя-ние и перспективы разви-тия» Лектор: Ланцбург М.Е.	4 апреля 2012	Управление КП НИР и подго-товки научных кадров	МГППУ, Москва, ул. Сре-тенка, 29	30 че-ловек
6	«Особенности психологи-ческой работы с несовер-шеннолетними из разных этнических групп» Лектор: Райнфрид Ханс-Вернер (Швейцария)	18 апреля 2012	Управление КП НИР и подго-товки научных кадров Центр «Пере-кресток»	МГППУ, Москва, ул. Сре-тенка, 29	40 че-ловек
7	«Социальное влияние: мо-дели и механизмы» Лектор: Бовина И.Б.	25 апреля 2012	Управление КП НИР и подго-товки научных	МГППУ, Москва, ул. Сре-	30 че-ловек

			кадров	тенка, 29	
8	«Телефон доверия: психологическая безопасность детей и подростков» Лектор: Коджаспиров А.Ю.	16 мая 2012	Управление КП НИР и подготовки научных кадров ЦЭПП МГППУ	МГППУ, Москва, ул. Сре- тенка, 29	40 че- ловек
9	«Хронотоп: культура и онтогенез» Лектор: Толстых Н.Н.	23 мая 2012	Управление КП НИР и подготовки научных кадров	МГППУ, Москва, ул. Сре- тенка, 29	50 че- ловек
10	«Создание инклюзивной образовательной среды для учеников с ментальными особенностями: мировоззрение, технологии, этика» Лектор: Азимова Марина (США)	20 июня 2012	Управление КП НИР и подготовки научных кадров Институт проблем интегративного (инклюзивного) образования	МГППУ, Москва, ул. Сре- тенка, 29	50 че- ловек

4. Деятельность аспирантуры, докторантуры

Аспирантура

Контингент аспирантов и соискателей МГППУ на момент окончания 2011–2012 учебного года.

19.00.01 – Общая психология, психология личности, история психологии:

очная форма: 10 человек

заочная форма: 7 человек

соискательство: 2 человека

19.00.05 – Социальная психология:

очная форма: 12 человек

заочная форма: 20 человек

соискательство: 2 человека

19.00.06 – Юридическая психология:

очная форма: 5 человек

заочная форма: 10 человек

соискательство: 3 человека

19.00.07 – Педагогическая психология:

очная форма: 8 человек

заочная форма: 9 человек

соискательство: 0 человек

19.00.10 – Коррекционная психология:

очная форма: 6 человек

заочная форма: 19 человек

соискательство: 4 человека

19.00.13 – Психология развития, акмеология:

очная форма: 19 человек

заочная форма: 45 человек

соискательство: 13 человек

13.00.02 – Теория и методика обучения и воспитания:

очная форма: 5 человек

заочная форма: 11 человек

соискательство: 8 человек

05.13.01 – Системный анализ, управление и обработка информации:

очная форма: 8 человек

заочная форма: 1 человек

10.02.01 – Русский язык:

очная форма: 2 человека

заочная форма: 2 человека

08.00.05 – Экономика и управление народным хозяйством (управление инновациями, экономика труда, менеджмент):

очная форма: 2 человека

заочная форма: 2 человека.

В МГППУ обучаются аспиранты из стран ближнего и дальнего зарубежья: КНР – 1 человек, Бангладеш – 1 человек, Белоруссии – 2 человека.

ГБОУ ВПО «Московский городской психолого-педагогический университет» входит в Национальную Сеть Аспирантур по Биотехнологиям в Нейронауках (БиоН).

БиоН – координированная сеть ведущих научных и технологических центров России в различных областях нейронаук, связывающая университеты, исследовательские институты и высокотехнологичное производство.

Проект проводится в рамках программы “EU Tempus” в сотрудничестве с ведущими европейскими нейробиотехнологическими центрами Финляндии (Финской Национальной Аспирантурой по Нейронаукам, FGSN), Италии (ИТ), Англии (MRC-CBU, UCL), Франции (Ecole Normale) и другими.

Поддержано: Education, Audiovisual and Culture Agency Executive Agency (EACEA) of the European Commission.

Сотрудники Центра нейрокогнитивных исследований (МЭГ-Центр) МГППУ принимают активное участие в мероприятиях БиоН.

Подробная информация о проекте <http://www.neurobiotech.ru/>

Эффективность деятельности аспирантуры (выпуск 2010 года) (по факультетам и научным специальностям) представлена в таблице 26.

Таблица 26

Факультет	Специальность	Зачислено	Окончили аспирантуру в 2010 г.	Защиты в срок до 1 года	Защиты % от зачисленных % от окончивших
Социальная психология	19.00.05	14	12	7	50% 58%
Клиническая и специальная психология	19.00.10	8	5	3	38% 60%
	19.00.13	3	1	1	33% 100%
Психологического консультирования	19.00.01	9	5	2	22% 40%
	19.00.13	1	0	0	0%
Психология образования	19.00.07	6	3	0	0%
	19.00.13	14	11	4	29% 36%
Социальной педагогики	13.00.02	7	2	0	0%
Информационных технологий	05.13.01	3	0	0	0%

Темы диссертационных исследований бюджетных аспирантов формулируются в соответствии с задачами, поставленными перед МГППУ Департа-

ментом образования города Москвы (Государственная программа города Москвы на среднесрочный период (2012–2016 гг.) Развитие образования города Москвы («Столичное образование»), а также в соответствии с перечнем приоритетных направлений научных исследований в МГППУ (принимается Ученым советом МГППУ).

Эффективность деятельности аспирантуры МГППУ в 2011 году составила 26 % – процент аспирантов, защитивших диссертации не позднее года после окончания аспирантуры (от числа поступивших).



Рис. 20. Эффективность деятельности аспирантуры.

Докторантура

Контингент докторантов и соискателей докторантуры МГППУ на момент окончания 2011–2012 учебного года:

19.00.05 – Социальная психология:

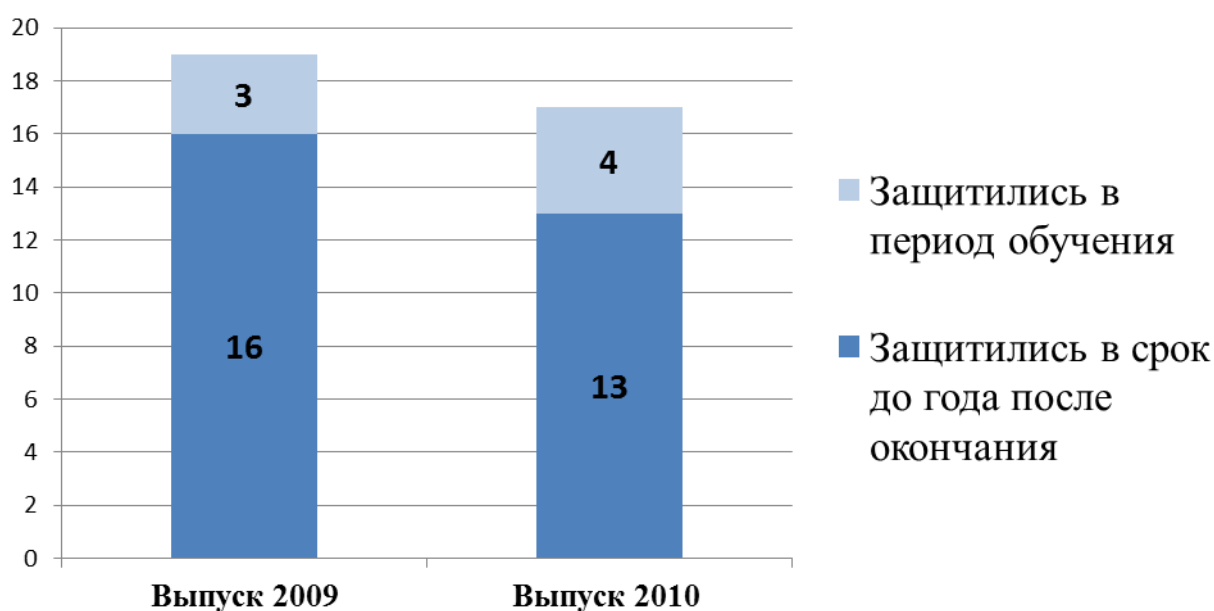
очная докторантура: 1 человек

соискательство: 5 человек

19.00.13 – Психология развития, акмеология:

очная докторантура: 0 человек

соискательство: 9 человек.

Диссертационный совет Д – 850.013.01 .

В 2011–2012 учебном году диссертационным советом Д-850.013.01 проведено 32 защиты кандидатских диссертаций и 2 – докторских диссертаций.

Кандидатские диссертации по специальностям:

19.00.05 – социальная психология (14 диссертаций),
19.00.10 – коррекционная психология (6 диссертаций),
19.00.13 – психология развития, акмеология (14 диссертаций).

Докторские диссертации по специальностям:

19.00.05 – Социальная психология

(М.Е. Сачкова. «Социальная психология среднестатусного учащегося в современном российском образовательном пространстве»),

19.00.13 – Психология развития, акмеология

(И.П. Краснощеченко. «Акмеологическая концепция становления и развития профессиональной субъектности будущих психологов»).

В диссертационных исследованиях рассматриваются вопросы личностного развития, становления поведенческих паттернов и систем межличностных отношений детей, подростков и молодежи, воспитывающихся и обучающихся в дошкольных образовательных учреждениях, средних общеобразовательных школах, колледжах и высших учебных заведениях. Исследования выполнены в рамках таких приоритетных направлений, как норма и варианты развития ребенка в современных социокультурных условиях, психология формирования и функционирования социальных групп, организаций в социальной сфере (образование), этнопсихология, психопрофилактика и психокоррекция, психологическая безопасность, а также инклюзивное и специальное образование (в соответствии с Перечнем приоритетных направлений научных исследований на 2012–2016 гг.). В кандидатских диссертациях как прикладных исследованиях в психологии, решается ряд проблем, представленных в качестве наиболее актуальных в настоящее время, в Программе развития образования города Москвы («Столичное образование» – 6): асоциальное поведение и конфликты в подростковой среде, барьеры доступа к общему образованию детей с ограниченными возможностями здоровья, трудности учебной адаптации и интеграции в общество детей мигрантов, эффективная социализация учащейся молодежи города Москвы. Докторские диссертации, как фундаментальные исследования, выполнены в русле одного из приоритетных направлений – культурно-деятельностного подхода в контексте современной психологической теории и практики. Прикладные аспекты этих диссертаций касаются психолого-педагогического сопровождения учащихся в системе среднего и высшего образования.

Диссертационный совет Д - 850.013.02.

В диссертационном совете Д - 850.013.02 в 2011–2012 учебном году состоялось 10 защит кандидатских диссертаций.

В период с сентября 2011 г. по 1.01.2012 г. в диссовете успешно прошли защиту две диссертации: 27.12.2011 г. Тюлюбаев Андрей Юрьевич (соискатель) защитил кандидатскую диссертацию на тему: «Реализация социально-педагогического потенциала институтов гражданского общества в духовно-нравственном воспитании студентов гуманитарного вуза»; 27.12.2011 г. Комиссаров Павел Николаевич (соискатель) защитил кандидатскую диссертацию на тему: «Формирование музыкального мировоззрения

учащихся учреждений дополнительного образования средствами социально-го воспитания». На настоящее время ВАК МО РФ утвердил решение диссовета о присуждении им кандидатов педагогических наук.

В период с марта по май месяцы 2012 г. включительно в диссертационном совете прошло 8 защит: 3 выпускника аспирантуры 2011 года и 5 соискателей.

Диссертационные исследования выполнены в рамках Государственной программы города Москвы на среднесрочный период (2012–2016 гг.) Развитие образования города Москвы («Столичное образование – 6»), Подпрограммы 03В Начальное и среднее профессиональное образование, в контексте Мероприятий 03В1600: Обеспечение эффективного использования потенциала учреждений среднего профессионального образования и учащейся молодежи в интересах города Москвы. Значительное внимание уделялось реализации Подпрограммы 03Г Высшее и непрерывное профессиональное образование в контексте Мероприятий 03Г0300: Активизация потенциала студенчества как «двигателя» городского развития.

5. Участие студентов в научной и инновационной деятельности

В 2011–2012 учебном году МГППУ были **проведены** следующие мероприятия, направленные на поддержку и стимулирование развития научной, творческой и инновационной деятельности молодых ученых.

Конкурс на присуждение стипендий имени Л.А. Венгера, имени В.В. Давыдова, имени А.В. Петровского, имени Д.Б. Эльконина, М.М. Коченова (01 октября – 20 декабря, 2011);

«Школа лидеров студенческих спасательных отрядов» (08–10 ноября, 2011);

Круглый стол «Психологическая помощь в кризисных и чрезвычайных ситуациях» в рамках Московской научно-практической конференции «Студенческая наука» (30 ноября, 2011);

Всероссийская научно-практической конференция «Экспериментальные методики патопсихологии и опыт их применения» (23 сентября, 2011);

Всероссийская научно-практическая конференция «Коррекция и профилактика нарушений поведения у детей с ограниченными возможностями здоровья» (17–18 октября, 2011);

Международная научно-практическая конференция «Актуальные проблемы психологической реабилитации лиц с ограниченными возможностями здоровья» (5–6 декабря, 2011);

Зимняя психологическая школа «Проблемы и перспективы развития инклюзивного образования в Москве» (30 января – 3 февраля, 2012);

Зимняя выездная Школа «Спасатель-2012» (2– февраля, 2012);

X Всероссийская научная конференция «Нейрокомпьютеры и их применение» (20 марта, 2012);

X Юбилейная всероссийская научно-практическая конференция школьных исследовательских работ «Психология глазами юных» (8 апреля, 2012);

XI Межвузовская научно-практическая конференция с международным участием «Молодые ученые – нашей новой школе» (19 апреля, 2012);

III Всероссийская научно-практическая конференция с международным участием «Социально-экономические и психологические проблемы управления» (25–27 апреля, 2012);

Весенняя межвузовская студенческая научная школа «Менеджмент 2012: Теория и практика эффективного управления» (23–24 марта, 2012).

Студенты университета в течение 2011–2012 учебного года принимали активное участие в различных научных мероприятиях, таких как:

Всероссийский студенческий конкурс научно-исследовательских работ «Перспектива» (28 сентября – 09 октября, 2011);

Рейтинг «Будущий лидер мира» в рамках первого глобального международного молодежного форума «Будущее мира» (15–17 ноября, 2011);

Студенческая научно-практическая конференция «20 лет без СССР» в РУДН (16 декабря, 2011);

VII Олимпиада по программированию в LabVIEW (6 февраля, 2012);

Московский городской профессиональный конкурс педагогического мастерства и общественного признания, номинация «Педагогический дебют» (11–16 марта, 2012);

XX Международная студенческая школа-семинар «Новые информационные технологии» (17–3 мая, 2012, Крым, г. Судак);

Межвузовская научно-практическая интернет-конференция по юридической психологии (21–25 мая, 2012);

IX Международная конференция по Неравновесным процессам в соплах и струях (NPNJ'2012) (25 – 31 мая, 2012, г. Алушта);

The Ninth International Conference on Condition Monitoring and Machinery Failure Prevention Technologies (12–14 июня, 2012);

XI Всероссийская выставка научно-технического творчества молодежи «НТТМ-2011» (26–29 июня, 2012).

На III Всероссийском конкурсе студенческих научно-исследовательских проектов «Перспектива», который проводился в сентябре–октябре 2011 года по направлению «Методика преподавания иностранных языков и культур», были представлены работы студенток 5-го курса факультета иностранных языков МГППУ: Конищевой А.А. на тему «Современный урок английского языка и использование информационно-коммуникационных технологий» и Хотяшовой Е.Н. на тему «Использование Интернет-ресурсов в обучении иностранному языку в средней школе». По итогам конкурса Конищева А.А. награждена дипломом III степени.

23 сентября 2011 года в МГППУ прошла конференция «Экспериментальные методики патопсихологии и опыт их применения» (к 100-летию Сусанны Яковлевны Рубинштейн). Основные цели конференции: почтить память выдающегося отечественного ученого С.Я. Рубинштейн, выявить современные тенденции развития и научно-практические проблемы психологи-

ческой диагностики в клинической психологии. В конференции приняли участие студенты факультета клинической и специальной психологии МГППУ.

17 и 18 октября 2011 года в Московском городском психолого-педагогическом университете состоялась I Всероссийская научно-практическая конференция «Коррекция и профилактика нарушений поведения у детей с ограниченными возможностями здоровья». В работе конференции приняли участие 13 сотрудников, аспирантов и студентов факультета клинической и специальной психологии МГППУ.

На конференции были обсуждены проблемы, наиболее важные для адаптации ребенка в современном обществе: воспитание культуры поведения и предупреждение неадекватных форм поведения, мешающих безопасным условиям обучения, воспитания и общения детей с ОВЗ в образовательном учреждении и семье. Участники конференции еще раз подчеркнули важность междисциплинарного подхода как в решении проблем каждого ребенка, так и в проектировании таких социальных институтов (образования, здравоохранения, охраны прав и свобод ребенка), которые реально обеспечили бы здоровьесберегающий характер технологий работы с детством.

В период с 08 по 10 ноября 2011 года на базе ГОУ Центр «Поведники» прошла «Школа лидеров студенческих спасательных отрядов».

Школа лидеров была организована и проведена силами штаба Московского городского отделения Всероссийской общественной молодежной организации «Всероссийский студенческий корпус спасателей» (МГО ВОМО «ВСКС») в рамках реализации одной из основных задач штаба по координации деятельности отрядов в составе организации. Штаб создан летом 2011 г. на базе Добровольного студенческого спасательного отряда факультета государственного и муниципального управления МГППУ (ДСО-СПАС ГМУ МГППУ). В школе участвовали студенты разных вузов Москвы, в том числе студенты факультета государственного и муниципального управления МГППУ.

Мероприятие проходило в течение трех дней. Основными целями школы лидеров стали: обучение, развитие руководящего состава добровольных студенческих спасательных отрядов; централизация порядка взаимодействия, координация деятельности отрядов в рамках штаба. По итогам школы лидеров все участники обменялись контактами, опытом и получили от организационного комитета школы лидеров сертификаты участника и памятные подарки.

В рейтинге «Будущий лидер мира» в рамках первого глобального международного молодежного форума «Будущее мира» (15–17 ноября 2011 года) приняли участие студенты 2-го курса факультета социальной коммуникации МГППУ Копосова А.А. и Курчевская В.Э. на тему: «Социализация и интеграция молодежи с ограниченными возможностями здоровья в современном обществе». По итогам проведения Форума Копосова А.А. и Курчевская В.Э. были награждены свидетельствами участников международного рейтинга «Золотая тысяча мира» молодежного форума «Будущее мира» и сертифика-

тами победителей на обучение в магистратуре Института международного бизнеса и права Санкт-Петербургского национального исследовательского университета информационных технологий, механики и оптики.

30 ноября 2011 года прошел круглый стол по теме: «Психологическая помощь в кризисных и чрезвычайных ситуациях» в рамках VI московской научно-практической конференции «Студенческая наука». По итогам секционного обсуждения комиссией круглого стола было отмечено три лучших выступления: Бочаровой Н.В. «Копинг-поведение личности в условиях кризисной ситуации», Князевой Е.С. «Работа с глиной как метод арт-терапии в кризисных и чрезвычайных ситуациях», Неврюева А.Н. «Современные тенденции в исследовании когнитивной модели посттравматического стрессового расстройства в условиях госпиталя». Победителям вручили дипломы участника VI московской научно-практической конференции «Студенческая наука». Тезисы участников круглого стола будут опубликованы в сборнике, подготовленном Московским студенческим центром.

В ноябре–декабре 2011 года в МГППУ был проведен второй ежегодный конкурс именных стипендий в области психологии по пяти номинациям: имени Л.А. Венгера, имени В.В. Давыдова, имени А.В. Петровского, имени М.М. Коченова, имени Д.Б. Эльконина. По условиям конкурса победители получают стипендию в размере 3000 рублей в месяц.

5 и 6 декабря 2011 года в МГППУ прошла международная научно-практическая конференция «Актуальные проблемы психологической реабилитации лиц с ограниченными возможностями здоровья», организованная при участии факультета клинической и специальной психологии. На конференции обсуждались: вопросы проектирования программ психологической реабилитации, критерии ее эффективности. Подготовка психологов-реабилитологов: содержание, организация, методика; роль и место волонтеров в самых разных формах немедицинской реабилитации, их психологическая подготовка и сопровождение; развитие взаимодействия между различными ведомствами, НКО и отдельными специалистами, которое даст целостное видение жизненной ситуации человека с ОВЗ; использование средств искусства и образования в немедицинской реабилитации. Необходимость унификации средств психологической реабилитации или поддержки экспериментирования и постоянного творческого поиска; конкретные модели и техники психологической реабилитации при разных соматических и неврологических заболеваниях, а также психических расстройствах. В рамках конференции пройдут мастер-классы, на которых специалисты из Германии, Италии и США, а также из разных регионов РФ и стран СНГ поделятся своим практическим опытом. В работе конференции приняли участие студенты факультета клинической и специальной психологии МГППУ.

16 декабря 2011 года состоялась студенческая научно-практическая конференция в Российском университете дружбы народов (РУДН). В работе конференции принимали участие студенты 1-го и 3-го курсов факультета государственного и муниципального управления МГППУ под руководством

доцентов кафедры теории и практики управления А.В. Круппы, И.А. Савченко.

Тема конференции «20 лет без СССР». Студенты факультета представили доклады по следующим направлениям: «Россия в поисках новой модели государственности «СНГ: 20 лет существования»», «20 лет политических трансформаций: изменяющийся мир, изменяющаяся Россия», «Стратегическая культура в контексте трансформации в современной России», «Советские и постсоветские повседневные практики: смена или преемственность паттернов?».

С 30 января по 3 февраля 2012 года на базе ГОУ Центра «Поведники» проходила Зимняя психологическая школа МГППУ, основной целью которой являлось введение в проблематику инклюзивного образования, формирование у участников школы готовности анализировать проблему, формулировать идеи, разрабатывать инновационные проекты по актуальным направлениям образовательной практики, работать в команде единомышленников, проводить рефлексию собственной деятельности. Тема школы: «Проблемы и перспективы развития инклюзивного образования в Москве». В работе школы принимали участие студенты факультетов дистанционного обучения, социальной педагогики, юридической психологии, социальной психологии, психологии образования, магистранты с факультетов клинической и специальной психологии, социальной психологии, аспиранты с факультетов иностранных языков и психологии образования. Руководителями школы было заслушано пять проектов, разработанных студентами, магистрантами и аспирантами МГППУ. По мнению экспертов, представленные результаты работы проектных групп можно рассматривать как предварительные эскизы проектов. У большинства участников отсутствует опыт самостоятельного проектирования. Результаты работы школы ценны, поскольку показывают заинтересованность участников ЗПШ в теме инклюзии и проектной деятельности. Участникам школы вручили сертификаты участия в Зимней психологической школе.

2–8 февраля 2012 года на базе отдыха «Огонек» проходила ежегодная зимняя выездная школа «Спасатель-2012». Школа традиционно собирает для общения и обучения студентов, вступивших в Добровольный студенческий спасательный отряд факультета государственного и муниципального управления Московского городского психолого-педагогического университета («ДСО-СПАС» ГМУ МГППУ).

В школе участвовали студенты разных курсов факультета государственного и муниципального управления.

В основу школы легла программа первоначальной подготовки спасателей. Работа школы проходила по специально разработанной программе, предназначенной для научных и учебно-практических занятий добровольно-студенческого отряда «ДСО-СПАС» ГМУ МГППУ. В рамках школы для участников были организованы занятия по психологической, тактико-специальной подготовке. Занятия по медицинской подготовке проводились

преподавателями международного комитета «Красный крест». Были организованы занятия по альпинизму, туризму, топографии, радиационно-химической подготовке. Спасателями Центрального спасательного отряда ВСКС (ЦСО ВСКС) проводились занятия по работе с аварийно-спасательным инструментом. Участники ознакомились со строением, обслуживанием АСИ и смогли поработать с инструментом. По итогам школы участники получили необходимые навыки для получения сертификата первоначальной подготовки спасателя и были рекомендованы для дальнейшей работы в составе ДСО-СПАС ГМУ МГППУ.

6 февраля 2012 года стартовала 7-я Олимпиада по программированию в LabVIEW, которая ежегодно проводится компанией National Instruments. В ней принимали участие команды школьников и студентов со всей территории России, стран СНГ и Балтии.

Олимпиада стала уникальной возможностью продемонстрировать свои профессиональные знания в области программирования в LabVIEW и слаженность работы в команде, поднять на новый качественный уровень свои навыки и умения; получить новый стимул к дальнейшему профессиональному росту; организовать новые контакты в профессиональном сообществе в атмосфере здоровой конкуренции.

В 2012 году МГППУ представляли студенты и аспиранты факультета информационных технологий».

С 11 по 13 марта 2012 года проходил городской этап Московского городского профессионального конкурса педагогического мастерства и общественного признания в номинации «Педагогический дебют». В конкурсе приняли участие студенты МГППУ: Верченева Е. (факультет социальной психологии, 5-й курс), Ромодан В. (факультет психологического консультирования, 5-й курс), Сафронова Н. (факультет социальной психологии, 5-й курс) и Шикунова А. (факультет психологии образования», 5-й курс).

22 марта 2012 года были подведены итоги конкурса. Среди лауреатов – студентка факультета психологии образования МГППУ Шикунова А.Ю.

20 марта 2012 года состоялась X Всероссийская научная конференция «Нейрокомпьютеры и их применение». Конференция была посвящена актуальным проблемам применения нейронных сетей и других обучаемых структур для решения задач в области естественных, технических и гуманитарных наук. Ее целью является объединение специалистов, работающих в различных сферах применения нейросетевых алгоритмов, обсуждение и обобщение опыта их теоретических и практических разработок, определение перспектив развития обучаемых структур. Тематические разделы конференции определялись проблематикой как традиционных областей использования искусственных нейронных сетей и интеллектуальных информационных систем (технической, медицинской, психологической, криминалистической и др.), так и новых направлений (биоинформатика).

В конференции, проведённой на базе Московского городского психолого-педагогического университета, приняли участие специалисты из 11 регионов Российской Федерации, а также из Украины и Узбекистана.

В рамках конференции для студентов, аспирантов, магистрантов и молодых специалистов в возрасте до 35 лет был проведен конкурс на лучшую научную работу, представленную на секционном заседании. По итогам конкурса 32 победителям были вручены дипломы оргкомитета конференции и Российской академии естественных наук (в том числе студентам факультета информационных технологий МГППУ).

23–24 марта 2012 года состоялась Весенняя межвузовская студенческая научная школа «Менеджмент 2012: Теория и практика эффективного управления». В мероприятии приняли участие студенты Москвы и других вузов России. Основной задачей школы было формирование системы представлений о взаимосвязи теории и практики эффективного управления.

Работа научного форума проходила по всем требованиям научных выступлений: презентации докладов, временной регламент и научные дискуссии.

Экспертный совет школы по итогам работы научного форума, проходившего в рамках школы, наградил участников дипломами по разным номинациям: П.И. Бражников, Е.А. Радченко, А.В. Гапеева, О.В. Исакова, Н.А. Огнева, А.С. Мамонов, О.А. Лебедева, С.К. Черненко, М.М. Кузина, Л.М. Акопян, М.Д. Бердников, В.В. Волкова, К.А. Сусленкова, О.В. Лукашук, М.Н. Муравьева, О.О. Соловьева, С.С. Фокина, Г.Т. Чантурия, Е.О. Андреева, П.С. Бобриш, О.С. Гришанина, Г.А. Зорина, С.Г. Метелкина, С.В. Сидорина, С.Н. Смирнов, В.А. Бабкин, Л.С. Беликова, К.А. Гусев, И.В. Ивлев, К.О. Оношко, А.В. Самошин, С.А. Иванов, И.М. Куклева, И.А. Юматова, А.С. Хватова, А.В. Рыжикова, М.А. Коновалова, Е.С. Бурмистрова, А.В. Хрычева, Д.Г. Хамзина.

Итогом всей научной школы стали полученные теоретические и практические знания.

8 апреля 2012 года состоялась X Юбилейная всероссийская научно-практическая конференция школьных исследовательских работ «Психология глазами юных».

Конференция прошла в два этапа: очный и заочный тур. В мероприятии приняли участие 108 человек, из них в очном туре – 59 человек: 47 учеников (7–11 кл.) и 12 научных руководителей. В заочном туре – 49 человек: 26 учеников и 23 научных руководителя.

19 апреля 2012 года в Московском городском психолого-педагогическом университете состоялась XI Межвузовская научно-практическая конференция с международным участием «Молодые ученые – нашей новой школе». В работе конференции приняли участие 598 человек, из них 153 человек заочно, 204 с докладами. На конференции в рамках 19 направлений работало 23 секционных заседаний, шесть круглых столов и два мастер-класса.

Руководители секций отметили высокий уровень представленных докладов, рассмотрение участниками наиболее актуальных социальных тем в эмпирических исследованиях. По представлению руководителей секций рекомендовано 15 лучших выступлений для награждения дипломами Департамента образования города Москвы. Из них 9 работ представлены студентами факультетов информационных технологий, социальной педагогики, социальных коммуникаций, государственного и муниципального управления, экстремальной психологии, юридической психологии, социальной психологии.

25–27 апреля 2012 г. Департамент образования города Москвы, Московский городской психолого-педагогический университет при поддержке Главного управления МЧС России по городу Москве провели III всероссийскую научно-практическую конференцию с международным участием «Социально-экономические и психологические проблемы управления».

Спецификой конференции являлось рассмотрение актуальных проблем, связанных с: эффективным менеджментом деятельности служащих государственных и муниципальных организаций (учреждений) мегаполиса в условиях экономического кризиса; экономическими и организационно-психологическими аспектами процесса управления и психологическим обеспечением профессиональной деятельности государственных и муниципальных служащих; обеспечением эффективного управления комплексной безопасностью в условиях нестабильности социально-экономического развития экономики и производства.

В конференции приняло участие более 70 человек, в их числе научные сотрудники, преподаватели, студенты и аспиранты Московского городского психолого-педагогического университета и других вузов России, Белоруссии и Украины, а также Болгарии и Италии.

В ближайшее время студенты, аспиранты факультета информационных технологий планируют принять участие в следующих мероприятиях: XX международная студенческая школа-семинар «Новые информационные технологии» (17–23 мая, 2012, Крым, г. Судак); межвузовская научно-практическая интернет-конференция по юридической психологии (21–25 мая, 2012); IX Международная конференция по Неравновесным процессам в соплах и струях (NPNJ'2012) (25–31 мая, 2012, г. Алушта); The Ninth International Conference on Condition Monitoring and Machinery Failure Prevention Technologies (12–14 июня, 2012).

С 26 по 29 июня 2012 года на ВВЦ прошла **XII Всероссийская выставка научно-технического творчества молодежи «НТТМ-2012»**, организованная Министерством образования и науки РФ, Правительством Москвы, Советом ректоров вузов Москвы и Московской области при поддержке Министерства спорта, туризма и молодежной политики РФ и Торгово-промышленной палаты.

Московский городской психолого-педагогический университет в 2012 году выставил семь проектов, подготовленных аспирантами и студентами факультета информационных технологий:

- «Мобильный робот для адаптивного тестирования когнитивных способностей» (направление «Информационные технологии», авторы – аспирант Г.А. Юрьев и канд. техн. наук П.А. Мармалюк),
- «Система поддержки принятия решений при тестировании интеллекта» (направление «Информационные технологии», автор – аспирантка А.С. Панфилова),
- «Информационная система для автоматизации процесса проведения научных исследований в области экспериментальной психологии» (направление «Информационные технологии», авторы – студенты К.В. Нестеров и Д.В. Лешук),
- «Инструментальный комплекс для принятия решения по составлению психологического портрета человека на основе признаков почерка» (направление «Информационные технологии», автор – аспирантка Н.Е. Гунько),
- «Моделирование “перцептрона” Миракяна для кодирования форм объектов» (направление «Социология. Психология», автор – студент И.А. Афанасьев),
- «Вероятностный метод фильтрации артефактов при адаптивном тестировании» (направление «Математика», автор – аспирант Г.А. Юрьев),
- «Система поддержки принятия решений для психолого-педагогического тестирования» (направление «Социология. Психология», авторы – студенты П.Н. Думин, Е.Н. Егорова, А.Л. Богданова, И.В. Семёнова, О.М. Звонкина).

Все представленные проекты имеют серьезную техническую и математическую составляющие и актуальные практические приложения.

По итогам проведенного конкурса первым трем работам молодых ученых МГППУ были **присуждены премии Президента РФ** для поддержки талантливой молодежи «Победитель», следующим двум – **премии Президента РФ для поддержки талантливой молодежи «Призер»**, а оставшимся – **медали «За успехи в научно-техническом творчестве»**. Проектам-победителям, имеющим более одного автора, были также вручены коллективные дипломы. Молодые ученые получили пять премий Президента РФ и две медали.

Публикации и научно-издательская деятельность студентов.

По результатам XI межвузовской научно-практической конференция «Молодые ученые – нашей новой школе», которая состоялась в МГППУ 19 апреля 2012 г., опубликован сборник материалов конференции, включающий 382 публикации молодых ученых. 20 лучших текстов выступлений, среди них 8 работ студентов МГППУ рекомендованы к публикации в специальном выпуске журнала «Психологическая наука и образование», который входит в перечень Высшей аттестационной комиссии.

6. Участие учреждения и преподавателей в научно-исследовательских проектах, программах, грантах (российских, международных)

Московский городской психолого-педагогический университет с ноября 2011 г. является членом Евразийской ассоциации университетов.

В рамках Российско-швейцарской программы научного сотрудничества профессором МГППУ Л.Ф. Обуховой и профессором Невшательского университета (Швейцария) Ф. Архидиаконо был выигран грант по проекту межфакультетского обмена. В ходе реализации гранта профессор Ф. Архидиаконо прочел в МГППУ курс лекций в период с 15 по 30 мая 2012 г.

В феврале 2012 г. МГППУ был привлечен Пловдивским университетом «Паисий Хилендарский» для участия в Национальном конкурсе европейской программы «Темпус».

В отчетном году Университет укрепил прежние и установил новые международные связи с ведущими научными исследовательскими центрами, университетами и другими организациями стран Европы, США и др.

Международное сотрудничество в области нейрокогнитивных наук

В отчетном году сотрудничество осуществлялось со следующими организациями:

- Лаборатория функционального нейроимиджинга, Отдел диагностики методами визуализации, Медицинский центр Соураски, Тель-Авив, Израиль;
- Отдел исследования мозга лаборатории низких температур школы науки Университета Аальто, Эспоо, Финляндия;
- Институт нейронаук и физиологии, Университет Гетеборга, Швеция.

МГППУ также входит в Национальную сеть аспирантур по Биотехнологиям в Нейронауках БиоН. БиоН – координированная сеть ведущих научных и технологических центров России в различных областях нейронаук, связывающая университеты, исследовательские институты и высокотехнологичное производство. Сотрудники Центра нейрокогнитивных исследований (МЭГ-Центр) ГБОУ ВПО МГППУ принимают активное участие в мероприятиях БиоН.

Международное сотрудничество в области психолого-социальных проблем профилактики безнадзорности и сиротства

В рамках данного направления сотрудничество осуществлялось с негосударственной благотворительной организацией «Чилдренз Хоупчест», США, с целью проведения совместных исследований и разработки программы по формированию социально-трудовых навыков у выпускников сиротских учреждений, получивших профессиональное образование, но временно безработных, в возрасте от 18 до 23 лет.

Международное сотрудничество в сфере исследований в области ювальной юридической психологии

В отчетном году сотрудничество осуществлялось со следующими организациями:

- Der Verein AVP Akzeptanz Vertrauen Perspektive e.V.(AVP e.V.), Дюсс-

сельдорф, Германия. Проект направлен на содействие развитию партнёрских связей между сторонами с целью создания специалистам условий для повышения академической мобильности, научно-методического и культурного развития.

- Internationale Akademie für Fernstudien und Weiterbildung (Inh. PIB Fortbildungs- Diagnose- und Therapiezentrum GmbH) - Дуйсбург, Германия. Сотрудничество в области профессионального, научно-практического, культурного развития и обмена и повышения квалификации специалистов и научных исследователей.

В области социальной психологии

Партнер ГБОУ ВПО МГППУ – Открытый университет Нидерландов, Херлен, Нидерланды. Проведение совместных исследований в области дистанционного обучения социальной психологии, развитие новых образовательных методов, совместная организация научных мероприятий.

В области исследования игры и игрушки

Экспертная организация Spiel gut, Германия, сотрудничество по вопросам психолого-педагогической экспертизы игр и игрушек.

В области исследований культурно-исторической психологии

Совместный проект с Институтом Крита, отделением психологии, Крит, Греция. Проект направлен на создание устойчивой международной исследовательской сети для исследования новых медиа-средств (Blogs/ Vlogs/ YouTube/ SchoolTube/ Vimeo/ Flickr Myspace/ Ning/ Facebook/ Twitter/ Wikis и т. д.), которые преобразовывают повседневную жизнь подростков и влияют на развитие молодых людей по всему миру.

Совместно с Центром изучения деятельности, развития и обучения Института наук о поведении Университета Хельсинки, Финляндия, ведутся научные исследования развивающей деятельности.

Совместно с Международным обществом культурно-деятельностных ISCAR исследований в МГППУ проводится **Международный университет ISCAR** для аспирантов, в 2012 году по теме: «Развитие современных психологических исследований в рамках научной школы Л.С. Выготского и за ее пределами» («Moving with and beyond Vygotsky»).

В области этнопсихологии и психологических проблем поликультурного образования

Международная организация по миграции, Международный банк реконструкции и развития.

В области исследования одаренности

- Сотрудничество ведется с Европейским Советом по высоким способностям – European Council for High Ability (ECHA), Венгерской Национальной программой поддержки одаренных и талантливых (Hungarian Program for Support of the Gifted and Talented, Dr. Janos Gyori-Gordon) с целью обмена информацией, проведение лекций и семинаров.

- При поддержке Йельского университета ведутся работы по стандартизации методики комплексной оценки одаренности АВРОРА.

VI. Социальное, государственно-частное партнерство

1. Содержание и результаты реализации проектов социального и частно-государственного партнерства учреждения.

Участие студентов в научной и инновационной деятельности

В рамках Соглашения о сотрудничестве с университетом г. Невшатель (Швейцария) МГППУ посетил профессор Франческо Арчидиаконо. Он прочел в МГППУ курс лекций для студентов магистерской программы «Психология развития» и рассказал о своих исследованиях, проводимых в рамках программы научно-технического сотрудничества Швейцарии и России. Аспирантка факультета психологии образования Кристина Орлова выиграла грант на обучение в Женевском университете (Швейцария).

Сотрудники Центра перинатальной психологии факультета психологии образования МГППУ приняли участие во [Всероссийской выставке–форуме социально значимых проектов](#) на дискуссионной площадке «Ребенок в образовательной и культурной среде. Материнство и Детство – наша общая забота».

Специалистами Центра возрастно-психологического консультирования, Университетского детского центра (факультет психологии образования–www.FPO.ru) осуществляется предоставление услуг родителям по вопросам развития, воспитания и обучения детей в возрасте от 0 до 11 лет, по созданию оптимальных психолого-педагогических условий, способствующих всестороннему развитию ребенка, формированию его психологической, интеллектуальной, социальной и физической готовности к обучению в школе, организован лекторий для родителей в компании Goldmen Sacs.

Студенческий психолого-педагогического отряд «Турград» (факультет психологии образования) сотрудничает с АМИО (Ассоциация молодежных инвалидов организаций), с Центром досуга и творчества молодежи «Россия», центром диагностики и коррекции РОСТ. Волонтерское движение МГППУ «Единый мир» взаимодействует с благотворительным фондом помощи детям-сиротам «Здесь и сейчас» (психолого-педагогическое сопровождение детей-сирот), с региональной общественной организацией социально-творческой реабилитации детей и молодёжи с отклонениями в развитии и их семей «Круг» (психолого-педагогическое сопровождение и социокультурная реабилитация людей с ОВЗ), с социальным приютом сестер милосердия им. Матери Терезы (психолого-педагогическое сопровождение детей-сирот с ОВЗ).

Центр содействия трудоустройству выпускников МГППУ взаимодействует с Региональной общественной организацией инвалидов «Перспектива по вопросам методической работы со студентами выпускных курсов в плане проведения тренингов по развитию конкурентоспособности молодых специалистов с ОВЗ на современном рынке труда, по вовлечению их в профессиональные конкурсы, которые дают возможность работодателям оценить профессиональные компетентности конкурсанта и, как лучший вариант, пригласить на работу.

В декабре 2011 года МГППУ совместно с «Перспективой» проводились мастер - классы для специалистов вузов и колледжей Москвы, занимающихся трудоустройством инвалидов, по тематике, посвященной проблемам трудоустройства студентов и выпускников социально-незащищенных групп. На данных мероприятиях поднимались вопросы взаимодействия с работодателями при трудоустройстве людей с инвалидностью на открытом рынке труда, правовые аспекты трудоустройства людей с инвалидностью; обсуждались программы индивидуального сопровождения в трудоустройстве людей с ОВЗ и др.

Приказом Департамента образования города Москвы от 07.07.2008 № 396 Центру присвоен официальный статус Московского городского центра психолого-педагогической экспертизы игр и игрушек. Департамент образования рекомендовал организациям, осуществляющим закупки игр, игрушек и игровых материалов, предназначенных для государственных образовательных учреждений, при проведении торгов на поставку игр, игрушек, игрового оборудования и материалов привлекать в качестве экспертов специалистов Московского городского Центра психолого-педагогической экспертизы игр и игрушек.

Цель центра – формирование системы психолого-педагогической экспертизы игрушек в Российской Федерации.

За текущий год сотрудниками Московского городского Центра психолого-педагогической экспертизы игр и игрушек проэкспертировано около 700 игрушек, игр и игровых материалов. На 120 наименований игрушек, получивших высокие оценки, был размещен знак «Детские психологи рекомендуют». По результатам экспертизы были отобраны около 100 игр и игрушек для размещения в каталог «Лучшие игры и игрушки», 10 – объявлены лучшими игрушками 2012 года и награждены призами в разных номинациях на 3-ей ежегодной церемонии «Игрушка года – детские психологи рекомендуют».

В рамках НИР проведено исследование сюжетной игры детей с игрушками-персонажами художественных произведений в ДОУ г. Москвы. По результатам исследования написаны 4 статьи и составлены методические рекомендации по организации игры с данными игрушками.

В рамках гранта РГНФ проведены исследования предметной среды в ДОУ и детских комнатах г. Москвы. По результатам исследования написаны статьи.

В текущем году Центр вел активную деятельность по просвещению в вопросах детской психологии, популяризации хороших игр и игрушек, другой информационной продукции для детей (интервью, статьи в СМИ).

На базе МГППУ создан и функционирует Университетский образовательный округ, в состав которого входят в качестве участников и ассоциированных членов 66 общественных организаций и образовательных учреждений различных типов и видов города Москвы и регионов РФ (<http://unokrug.ru/structure/members/organizations/>).

Сетевой принцип взаимодействия Университетского округа позволяет эффективно использовать интеллектуальный потенциал его участников в качественной реализации приоритетных направлений развития современного образования:

- социально-психологическое сопровождение одаренных детей;
- коррекция и психолого-педагогическое сопровождение детей и подростков с девиантным поведением;
- образование и психолого-медико-социальная поддержка детей с ограниченными возможностями здоровья;
- психолого-педагогическое и социально-правовое сопровождение детей-сирот и детей, оставшихся без попечения родителей (законных представителей);
- содержательно-технологическое обеспечение построения и развития психологической службы в образовательных учреждениях и организациях города Москвы.

Университетский округ является опытно-экспериментальной площадкой и актуальным ресурсом университетского психолого-педагогического образования. Вопросы отработки и освоения инновационных моделей и технологий психолого-педагогической деятельности обсуждаются на заседаниях совета Университетского округа и в ходе научных мероприятий. За прошедший учебный год из учреждений Университетского округа 65 педагогов и психологов прошли обучение на факультете повышения квалификации, 6 сотрудников закончили аспирантуру, из них 4 успешно защитили кандидатские диссертации. В свою очередь учреждения Университетского округа выступают базами всех видов практик студентов МГППУ.

В рамках Плана мероприятий Департамента образования г. Москвы по реализации «Года спорта и здорового образа жизни» в Университетском округе проведен конкурс детского рисунка. В конкурсе приняли участие 59 обучающихся из 10 образовательных учреждений Университетского округа. Все участники конкурса награждены ректором МГППУ ценными подарками, грамотами и поощрительными призами.

Активное участие в движении особых театров Протеатр (<http://www.proteatr.ru>) принимает факультет Клинической и специальной психологии МГППУ. В рамках движения раз в три года проводятся фестивали Протеатр, к подготовке и непосредственной работе в них привлекаются студенты-волонтеры. Фестивальная неделя становится для многих из них настоящим погружением в профессию. Но взаимодействие МГППУ с движением Протеатр не ограничивается участием в подготовке и проведении фестивалей, которые проходят раз в три года. Новаторский и уникальный опыт реабилитации средствами театральной деятельности описан, обобщен и преобразован в учебный материал. В программу дисциплины специализации «Методы и техники психологической реабилитации» включен авторский раздел, посвященный культурологически ориентированной театротерапии и разработанный Н.Т.Поповой, непосредственным инициатором движения

«Протеатр», председателем оргкомитета и жюри фестиваля «Протеатр», руководителем региональной общественной организации социально-творческой реабилитации «Круг» и одноименного подразделения центра детского творчества «Строгино». Проводятся исследования, направленные на изучение влияния занятий театральной деятельностью на психологические характеристики лиц с ограниченными возможностями здоровья – участников интегрированных театральных студий.

5-6 декабря 2011 г. в МГППУ состоялась Международная научно-практическая конференция «Актуальные проблемы психологической реабилитации лиц с ограниченными возможностями здоровья», в программу которой была включена секция «Актуальные вопросы социокультурной реабилитации лиц с ОВЗ», где был широко представлен опыт движения «Протеатр». В рамках конференции были проведены мастер-классы «Театральная импровизация как метод социализации», «От продуктивной деятельности к творческому диалогу с предметом».

2. Спонсоры учреждения, благотворительные фонды и фонды целевого капитала, с которыми работает учреждение

- Российский гуманитарный научный фонд;
- Российский фонд фундаментальных исследований;
- Межрегиональный общественный фонд «Центр развития межличностных коммуникаций»;
- Всемирный банк (<http://www.worldbank.org/eca/russian/>);
- Национальный фонд защиты детей от жестокого обращения (www.sirotstvo.ru);
- Фонд Развития Интернет (www.fid.su);
- Совет по экономическим и социальным исследованиям (Economic and Social Research Council, ESRC);
- Международный Фонд “Best Buddies”;
- Фонд Ага Хана (The Aga Khan Foundation);
- Благотворительный фонд «Независимость»;
- Международная общественная благотворительная организация «Центр народной помощи «Благовест»;
- Ассоциация российских стипендиатов программы канцлера ФРГ Фонда Александра фон Гумбольдта;
- ОАО «Преодоление»;
- Благотворительный Фонд развития детского спорта «НАШЕ БУДУЩЕЕ»;
- Благотворительный фонд «Взгляд ребенка»;
- Благотворительный фонд «Под флагом добра!»;
- Фонд поддержки российского учительства;
- ЮНИСЕФ (Детский фонд Организации Объединенных Наций);
- Фонд «Внимание»;
- Фонд поддержки детей, находящихся в трудной жизненной ситуации;

- Московское бюро ЮНЕСКО;
- издательство «Генезис»;
- издательство «ПЕР СЭ»;
- Компания «Полимедиа»;
- ОАО «Московская городская телефонная сеть»;
- ЗАО «Лаборатория Касперского»;
- Информационный центр МЦФЭР «Ресурсы образования»;
- журнал «Справочник Педагога-психолога»;
- Компания «Agat International»;
- корпорация Happyton;
- Московская городская организация Профсоюза работников народного образования и науки РФ;
- Московская Городская Дума;
- Общественная организация центр реабилитации инвалидов детства «Наш солнечный мир».

3. Проекты и программы, поддерживаемые партнерами, спонсорами, фондами, результаты их реализации

МГППУ с 2002 г. до настоящего времени реализует Комплексную целевую среднесрочную программу осуществления государственной политики в отношении соотечественников (Программа Правительства Москвы). В МГППУ обучаются студенты-соотечественники 2-го и 4-го курсов (22 чел.).

МГППУ работает с Фондом поддержки детей, находящихся в трудной ситуации. Проводит оказание образовательных услуг по обучению супервизоров детского телефона доверия (служб экстренной психологической помощи). В 2011 году проведены курсы повышения квалификации по обучению супервизоров детского телефона доверия (служб экстренной психологической помощи) с единым общероссийским телефонным номером, работающих на территории Центрального федерального округа.

Факультет социальной коммуникации в рамках соглашения с Лигой международной молодежной дипломатии принимает участие в организации и проведении подготовки делегации России на Молодежный саммит «Группы восьми» и «Группы двадцати» 2012 года в США.

Факультет социальной коммуникации осуществляет проведение совместных научных исследований, круглых столов и семинаров по вопросам развития и поддержки молодежного добровольчества и организации работы с молодежью совместно с Общественной палатой РФ, Российским центром развития добровольчества, Международной ассоциацией добровольческих усилий (IAVE), ГБУ города Москвы «Центр молодежи ЮВАО «Молодежное содружество», в рамках заключенного соглашения участвует в реализации интеграционной программы «Лучшие друзья в России» совместно с РООИ «Перспектива» и Международный Фонд «Best Buddies».

Отделом психологического сопровождения студентов МГППУ налажено научно-практическое сотрудничество в рамках договора с Федеральным

государственным учреждением «Московский научно-исследовательский институт психиатрии Федерального агентства по здравоохранению и социальному развитию» (ФГУ «МНИИП Росздрава»), с Калифорнийским университетом (UCLA) для обмена опытом. Также установлено социальное партнерство со службами психологического сопровождения Московского государственного института радиотехники, электроники и автоматики (технический университет) (МИРЭА) и Московским автомобильно-дорожным институтом (МАДИ).

Факультет социальной педагогики совместно с внешкольным центром развития «Синегория», ГБОУ ЦРТДиЮ «Можайский» (ЗАО г. Москвы), ГБУК ГСКЦ «Надежда» (ВАО г. Москвы), Управой Мещанского района ЦАО осуществляет проекты «Родники души моей», «Шаг на встречу» по организации благотворительных акций и созданию музеев этнической направленности в школах и детских домах Москвы и Московской области.

Добровольческий отряд факультета социальной педагогики принял активное участие в организационных мероприятиях, сопровождавших принятие Пояса Пресвятой Богородицы в пределы Русской Православной Церкви совместно с МОФ «Фонд Святого Всехвального апостола Андрея Первозванного».

Студенческий психолого-педагогического отряд «Турград» (факультет психологии образования) сотрудничает с АМИО (Ассоциация молодежных инвалидных организаций), с Центром досуга и творчества молодежи «Россия», центром диагностики и коррекции РОСТ.

Волонтерское движение МГППУ «Единый мир» взаимодействует с благотворительным фондом помощи детям-сиротам «Здесь и сейчас», с региональной общественной организацией социально-творческой реабилитации детей и молодежи с отклонениями в развитии и их семей «Круг», с социальным приютом сестер милосердия им. Матери Терезы, с организацией попечения о слепоглухих и людях с синдромом Ушера «Ушер-форум», с клубом социокультурной интеграции «Крылья», с ГОУ СПО Технологический колледж № 21 «Центр социальной адаптации и профессиональной подготовки людей».

Добровольный студенческий спасательный отряд факультета ГМУ МГППУ является штабом сводных студенческих спасательных отрядов Московского отделения Всероссийского общественного молодежного объединения «Всероссийский студенческий корпус спасателей». В рамках договора с ГБУ города Москвы «Московская городская поисково-спасательная служба» студенты ГМУ работают матросами-спасателями на водных спасательных станциях Москвы (акватория Москвы-реки), осуществляют дежурство в составе отрядов береговой охраны на пляжах Москвы и Подмосковья, совместно со специалистами ФГКУ «21 отряд Федеральной противопожарной службы по городу Москве» принимают участие в сопровождении матчей чемпионата России по футболу (премьер-лига) в составе гарнизонов пожарной охраны на БСА «Лужники».

Также волонтерские отряды МГППУ принимают участие в реализации Межведомственной целевой программы развития добровольческого движения в Центральном административном округе города Москвы «Доброволец ЦАО».

В рамках проведения Третьего трудового семестра 2012 года при сотрудничестве с Ассоциацией педагогических отрядов города Москвы, Московским городским штабом молодежно-студенческих отрядов студенты МГППУ принимают участие в работе педагогических отрядов (трудоустроенные путевки №№ 22–31).

В 2011–2012 учебном году Московский городской психолого-педагогический университет в соответствии с приказом Департамента образования города Москвы от 17 октября 2011 года № 763 «Об организации Московского городского профессионального конкурса педагогического мастерства и общественного признания» был назначен оператором проведения номинаций «Педагог-психолог», «Сердце, отданное детям».

В рамках проведения мероприятий городских этапов номинаций университетом для спонсорской поддержки в качестве социальных партнеров были привлечены:

- издательство «Генезис»;
- издательство «ПЕР СЭ»;
- Компания «Полимедиа»;
- ОАО «Московская городская телефонная сеть»;
- ЗАО «Лаборатория Касперского»;
- Информационный центр МЦФЭР «Ресурсы образования»;
- журнал «Справочник педагога-психолога»;
- Компания «Agat International»;
- корпорация Happyton;
- Московская городская организация Профсоюза работников народного образования и науки РФ;
- Московская Городская Дума;
- Общественная организация центр реабилитации инвалидов детства «Наш солнечный мир».

Информация о мероприятиях номинации своевременно размещалась на официальном сайте конкурса (<http://pedagog.msk.ru>).

В рамках взаимодействия и сотрудничества МГППУ с Федерацией психологов образования России в 2012 году запланировано проведение следующих мероприятий.

1. Всероссийский конкурс профессионального мастерства «Педагог-психолог России – 2012»
2. IV Всероссийский конкурс психолого-педагогических программ «Новые технологии для "Новой школы"»
3. Всероссийская психологическая семинар-мастерская «Новые технологии в психологии»

4. VII всероссийский психологический форум «Обучение. Воспитание. Развитие–2012»

5. Курс повышения квалификации по модульной программе «Повышение квалификации для руководителей ППМС - центров по вопросам методического обеспечения деятельности образовательных учреждений для детей, нуждающихся в психолого-педагогической и медико-социальной помощи»

6. VIII Всероссийская научно-практическая конференция «Психология образования».

В рамках соглашения о сотрудничестве МГППУ с журналом «Русский репортер» в апреле 2012 года открыта учебная программа «Основы журналистики и популяризации научных знаний». В Школе научной журналистики «Русского репортера» и МГППУ, в которой преподают известные журналисты журнала «Русский репортер», занимаются не только студенты университета, но и других московских вузов.

С 2001 года Департаментом образования города Москвы на базе факультета информационных технологий МГППУ проводится Московская городская олимпиада по математике и информатике среди учащихся с ОВЗ.

Ежегодно при поддержке Департамента образования города Москвы проводится церемония вручения Премии «Игрушка года – Детские психологи рекомендуют» (награждение по 10 разным номинациям). В церемонии участвуют отечественные и зарубежные производители игрушек, представители органов власти, общественных организаций и СМИ.

4. Членство учреждения в ассоциациях, сетевых объединениях

С 1999 года МГППУ, ПИ РАО и сеть городских центров практической психологии образуют единый научно-образовательный комплекс (НОК) «Психология».

С 2009 года МГППУ входит в состав гуманитарного консорциума стран Шанхайской организации сотрудничества (ШОС).

Московский городской психолого-педагогический университет с ноября 2011 г. является членом Евразийской Ассоциации университетов.

Учебно-методическое объединение по психолого-педагогическому образованию создано в соответствии с приказом Министерства образования и науки Российской Федерации от 03 ноября 2010 года № 1114 «Об Учебно-методическом объединении высших учебных заведений Российской Федерации по психолого-педагогическому образованию» в целях дальнейшего развития, совершенствования и оптимизации подготовки психолого-педагогических кадров в Российской Федерации.

Определен базовый вуз: Государственное образовательное учреждение высшего профессионального образования «Московский городской психолого-педагогический университет», за которым закреплено направление подготовки высшего профессионального образования 050400 Психолого-

педагогическое образование. МГППУ является также членом Отделения психологии Учебно-методического объединения университетов России.

Университетский образовательный округ создан на базе МГППУ приказом Департамента образования города Москвы от 15.09.2004 года. № 584 в соответствии с постановлением Правительства Российской Федерации от 17.09.2001 года № 676 «Об университетских комплексах». В состав Университетского округа МГППУ входят в качестве участников и ассоциированных членов 57 образовательных учреждений различных типов и видов, общественных организаций города Москвы, регионов РФ, КНР (<http://unokrug.ru/structure/organizations/>).

ГОУ ВПО «Московский городской психолого-педагогический университет» входит в Национальную сеть аспирантур по Биотехнологиям в Нейронауках БиоН (координированная сеть ведущих научных и технологических центров России в различных областях нейронаук, связывающая университеты, исследовательские институты и высокотехнологичное производство). Проект проводится в рамках программы EU Tempus в сотрудничестве с ведущими европейскими нейробиотехнологическими центрами Финляндии (Финнской Национальной аспирантурой по Нейронаукам, FGSN), Италии (ИТ), Англии (MRC-CBU, UCL), Франции (Ecole Normale) и другими.

Центр психолого-педагогической экспертизы игры и игрушки МГППУ является членом ассоциаций IPA (Internationale Play Association), ITRA (International Toys Research Association), ISKAR (International Society for Cultural Activity Research) и Ассоциации детских психиатров и психологов.

Специалисты фундаментальной библиотеки МГППУ входят в Научный совет по развитию информационных ресурсов сферы образования при научной педагогической библиотеке им. К.Д.Ушинского Российской Академии Образования.

Преподаватели, сотрудники научных и других структурных подразделений МГППУ являются экспертами и членами, входят в состав советов, президиумов следующих российских и международных ассоциаций, общественных организаций и объединений:

- экспертного совета по общему образованию Комитета по образованию Государственной Думы РФ;
- экспертного совета по дошкольному образованию Комитета по образованию Государственной Думы РФ;
- Федерального Экспертного Совета Министерства образования и науки РФ;
- Экспертного совета по педагогике и психологии ВАК РФ;
- Президиума РАО;
- экспертного совета Российского гуманитарного научного фонда (РГНФ);
- аналитического отдела Аппарата Уполномоченного по правам ребенка при президенте РФ;

- Организационных комитетов проведения Всероссийских профессиональных конкурсов «Учитель года России», «педагог-психолог года России», «Воспитатель года России», «Педагогический дебют России»;
- Координационного совета по психологической работе с личным составом Управления кадров ФСИН России;
- Общественного совета психологов силовых структур Межрегиональной общественной организации «Общество психологов силовых структур»;
- Общественной Палаты города Москвы по образованию;
- Координационного совета по профориентации и социальной адаптации учащейся молодежи при Департаменте образования города Москвы;
- Российского психологического общества;
- Федерации психологов образования России;
- Российского общества социологов;
- Союза журналистов России (секция «Наука и техника»);
- Союза театральных деятелей;
- Ассоциации творческого союза историков искусства и художественных критиков;
- Президиума московской организации литераторов;
- Всероссийского геральдического общества;
- Президиума экспертного совета фонда «Внимание»;
- Фонда поддержки детей, находящихся в трудной жизненной ситуации;
- Фонд «Подари жизнь»;
- Фонд памяти полководцев Победы;
- Ассоциации детских психиатров и психологов;
- Межрегиональной ассоциации когнитивных исследований (МАКИ);
- Ассоциации Фрейдено Поле – Россия;
- Ассоциации психологов-консультантов on-line;
- Ассоциации Терапии Выразительными искусствами;
- Президиума Ассоциации «Философия детям»;
- Ассоциации профессоров славянских стран;
- Ассоциации молодежных инвалидных организаций;
- Российской ассоциации искусственного интеллекта;
- Ассоциации педагогических отрядов города Москвы;
- оргкомитета Международного фестиваля по контактной импровизации;
- Общероссийской профессиональной психотерапевтической лиги;
- Сообщества сказкотерапевтов;
- Общества практикующих психологов «Гештальт-подход»;
- Общества семейных консультантов и психотерапевтов;
- Российской общественной организации «Центр содействия реформе уголовного правосудия»;
- Межрегиональной общественной организации «Содействие детскому отдыху»;

- Межрегиональной общественной организации «Социум»;
- Общественной организации ветеранов «Участник ликвидации последствий аварии на Чернобыльской АЭС»;
- Московского отделения Всероссийского общественного молодежного объединения «Всероссийский студенческий корпус спасателей»;
- рабочей группы руководителей Телефонов доверия Центров ПМСС;
- Европейской ассоциации социальной психологии (European Association of Social Psychology);
- Европейской ассоциации психологии и права (European Association of Psychology and Law, EAPL);
- Европейской ассоциации судебной детской и подростковой психиатрии, психологии и смежных профессий (European Association of Forensic Child and Adolescent psychiatry, Psychology and other involved Professionals, EFCAP);
- Европейской ассоциации по психологии личности - European Association of Personality Psychology (EAPP);
- Европейской федерации психоанализа;
- Европейского координационного комитета по искусственному интеллекту;
- Общества по изучению поведенческих фенотипов (SSBP);
- Общества когнитивной науки (Cognitive Science Society);
- Культурно-образовательной ассоциации «Benessere»;
- Ассоциации выпускников Международной программы Фонда Форда (FORD FOUNDATION INTERNATIONAL FELLOWSHIPS PROGRAM);
- Всемирной психоаналитической ассоциации;
- Международного научного совета по технической диагностике;
- Международной организации по человекоцентрированному подходу;
- Международного общества по культурно-деятельностной психологии RUSISCAR;
- международной организации ISSBD - International Society for Study of Behavioral Development (Международное общество по изучению развития поведения);
- Международного научного общества Phi Beta Delta (отделение Beta Tau), USA;
- Международная ассоциация семейной терапии;
- Международной ассоциации групповой психотерапии (IAGP);
- Русской и международной ассоциаций чтения (IRA);
- Международной организации раннего детского образования (OMEP),
- Фонда BEST BUDDIES (программа «Лучшие друзья» в России);
- Международного нейрпсихологического общества (INS);
- Американской психологической ассоциации (APA);
- Национальной Академии нейрпсихологии США (NAN);
- Международной академии психологических наук;

- Международной ассоциации развивающего обучения;
- Международного общества культурно-деятельностных исследований (The International Society for Cultural and Activity Research-ISCAR) и Исполнительного комитета ISCAR;

- Международное общество теорий хаоса в психологии и науках о жизни (Society for Chaos Theory in Psychology and Life Sciences);

- Международной академии проблем человеческого фактора.

Также сотрудники МГППУ входят в состав редакционных советов и коллегий отечественных и международных научных журналов и изданий (в том числе входящих в Перечень ВАК):

- «Российский научный журнал»;

- «Экспериментальная психология»;

- «Методология и история психологии»;

- «Синдром Дауна XXI век»;

- «Психологическая наука и образование»;

- «Дошкольное воспитание»

- «Беременность. 9 месяцев»;

- «Вопросы психологии»;

- «Моделирование и анализ данных»;

- «Информационные технологии»;

- «Нейрокомпьютеры: разработка и применение»;

- «Вопросы психического здоровья детей и подростков»;

- «Юридическая психология»;

- «Психологические исследования»;

- «Прикладная юридическая психология»;

- «Консультативная психология и психотерапия»;

- «Дефектология»;

- «Вестник практической психологии образования»;

- «Национальный психологический журнал»;

- Международный научный журнал «Социальная психология и общество»;

- «Вестник МГУ»;

- «Культурно-историческая психология»;

- «Вопросы психолингвистики»;

- «Аутизм и нарушения развития»;

- «Проблемы филологии: язык и литература»;

- «Памятники древнерусской мысли: исследования и публикации» – издание Института философии РАН;

- «Русский язык за рубежом»;

- «Косутёру» (Япония);

- «Контекст»;

- «Психология (журнал ВШЭ)»;

- Международный журнал «Journal of Speech and Language Pathology» (Польша);

- Электронный сборник статей PsyJournals;
- «Мир образования – образование в мире»;
- «Мир психологии»;
- «Актуальные проблемы психологического знания»;
- «Труды по психологическому консультированию и психотерапии»;
- электронный журнал «Психология и право»;
- электронный журнал «Психологическая наука и образование PSYEDU.ru»;
- электронный журнал «Медицинская психология в России».

МГППУ является системообразующим вузом Университетского образовательного округа, созданного на его базе приказом Департамента образования города Москвы от 15.09.2004 года № 584 на основании постановления Правительства Российской Федерации от 17.09.2001 года № 676 «Об университетских комплексах». За прошедший учебный год Университетский округ пополнился 9 новыми образовательными учреждениями (организациями) и в настоящее время включает в качестве участников и ассоциированных членов 66 общественных организаций и образовательных учреждений различных типов и видов города Москвы, регионов РФ, КНР (<http://unokrug.ru/structure/members/organizations/>). Московский городской психолого-педагогический университет с ноября 2011 г. является членом Евразийской ассоциации университетов.

Отделом психологического сопровождения студентов МГППУ установлено социальное партнерство со службами психологического сопровождения Московского государственного института радиотехники, электроники и автоматики (технический университет) (МИРЭА) и Московским автомобильно-дорожным институтом (МАДИ).

Добровольный студенческий спасательный отряд факультета ГМУ МГППУ является штабом сводных студенческих спасательных отрядов Московского отделения Всероссийского общественного молодежного объединения «Всероссийский студенческий корпус спасателей».

В 2011–2012 учебном году Московский городской психолого-педагогический университет в соответствии с приказом Департамента образования города Москвы от 17 октября 2011 года № 763 «Об организации» был назначен оператором проведения номинаций «Педагог-психолог», «Сердце, отданное детям».

В рамках проведения Московского городского профессионального конкурса педагогического мастерства и общественного признания университетом для спонсорской поддержки в качестве социальных партнеров были привлечены:

- издательство «Генезис»;
- издательство «ПЕР СЭ»;
- Компания «Полимедиа»;
- ОАО «Московская городская телефонная сеть»;
- ЗАО «Лаборатория Касперского»;

- Информационный центр МЦФЭР «Ресурсы образования»;
- журнал «Справочник педагога-психолога»;
- Компания «Agat International»;
- корпорация Happyton;
- Московская городская организация Профсоюза работников народного образования и науки РФ;
- Московская Городская Дума;
- Общественная организация Центр реабилитации инвалидов детства «Наш солнечный мир».

5. Международное сотрудничество

Важнейшим направлением международной деятельности Московского городского психолого-педагогического университета является развитие стратегического партнерства с зарубежными вузами в сфере образования и науки с целью интернационализации образования по следующим направлениям:

- обучение иностранных студентов;
- совершенствование уровня владения английским языком сотрудниками, ППС, студентами;
- создание условий для академической мобильности студентов и преподавателей;
- ведение совместных научных разработок и исследований в области психологии;
- разработка и реализация совместных образовательных программ (программ двойных дипломов);
- продвижение идей московской психологической школы;
- проведение международных конференций, симпозиумов, семинаров;
- участие в европейской программе поддержки образования «Темпус»;
- вступление в общественные международные организации.

МГППУ имеет 49 Соглашений о Сотрудничестве с вузами дальнего и ближнего зарубежья по направлению «Психология». Вузы-партнеры разрабатывают и реализуют совместные образовательные программы (программы двойных дипломов), создают условия для академической мобильности преподавателей и студентов, ведут совместные научные исследования в области психологии.

В отчетном году Университет укрепил прежние и установил новые связи с зарубежными партнерами следующих стран:

Германия Соглашение о сотрудничестве с Союзом «Принятие. Доверие. Перспектива» (август, 2011 год);

Германия Соглашение о сотрудничестве с Международной академией заочного образования и повышения квалификации (август, 2011 год);

Армения Соглашение о сотрудничестве с Армянским государственным педагогическим университетом им. Х. Абовяна (декабрь, 2011 год);

Швейцария Соглашение о сотрудничестве с Фондом Ага Хана (декабрь, 2011 год);

Литва Протокол о намерениях с Литовским педагогическим факультетом (апрель, 2012 год);

США Меморандум о взаимопонимании с Университетом Хьюстон (подготовлены и отправлены предложения для возобновления сотрудничества с Университетом Хьюстон в рамках подписанного Соглашения между мэриями городов Хьюстона и Москвы (май, 2012 год).

Совместно с вузами-партнерами реализуются следующие образовательные программы:

1. **«Психология развития»** (факультет психологии образования при участии Невшательского университета, Швейцария);

2. **«Психология и педагогика воспитания дошкольников»** (факультет психологии образования совместно с Университетом г. Оулу, Финляндия, с Литовским государственным педагогическим университетом, Литва);

3. **«Педагогика и психология воспитания учащихся»** (факультет психологии образования совместно с Первым римским университетом La Sapienza, Италия); состоится первый выпуск осенью 2012 года;

4. **«Школьная психология»** (факультет психологии образования при участии Пловдивского университета «Паисий Хилендарский», Болгария).

В МГППУ обучаются студенты и аспиранты из стран ближнего и дальнего зарубежья – 90 человек, 23 студента-соотечественника по Программе Правительства Москвы «Комплексная целевая среднесрочная программа осуществления государственной политики в отношении соотечественников за рубежом» из стран: Литва, Эстония, Узбекистан, Белоруссия, Украина; 5 аспирантов из КНР, Бангладеш, Туркменистана, Кыргызстана, Белоруссии.

МГППУ уделяет особое внимание созданию безопасной образовательной среды. В связи с этим разработана программа Межкультурной адаптации студентов-иностранцев, которая обеспечивает признание и уважение общечеловеческих ценностей, развитие национально-культурной идентичности, обеспечение в учебном процессе и в процессе социальной адаптации культурной и языковой подготовки.

В университете создаются условия для академической мобильности студентов и преподавателей, МГППУ открыт к научному сотрудничеству с зарубежными вузами.

В 2010 году было подписано Соглашение о сотрудничестве с Чаньчунским университетом (КНР). Основное направление взаимодействия – обучение студентов с ОВЗ и подготовка специалистов для работы с ними. Во втором семестре 2010–2011 учебного года стартовал первый студенческий обмен в рамках этого Соглашения, во втором семестре 2011/2012 учебного года продолжился студенческий обмен путем включенного обучения. Студенты МГППУ проходят обучение в Чанчуньском университете: изучают китайский язык и этнопсихологию, студенты из КНР изучают в МГППУ русский язык и психологию лиц с ОВЗ, также принимают активное участие в общественной жизни университета, приняли участие в московском городском этно-

культурном фестивале «Московская радуга» с песней «Добро пожаловать в Пекин».

В рамках студенческого обмена проведены следующие мероприятия: интенсивная языковая подготовка, культурно-образовательная программа, социо-культурная адаптация, знакомство с направлениями деятельности университета: посещение психологических факультетов, лекций, семинаров, мастер-классов с целью выбора программы для дальнейшего обучения в магистратуре МГППУ.

В МГППУ регулярно проходят международные научные конференции, англоязычные психологические школы для аспирантов и молодых ученых, международные круглые столы, совещания, деловые встречи с участием иностранных профессоров:

- Международная конференция «Психология здоровья: спорт, профилактика, образ жизни» 26–29 сентября 2011 г.;

- Международная конференция «Психолого-педагогическая коррекция детей: профилактика нарушений поведения у детей с ОВЗ» 26–29 сентября 2011 г.;

- Международная конференция «Социальная психология новых групп» 25–26 октября 2011 г.;

- Международная конференция «Теория и практика социально-педагогической деятельности» 27–28 октября 2011 г.;

- Международная конференция «Актуальные проблемы психологической реабилитации лиц с ОВЗ» 5–6 декабря 2011 г.;

- Международная встреча с помощником депутата Парламента Рейн-Вестфалия М.Г. Заичем и руководителем общественного союза интеграции русскоязычной молодежи AVP С. Аруиным (Дюссельдорф, Германия) 9 декабря 2011 г.;

- Международная конференция «Молодые ученые – нашей новой школе» 19 апреля 2012 г.;

- Международная конференция «Проблемы развития эффективных практик социально-психологической помощи подросткам и их семьям» 18–24 апреля 2012 г.;

- «Международный симпозиум по нейроимиджингу: фундаментальные исследования и клиническая практика» 22–24 мая 2012 г.;

- III Международный летний университет ISCAR (III ISCAR SU 2012) по культурно-исторической психологии и теории деятельности 2–7 июля 2012 г.

Также в рамках соглашений о сотрудничестве с зарубежными партнерами в МГППУ регулярно проходят лекции и семинары иностранных профессоров:

- Семинар по групповой психотерапии в работе с проблемами семьи (психодрама, системная, семейная терапия и др.) проф. Х.-В. Гессманн (Психотерапевтический институт Бергхаузен, Германия);

- Российско-французский научно-практический семинар «Искусство – терапия – инклюзия» с участием специалистов по работе с детьми с ОВЗ из Франции;
- цикл семинаров по методологии деятельностных исследований проф. Я. Вирккунена (университет г. Хельсинки, Финляндия);
- публичные лекции на тему «Современные методы диагностики и коррекции при аутизме» Ю.-Э. Нафтульевой (Израиль);
- цикл лекций «Верификация программного обеспечения» проф. Л. Либкин (университет г. Эдинбурга, Великобритания);
- публичная лекция «Особенности психологической работы с несовершеннолетними из разных этнических групп» Х. Райнфрида (Швейцария);
- семинар по культурно-исторической психологии марксизма Э. Дофермакиса (Критский университет, Греция);
- совещание «Современная информационная среда: глобальные перспективы развития и образования молодежи» с участием профессоров из Великобритании, Финляндии, Греции.

Состоялись визиты приглашенных профессоров с целью чтения лекций для студентов совместных образовательных программ:

- визит профессоров Пловдивского университета «Паисий Хилендарский» (Болгария);
 - визит профессоров Вильнюсского педагогического университета (Литва);
 - визит профессора Невшательского университета (Швейцария);
- а также на научные конференции были привлечены за отчетный период в МГППУ более 100 иностранных профессоров;

В ноябре 2011 года МГППУ стал членом Евразийской ассоциации университетов.

В марте 2012 года МГППУ был привлечен Пловдивским университетом «Паисий Хилендарский» в составе консорциума из 6 вузов (национальный проект) для участия в конкурсе по программе Темпус (Прикладная лингвистика).

В марте 2012 года подписан Договор с ЮНЕСКО по открытию в МГППУ кафедры ЮНЕСКО «Культурно-историческая психология детства».

2012 год – подготовлены предложения для возобновления Сотрудничества с Университетом Хьюстон в рамках подписанного Соглашения между мэриями городов Хьюстона и Москвы.

В МГППУ обучаются аспиранты из стран ближнего и дальнего зарубежья. На начало января 2012 года в МГППУ обучаются четыре иностранных аспиранта: из КНР -1, Бангладеш - 1, Белоруссии -2.

В МГППУ со 2 по 8 июля 2012 года прошла работа **Третьего международного университета ISCAR** для аспирантов «Развитие современных психологических исследований в рамках научной школы Л.С. Выготского и за ее пределами» («Moving with and beyond Vygotsky»). Ежегодное международное мероприятие, цель которого – распространение опыта проведения ак-

туальных теоретических, методологических и прикладных исследований на базе отечественных и зарубежных работ в области культурно-исторической психологии. В этом году гостями МГППУ стали профессора из Японии (Юшинобу Шои), Великобритании (Г. Дениэлс), Италии (С. Веджетти), Греции (М. Дафермакис, М. Контоподис), Испании (Камарго Магалайс Мария Сесицилиа, Камарго Магалайс Маркос), Германии (К. Вульф, Н. Феррин, М. Биттнер), Бразилии (де ла Матос Бенито Мануел), Финляндии (П. Хаккарайнен, М. Бредиките). Участники-аспиранты представляют Россию, США, Бразилию, Норвегию, Швейцарию, ЮАР, Грецию, Турцию, Швецию, Данию, Австралию.

ГБОУ ВПО «Московский городской психолого-педагогический университет» входит в Национальную сеть аспирантур по Биотехнологиям в Нейронауках (БиоН).

БиоН – координированная сеть ведущих научных и технологических центров России в различных областях нейронаук, связывающая университеты, исследовательские институты и высокотехнологичное производство.

Проект проводится в рамках программы “EU Tempus” в сотрудничестве с ведущими европейскими нейробиотехнологическими центрами Финляндии (Финской Национальной Аспирантурой по Нейронаукам, FGSN), Италии (ИТ), Англии (MRC-CBU, UCL), Франции (Ecole Normale) и другими.

Поддержано: [Education, Audiovisual and Culture Agency Executive Agency \(EACEA\) of the European Commission](#).

Сотрудники Центра нейрокогнитивных исследований (МЭГ-Центр) МГППУ принимают активное участие в мероприятиях БиоН.

Подробная информация о проекте <http://www.neurobiotech.ru/>

VII. Финансово-экономическая деятельность

1. Годовой бюджет

Годовой бюджет университета за 2011 год составляет – 871 251 541 руб.

Источник финансирования – бюджет субъекта РФ.

Таблица 27

Сведения о структуре доходов и расходов МГППУ за 2011 г. (тыс. руб.)

Наименование	Бюджет	Внебюджет	Итого
Структура доходов			
бюджетное финансирование	861951,5		861951,5
средства, полученные от проведения научных исследований (гранты Москвы, РГНФ, РФФИ, Грант Президента РФ)	5400,0	4115	9515,0
средства, полученные от выполнения работ по НИР и специальных работ по договорам		22695,8	22695,8
средства, полученные за образовательные услуги		191444,8	191444,8
другие источники (интеграция инвалидов, РИП, конф.)	3900	1616,8	5516,8
ИТОГО	871251,5	219872,4	1091123,9
Структура расходов			
на оплату труда	766759	144691	911450
на приобретение оборудования	3331	6396,8	9727,8
на библиотечное и информационное обслуживание	824	5824,3	6648,3
другие	100337,6	62960,8	163298,4
ИТОГО	871251,6	219872,9	1091124,5
Стоимость основных фондов			
Балансовая стоимость учебного и научного оборудования с учетом амортизации			614124,1
			105622,9

2. Распределение средств бюджета учреждения по источникам их получения:

- заработная плата: 603 471 513 руб.
- начисления на оплату труда: 166 926 488 руб.
- прочие выплаты (суточные при командировках): 783 400 руб.
- услуги связи: 1 712 400 руб.
- транспортные услуги: 318 000 руб.

- услуги по содержанию зданий, сооружений, имущества: 10 650 500 руб.
- прочие услуги: 21 891 200 руб.
- социальное обеспечение (выплаты сиротам): 4 702 200 руб.
- стипендиальный фонд: 40 994 700 руб.
- культурно-массовая работа со студентами: 5 057 800 руб.
- информационное обеспечение: 1 351 340 руб.
- финансирование по программе «Интеграция инвалидов» – 3 900 000 руб.
- приобретение материальных ценностей и основных средств: 4 092 000 руб.
- целевое финансирование (Гранты Москвы): 5 400 000 руб.

3. Направление использования бюджетных средств

– реализация программ образования в соответствии с Лицензией.

4. Использование средств от предпринимательской и иной приносящей доход деятельности, а также средств спонсоров, благотворительных фондов и фондов целевого капитала:

- заработная плата – 119 331 108 руб.;
 - начисления на заработную плату – 25 359 390 руб.;
 - прочие выплаты – 260 621 руб.;
 - услуги связи – 2 728 560 руб.;
 - транспортные услуги – 348 990 руб.;
 - услуги по содержанию имущества – 776 991 руб.;
 - прочие услуги – 44 291 373 руб.;
 - прочие расходы – 1 049 162 руб.;
 - приобретение основных средств – 6 396 822 руб.;
 - приобретение материальных запасов – 6 760 888 руб.;
- Средств спонсоров, благотворительных фондов и фондов целевого капитала – нет.

VIII. Перспективы развития учреждения

Направления (специальности), по которым учреждение планирует начать в предстоящем году

МГППУ, реализуя основные направления развития образования в Российской Федерации в качестве долгосрочных и краткосрочных перспектив, видит следующее.

- Полный переход на стандарты третьего поколения;
- изменение структуры уровневого образования в направлении развития новых образовательных программ всех уровней, увеличения магистерской подготовки,
- аккредитация образовательных программ.

Перспективы в области образования представлены в таблице 28.

Таблица 28

Учебный год (год)	Мероприятие
2012	Лицензирование образовательных программ направления: 230700.68 – «Прикладная информатика» – магистратура, 040400.68 – «Социальная работа» – магистратура
2013	Лицензирование образовательной программы направления: 040700.68 – «Организация работы с молодежью» – магистратура
2012-2013	Открытие подготовки по новым магистерским программам: - Психолого-педагогические измерения (230700.68 Прикладная информатика) - Медиация в социальной сфере, Теория и практика социально-педагогической деятельности (050400.68 – «Психолого-педагогическое образование»)
2014	Лицензирование образовательной программы направлению: 035700.68 – «Лингвистика» – магистратура
2014	Аккредитация образовательной программы магистерской подготовки по направлению: 081100.68 – «Государственное и муниципальное управление»
2013-2014	Открытие подготовки по новым магистерским программам: – Практическая этнопсихология для образования (030300.68 – «Психология»)

