

# Трансгенерационный подход в психологическом консультировании. Этнокультурные прототипы.

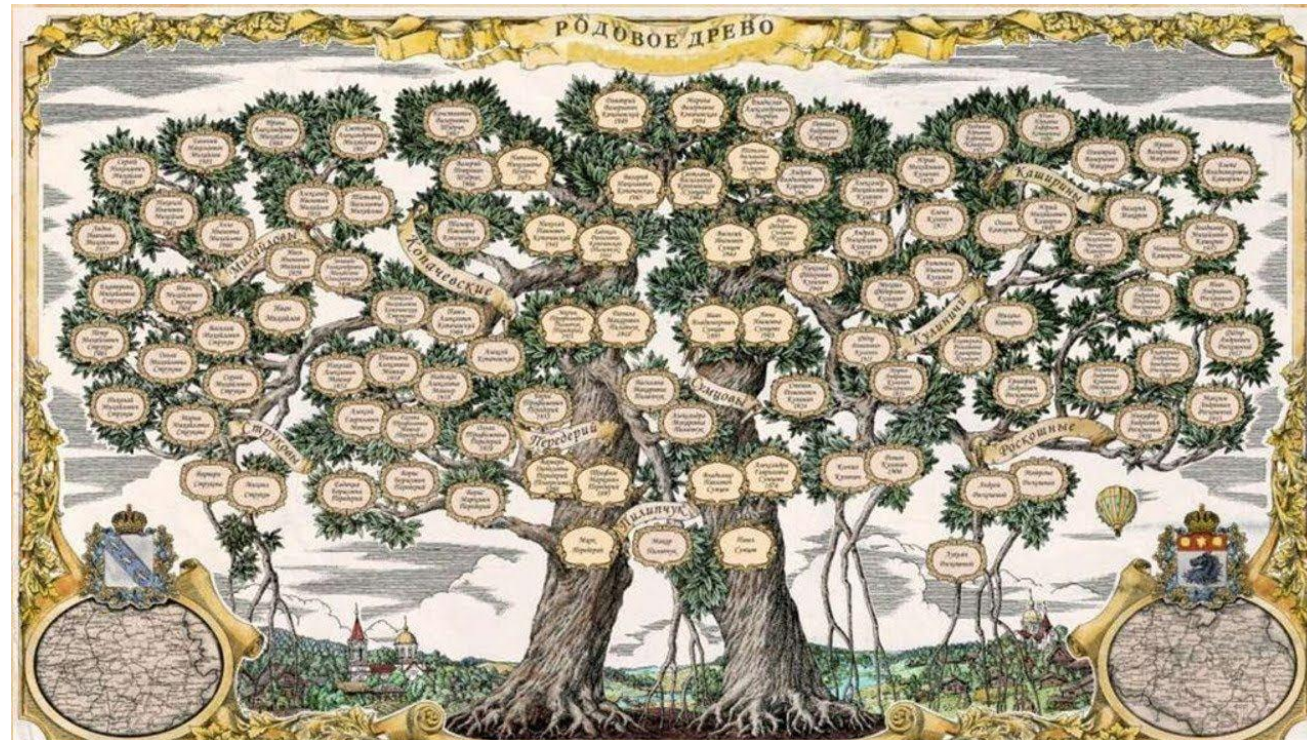

Любитов Игорь Евгеньевич  
Кафедра Этнопсихологии и Психологический проблем поликультурного образования  
Московского Государственного Психолого-Педагогического Университета, 2024

# Положения системного подхода

- Система состоит из меньших подсистем и является частью большей.
  - Элементы системы взаимодействуют между собой, по принципу положительной и отрицательной обратной связи.
- Система находится под влиянием извне, а также проявляется во внешней среде и получает извне обратную связь.
- Системы живут и развиваются в соответствии с законами гомеостаза и развития.

**• У системы есть влияющая на нее история.**

# Трансгенерационный подход

«Трансгенерационный» означает  
«межпоколенческий»

В этом подходе мы исследуем влияние обстоятельств жизни предков поколений на жизнь потомков.

Мы учитываем то, что события микроистории – личной и семейной – разворачиваются на фон истории региона, страны или даже мира.

# Анн Анселин Шутценбергер - Синдром Годовщины



# Анн Анселин Шутценбергер

Упрощенная геносоциограмма Роже.  
Повторение несчастных случаев на дороге  
из поколения в поколение

## Синдром Годовщины

повторение  
значимых событий  
жизни предков

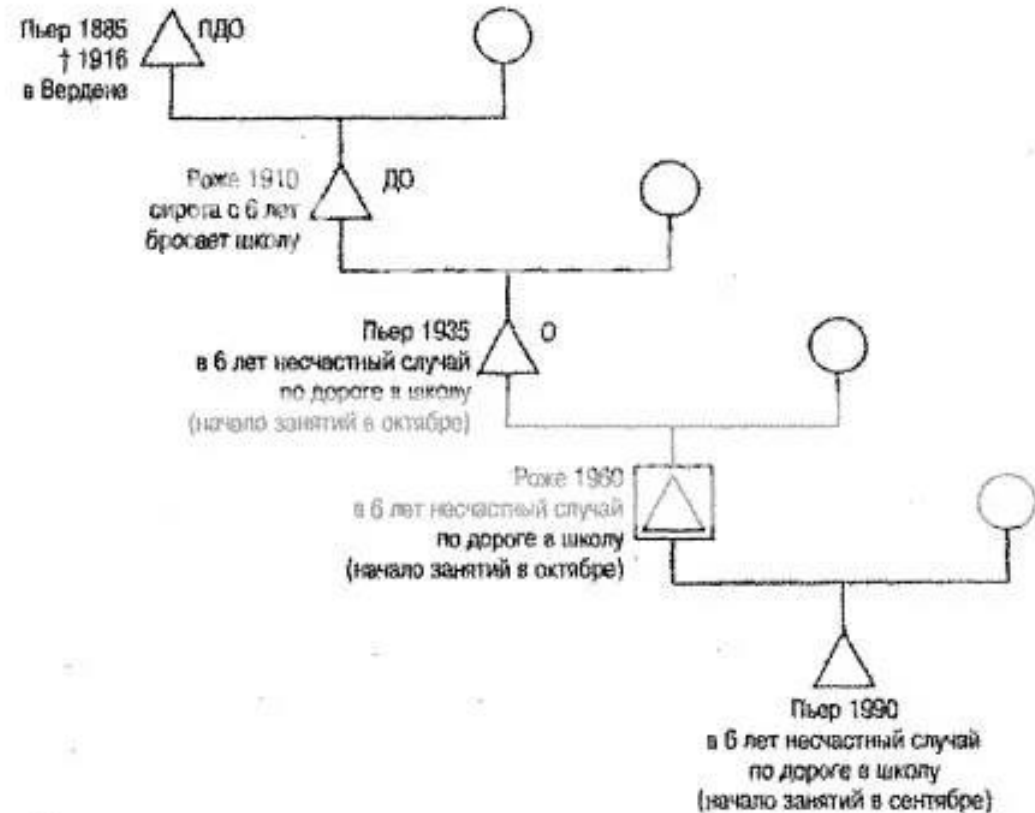

# Мюррей Боуэн - Индивидуализация и сплочение

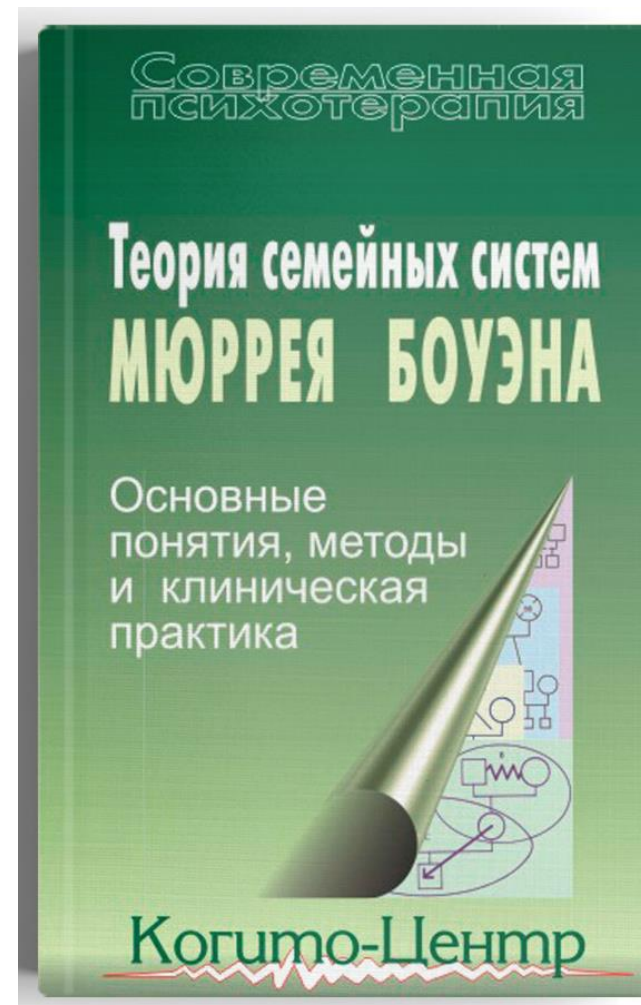
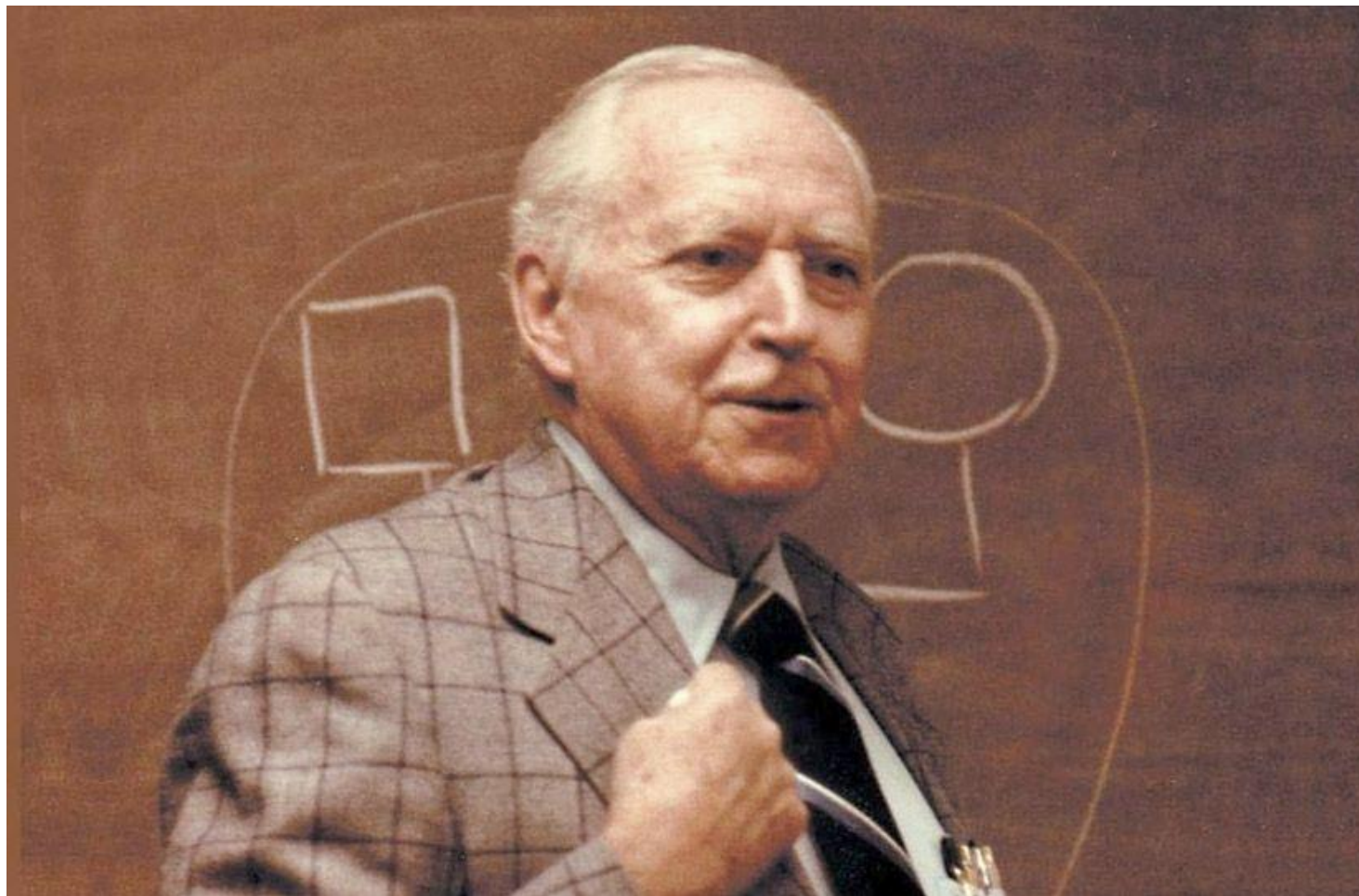









# Мюррей Боуэн - Индивидуализация и сплочение

Задача семейной терапии, согласно подходу М. Боуэна, заключается в «отцеплении» членов семьи друг от друга и восстановлении их способности функционировать в семейной системе с достаточной степенью автономии. Это означает, что каждый член семьи должен иметь возможность выразить свои собственные потребности, мысли и чувства, сохраняя при этом связь с остальными членами семьи

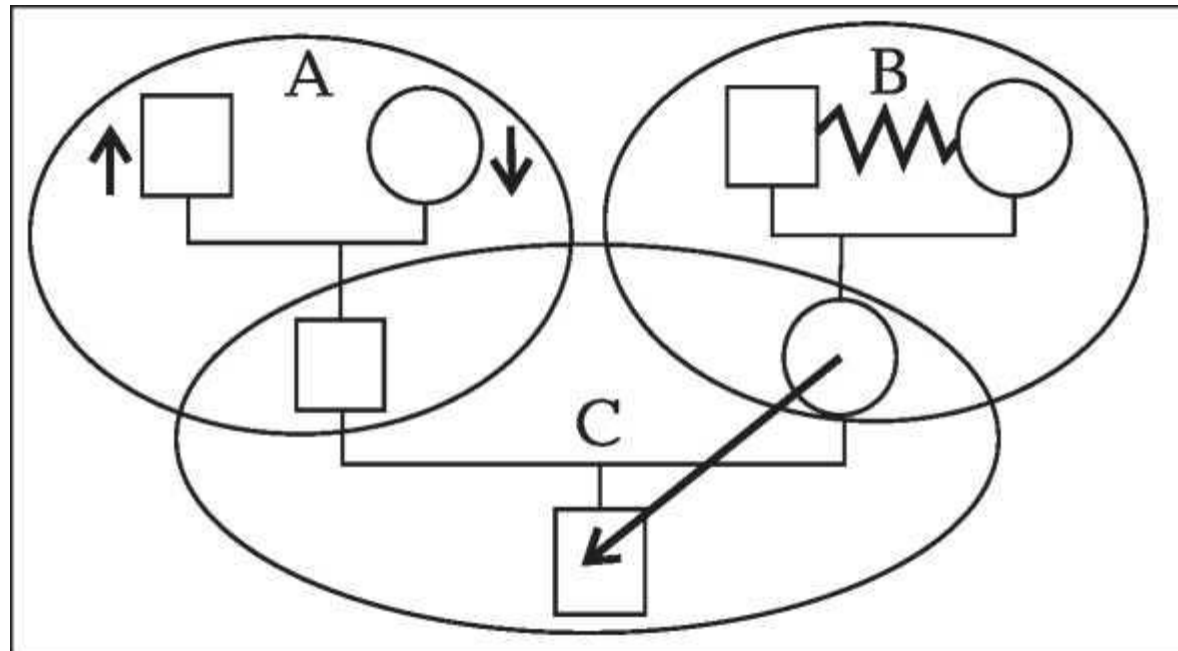

# Этнокультурные прототипы

Этнокультурные прототипы психологической помощи – сами по себе «наследство» предыдущих поколений и целых культур, средства преодоления личных, семейных и прочих кризисных ситуаций

Это целые системы представлений о мире, социокультурных практик и отдельных техник

При внимательном рассмотрении, переосмыслении и адаптации они могут быть полезны для создания техник и разработки стратегий психологической помощи с современных условиях

# Пять поколений семьи

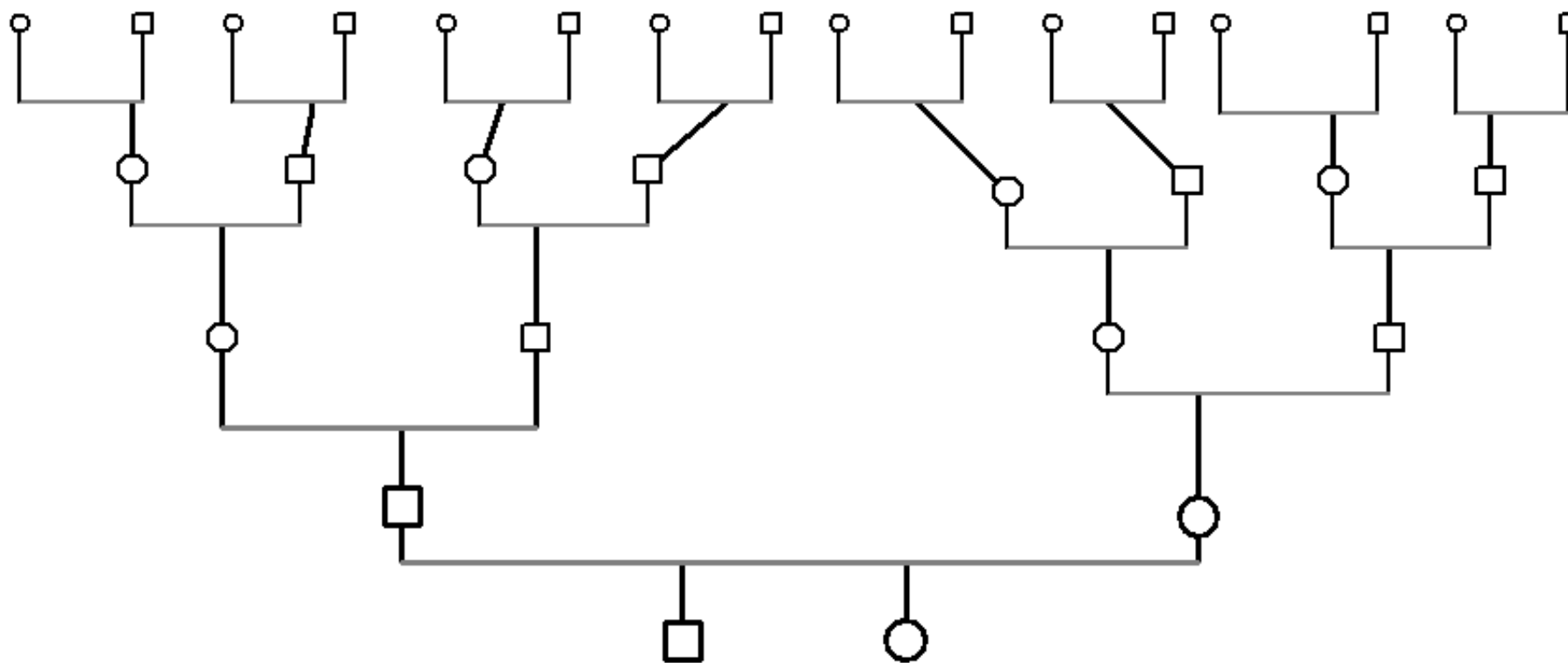

# Пять поколений семьи - традиционная культура

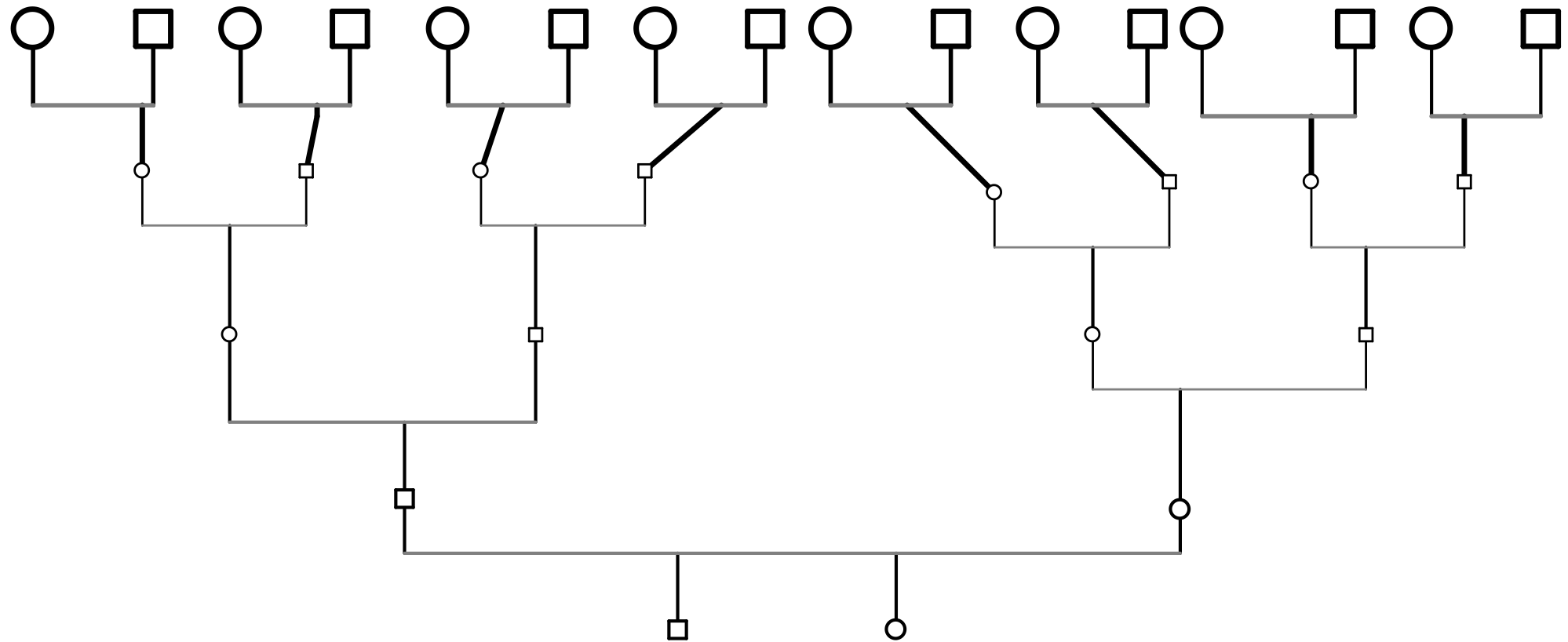

# Пять поколений семьи - первопредки

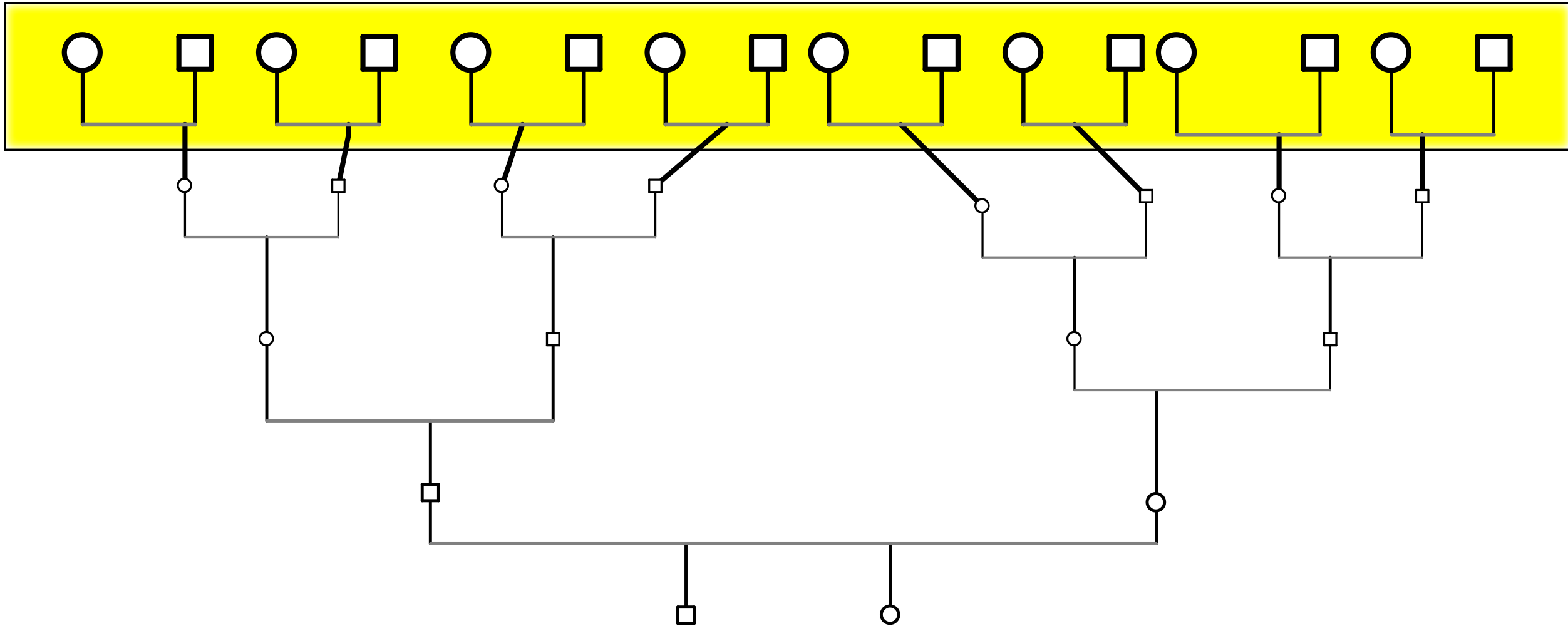

# Пять поколений семьи - первопредки

**Миф**

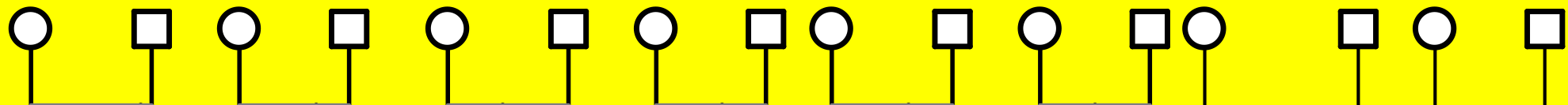

**Эпос**

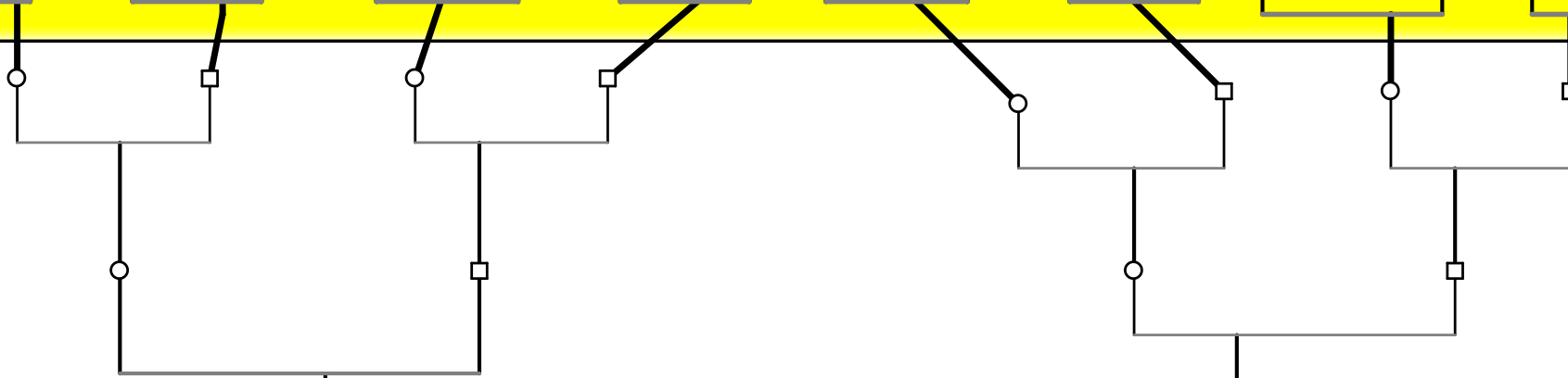

**История**

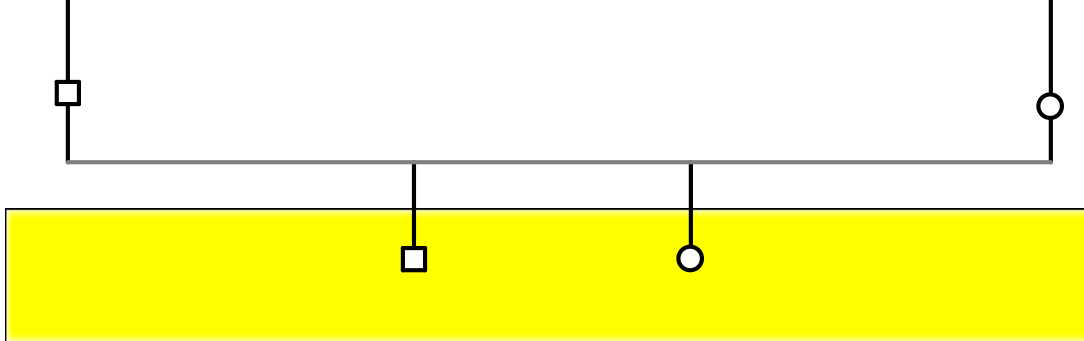

# Пять поколений семьи - дифференциация

Миф Эпос

История

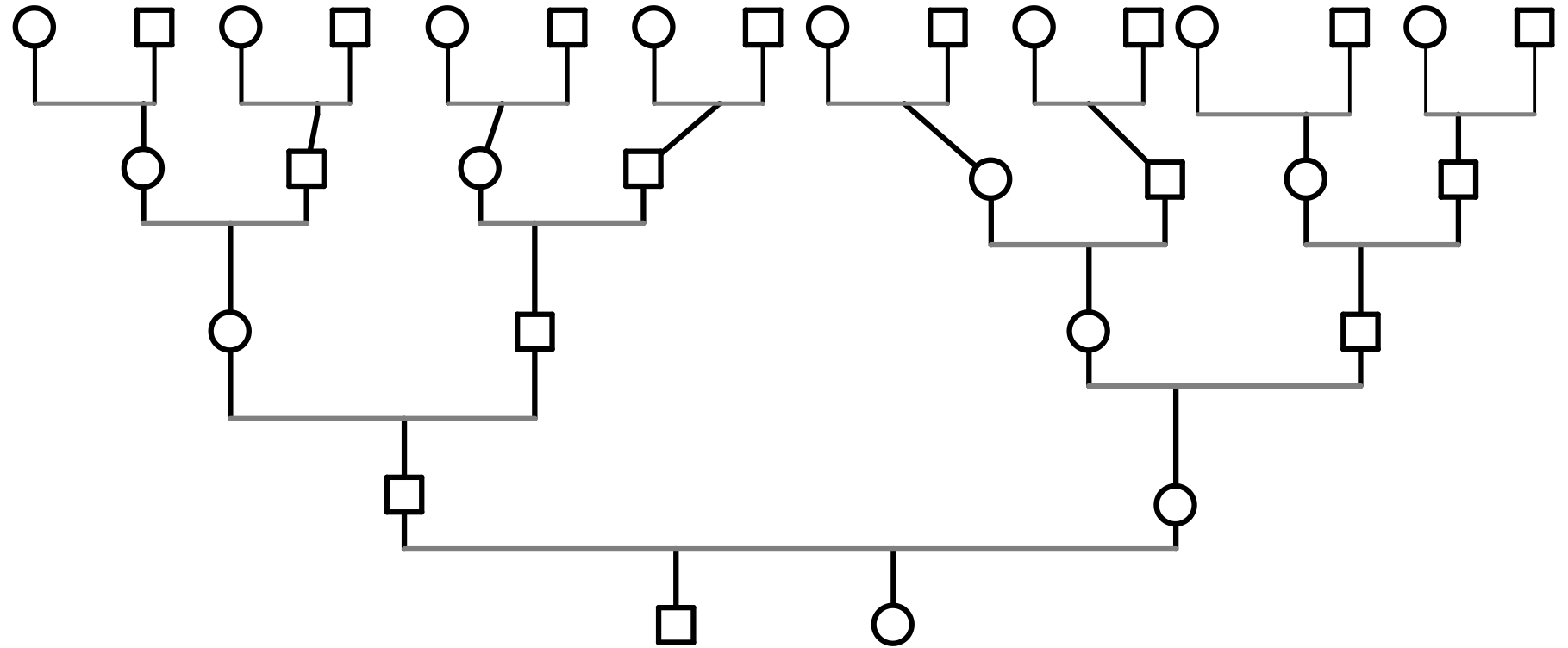

Священное -> Обыденное



## Эффекты дифференциации

**Миф Эпос -> История**

**Священное -> Обыденное**

**Присвоение креативности**

**Повышение спонтанности**

# Сьюзан Шустер Кэмпбелл

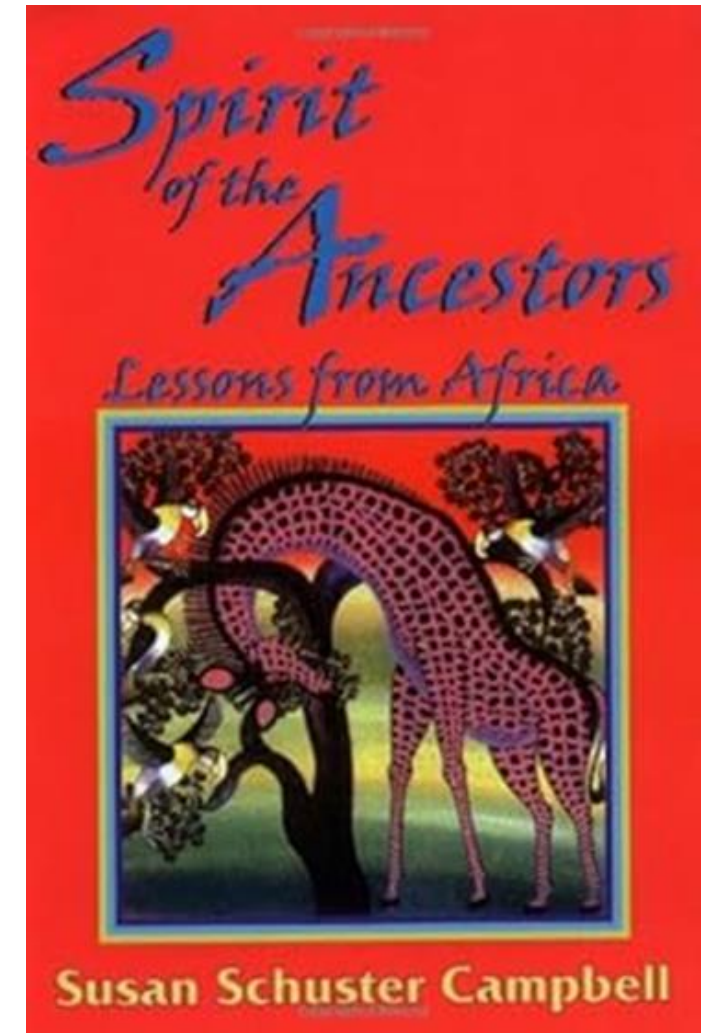

# Сьюзан Шустер Кэмпбелл - Ужин предков

- Выбранное время
- Приглашенные участники
- Особая одежда
- Еда
- Истории из жизни предков

# Литература

- Березкин Ю.Е. Проблемы изучения индейской мифологии. Сборник: Население Нового Света: проблемы формирования и социокультурного развития. Институт этнологии и антропологии им. Н.Н. Миклухо-Маклая РАН. – М.: б/и, 1999 г — с. 68-118
- Кэмпбелл С. Призванные исцелять. Африканские шаманы-целители. – М.: Саттва, 2001 г — 224 с.
- Теория семейных систем Мюррея Боуэна: основные понятия, методы и клиническая практика / К. Бейкер, А. Я. Варга. – М.: Когито-Центр, 2008. – 494 с.
- Шутценбергер А. Синдром предков. Трансгенерационные связи, семейные тайны, синдром годовщины, передача травм и практическое использование геносоциограммы. — М.: Изд-во Института Психотерапии, 2001. — 240 с.

Спасибо за внимание 😊

